

# 将 来 体 系

(退職手当共済事業)

1. 政策・業務体系
  - (1) 業務説明書
  - (2) 機能構成図(DMM)
  - (3) 機能情報関連図(DFD)
  - (4) 業務流れ図(WFA)
  - (5) 情報体系整理図(UML)
2. データ体系
  - (1) データ定義表
3. 適用処理体系
  - (1) 情報システム関連図
  - (2) 情報資産評価表
  - (3) 情報システム機能構成図
4. 技術体系
  - (1) ネットワーク構成図
  - (2) ソフトウェア構成図
  - (3) ハードウェア構成図

業務説明書(将来)	システム名	業務名	資料番号	版数	作成日付	作成者	ページ
	退職手当共済業務 処理システム	退職手当共済業務		初版 改訂	2007.12.21		1/1

### 目的・機能

退職手当共済業務は、社会福祉施設職員等退職手当共済法に基づき、社会福祉法人が経営する社会福祉施設等、特定介護保険施設等および申出施設等に従事する職員が退職した場合の退職金の支給にかかる業務であり、退職手当共済業務処理システムにより、一連の業務を処理している。

### 管理・運用体制図

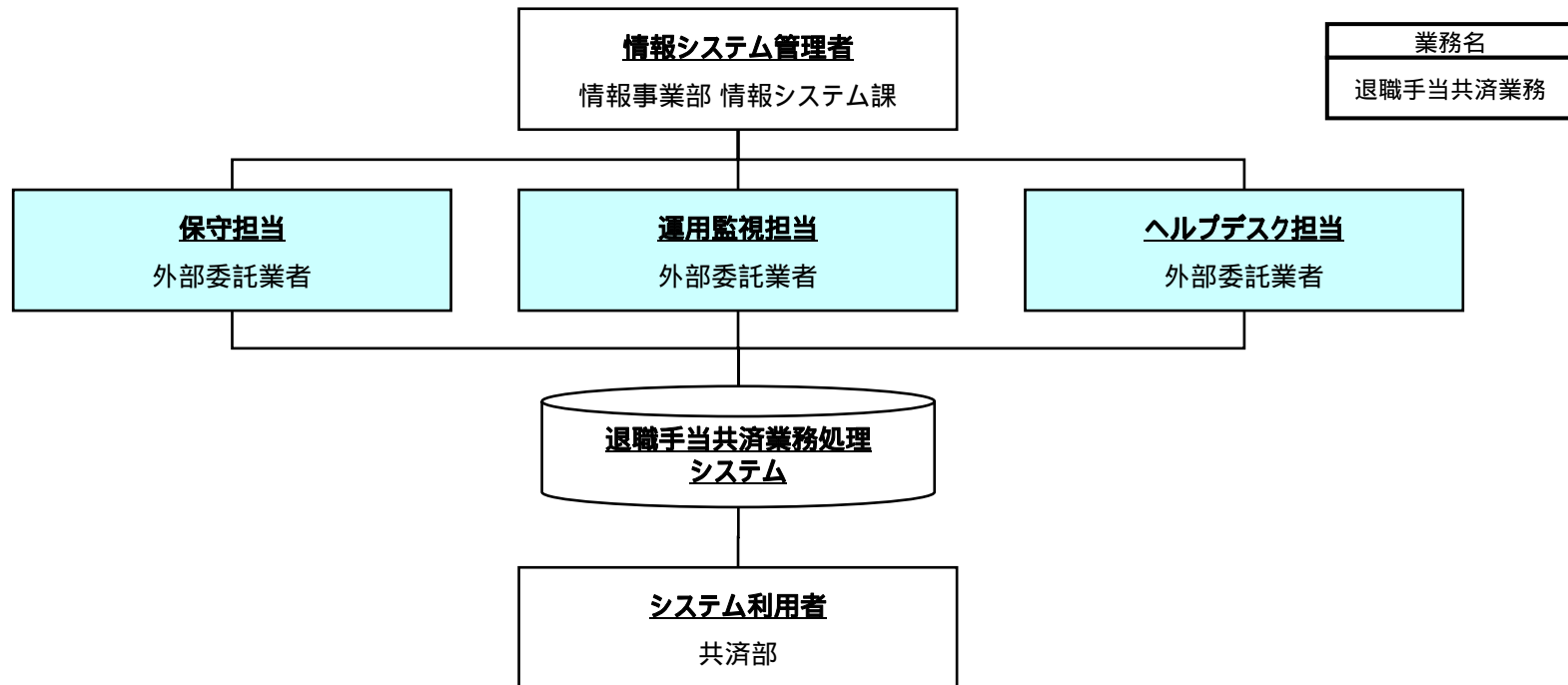

#### 凡例

貴機構

委託先業者

貴機構外

機能構成図(将来)		システム名		業務名(Lv0)		資料番号	版数	作成日付	作成者	ページ
		退職手当共済業務処理システム		退職手当共済業務		-	初版 改訂	2007.12.21		1/4
Lv1	-	Lv2	-	Lv3	-	Lv4	-	Lv5	-	

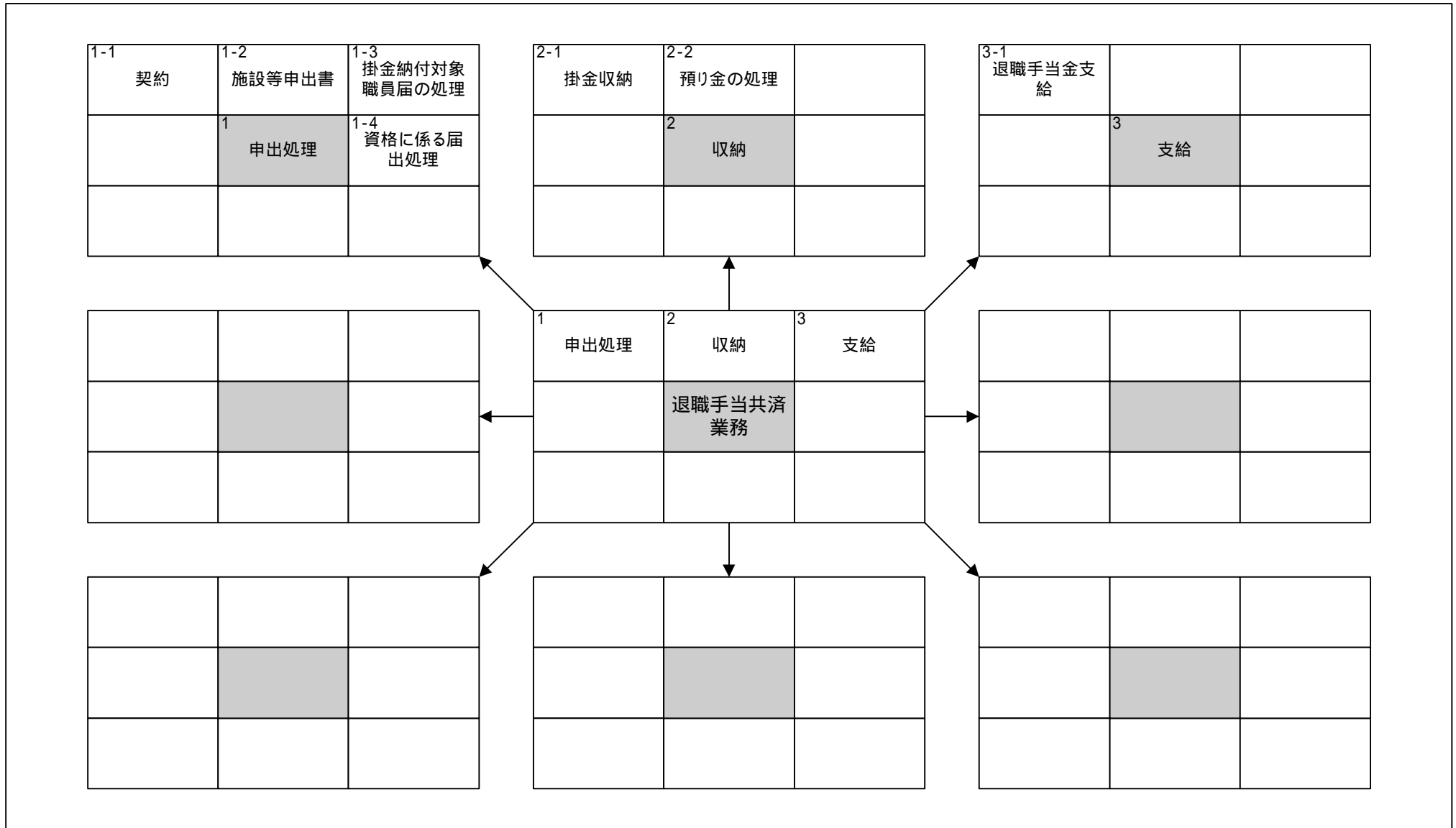

機能構成図(将来)		システム名		業務名(Lv0)		資料番号	版数	作成日付	作成者	ページ
		退職手当共済業務処理システム		退職手当共済業務		-	初版 改訂	2007.12.21		2/4
Lv1	申出処理	Lv2	-	Lv3	-	Lv4	-	Lv5	-	

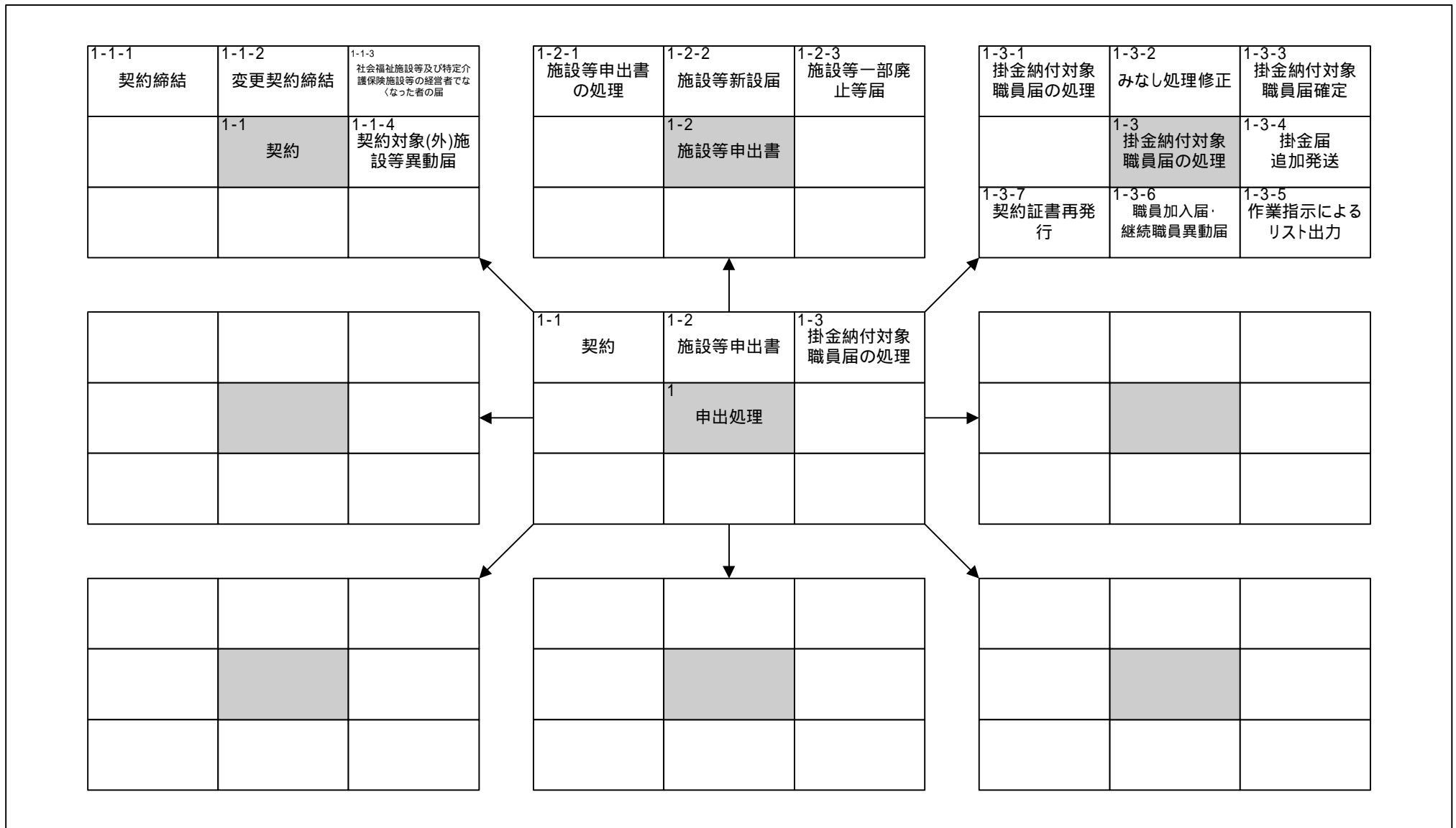

機能構成図(将来)		システム名		業務名(Lv0)		資料番号	版数	作成日付	作成者	ページ
		退職手当共済業務処理システム		退職手当共済業務		-	初版 改訂	2007.12.21		3/4
Lv1	収納	Lv2	-	Lv3	-	Lv4	-	Lv5	-	

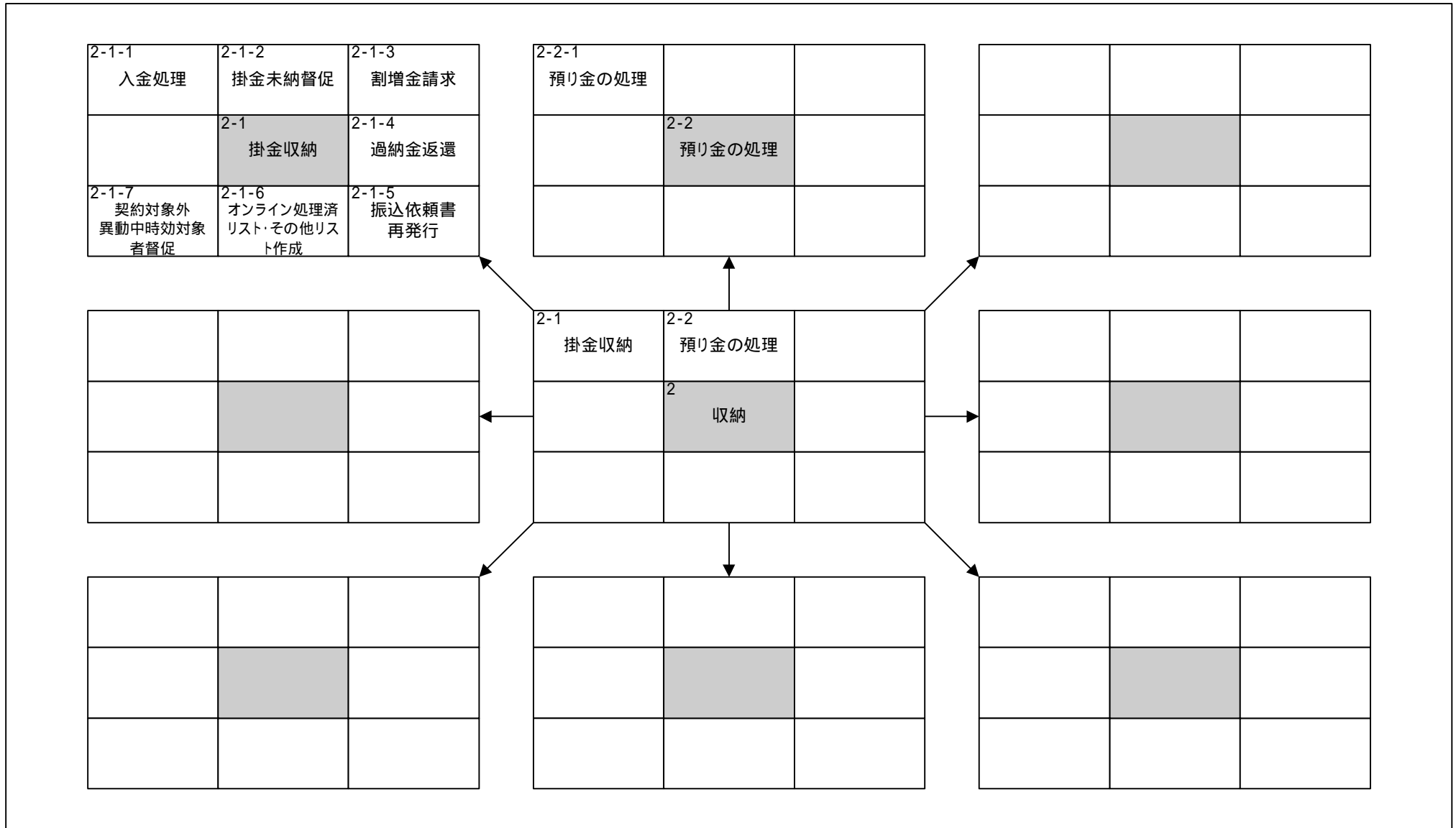

機能構成図(将来)		システム名		業務名(Lv0)		資料番号	版数	作成日付	作成者	ページ
		退職手当共済業務処理システム		退職手当共済業務		-	初版 改訂	2007.12.21		4/4
Lv1	支給	Lv2	-	Lv3	-	Lv4	-	Lv5	-	

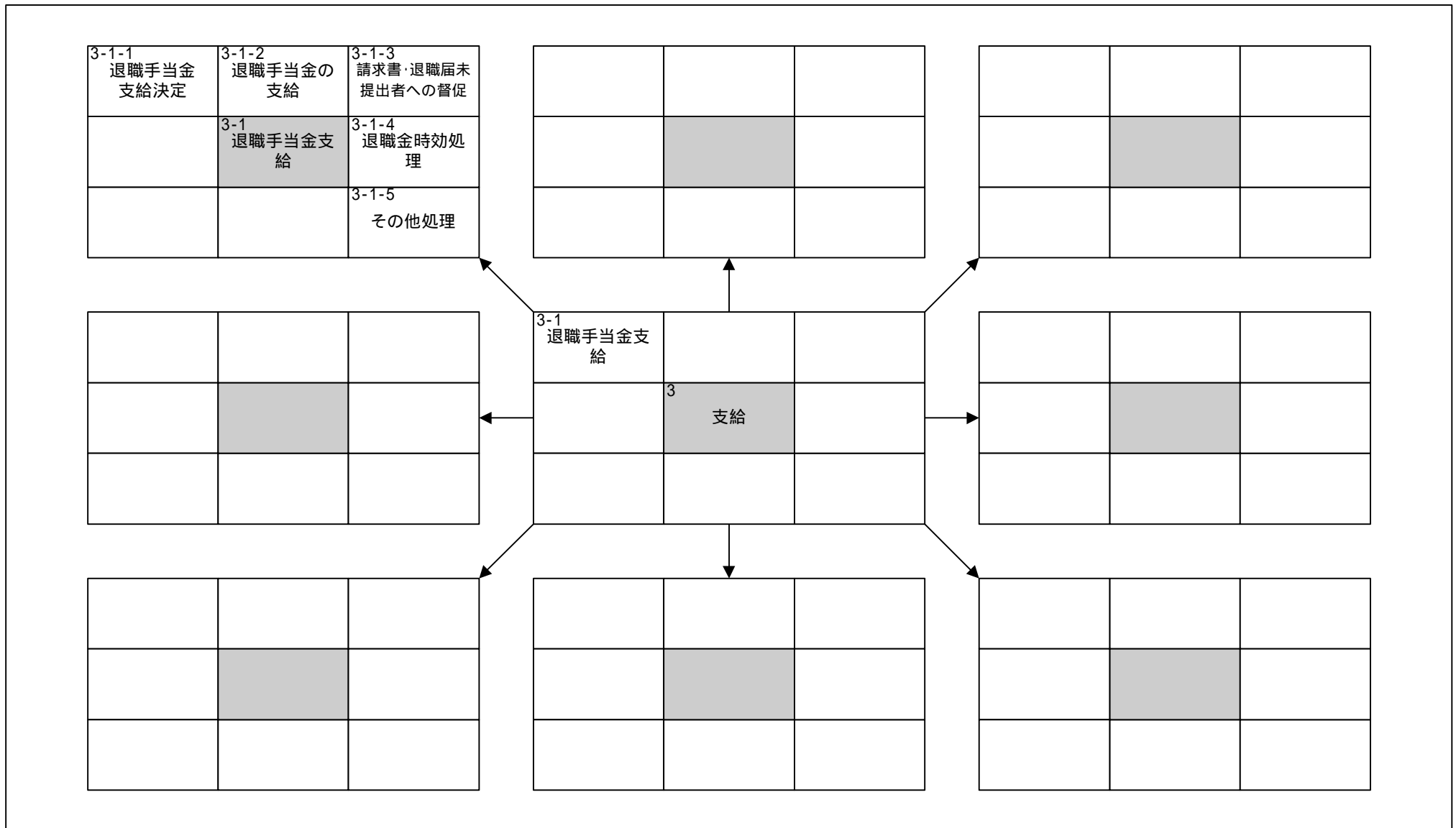

機能情報関連図(将来)		システム名	業務名(Lv0)	資料番号	版数	作成日付	作成者	ページ	
		退職手当共済業務処理システム	退職手当共済業務	1-1	初版 改訂	2007.12.21		1/6	
Lv1	申出処理	Lv2	契約	Lv3	-	Lv4	-	Lv5	-

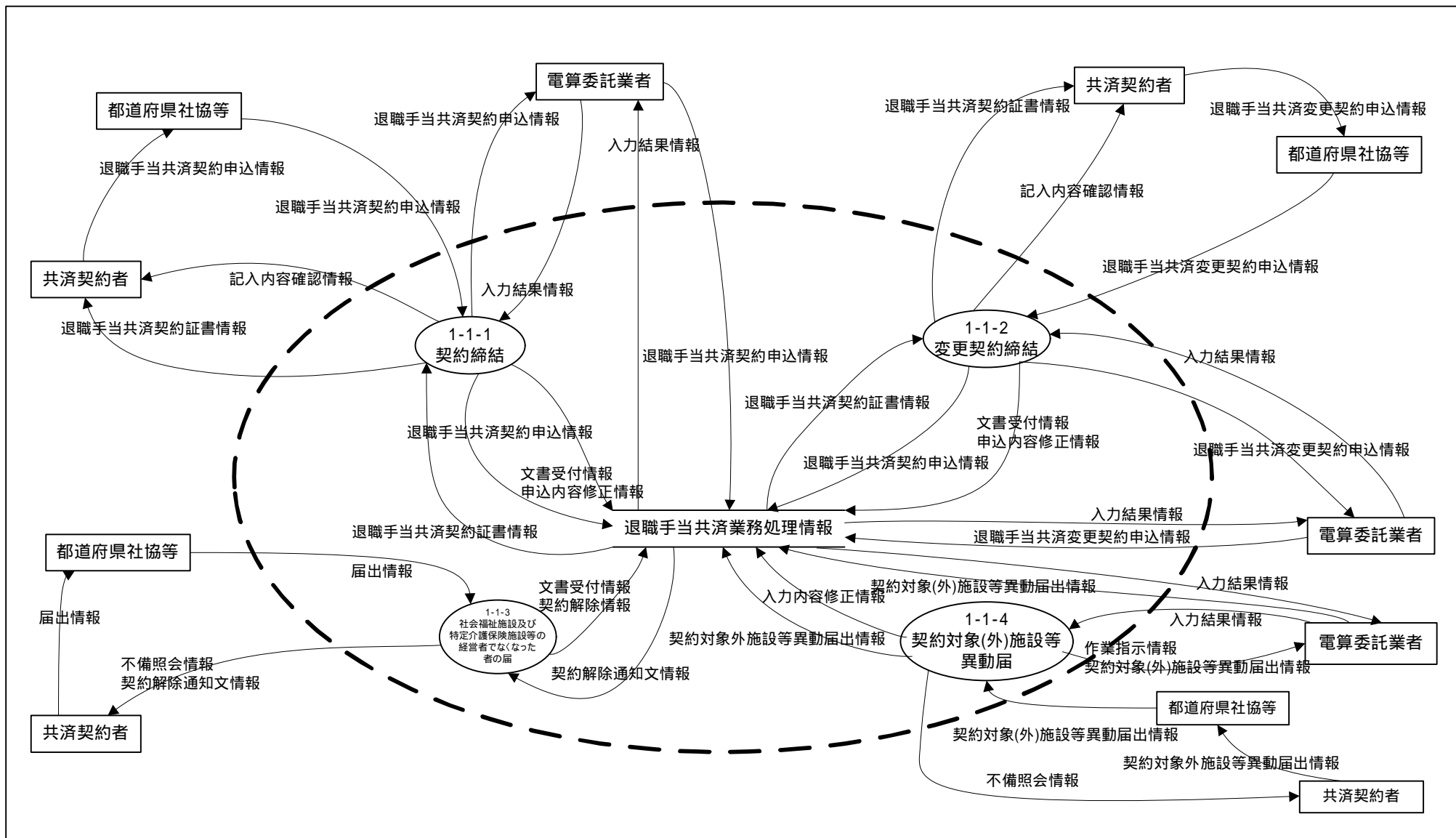

機能情報関連図(将来)	システム名		業務名(Lv0)		資料番号	版数	作成日付	作成者	ページ
	退職手当共済業務処理システム		退職手当共済業務		1-2	初版 改訂	2007.12.21		2/6
Lv1	申出処理	Lv2	施設等申出書	Lv3	-	Lv4	-	Lv5	-

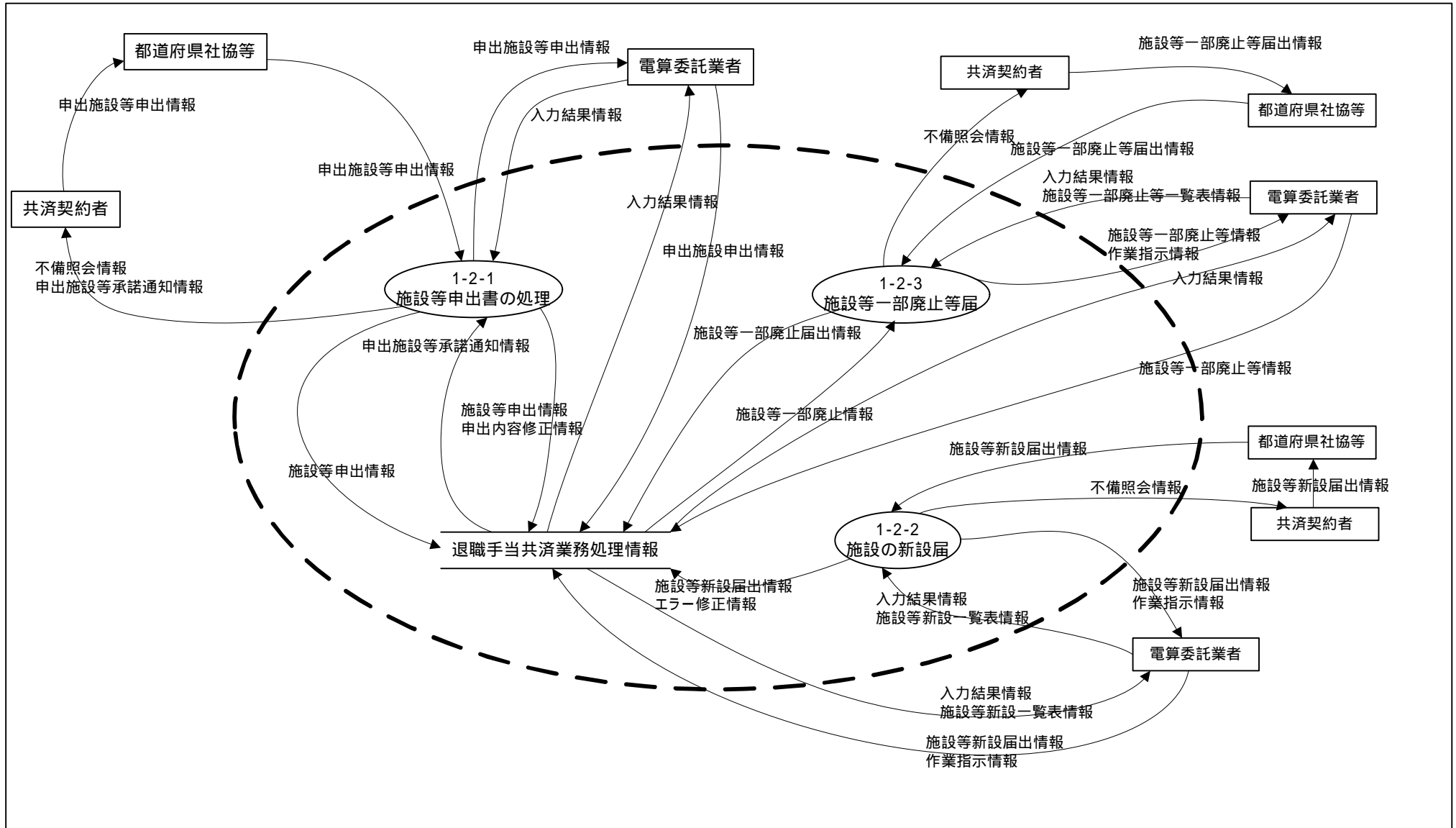



機能情報関連図(将来)		システム名		業務名(Lv0)		資料番号	版数	作成日付	作成者	ページ
		退職手当共済業務処理システム		退職手当共済業務		1-3	初版 改訂	2007.12.21		3/6
Lv1	申出処理	Lv2	掛金納付対象職員届の処理	Lv3	—	Lv4	—	Lv5	—	—

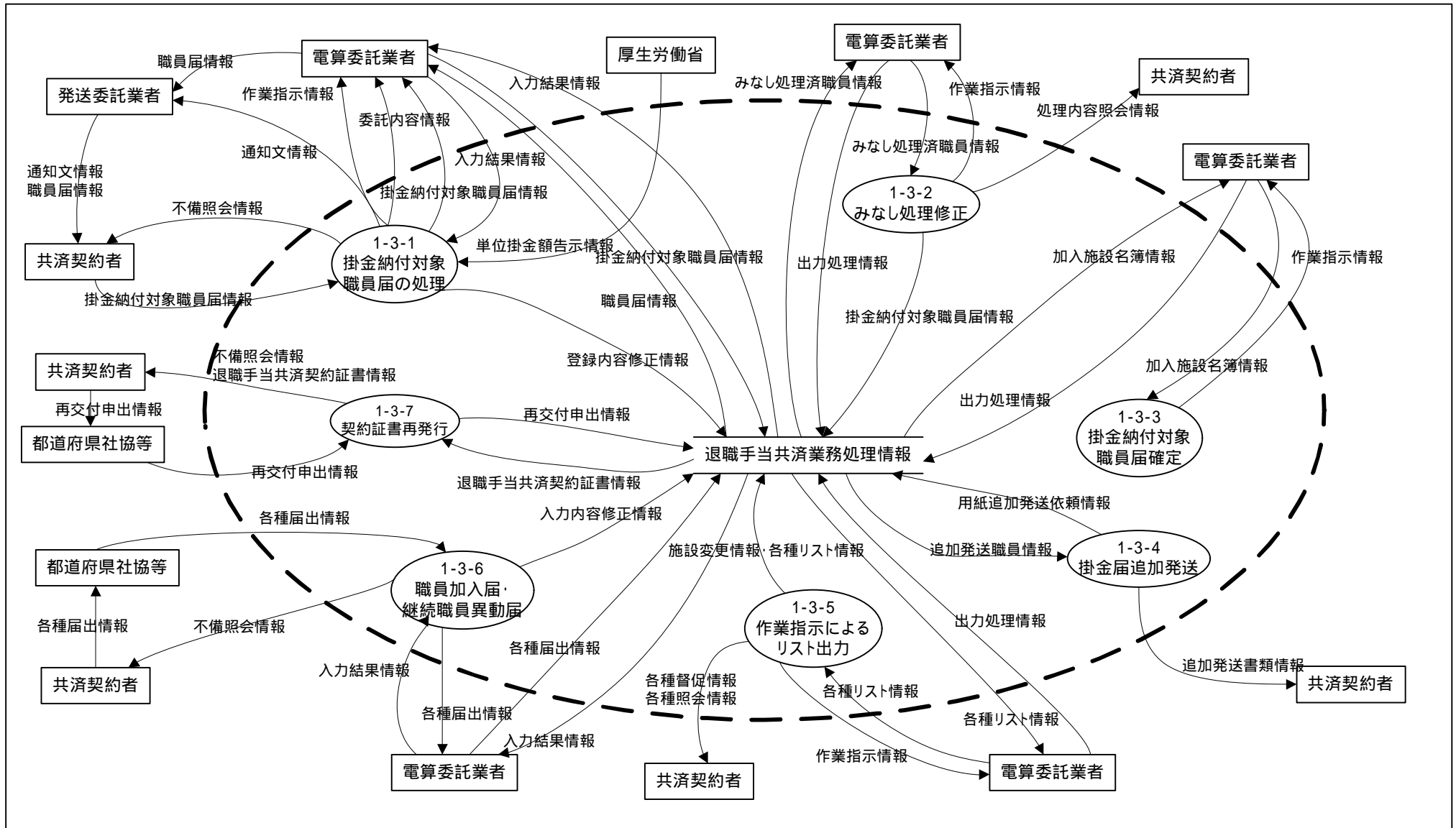

機能情報関連図(将来)	システム名		業務名(Lv0)		資料番号	版数	作成日付	作成者	ページ
	退職手当共済業務処理システム		退職手当共済業務		2-1	初版 改訂	2007.12.21		4/6
Lv1	収納	Lv2	掛金収納	Lv3	—	Lv4	—	Lv5	—

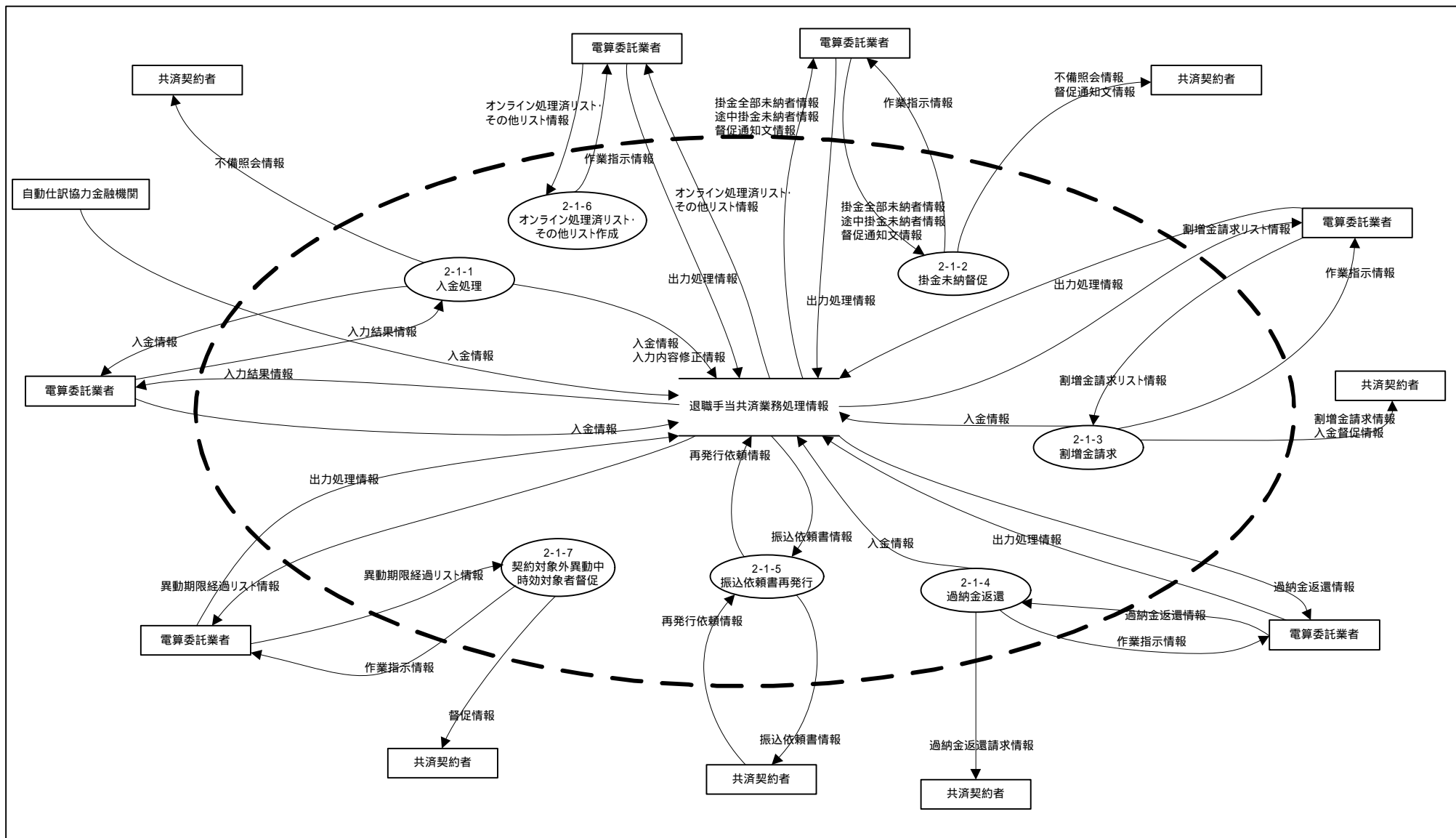

機能情報関連図(将来)	システム名		業務名(Lv0)		資料番号	版数	作成日付	作成者	ページ
	退職手当共済業務処理システム		退職手当共済業務		2-2	初版 改訂	2007.12.21		5/6
Lv1	収納	Lv2	預り金の処理	Lv3	—	Lv4	—	Lv5	—

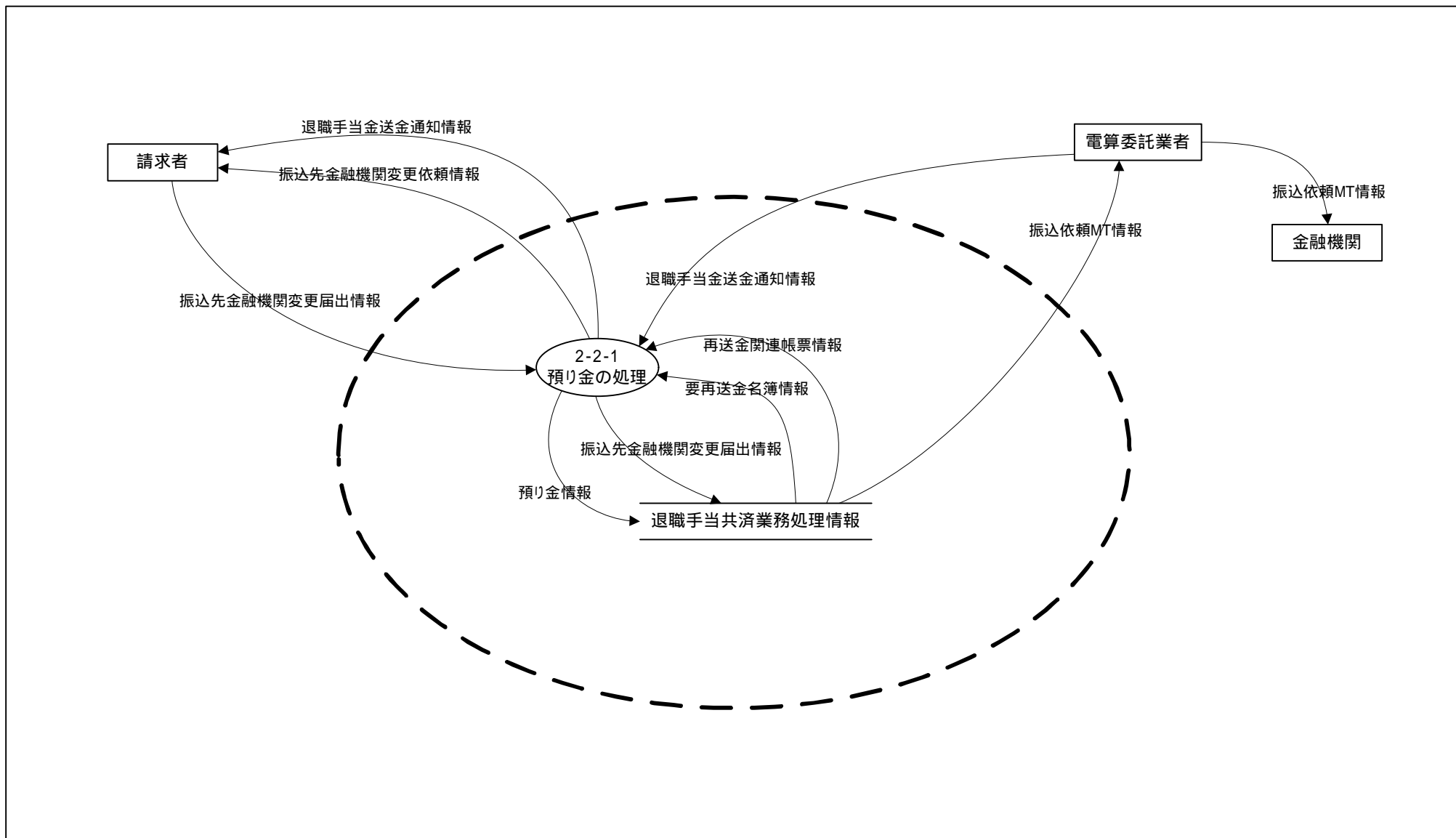

機能情報関連図(将来)		システム名		業務名(Lv0)		資料番号	版数	作成日付	作成者	ページ
		退職手当共済業務処理システム		退職手当共済業務		3-1	初版 改訂	2007.12.21		6/6
Lv1	支給	Lv2	退職手当金支給	Lv3	-	Lv4	-	Lv5	-	

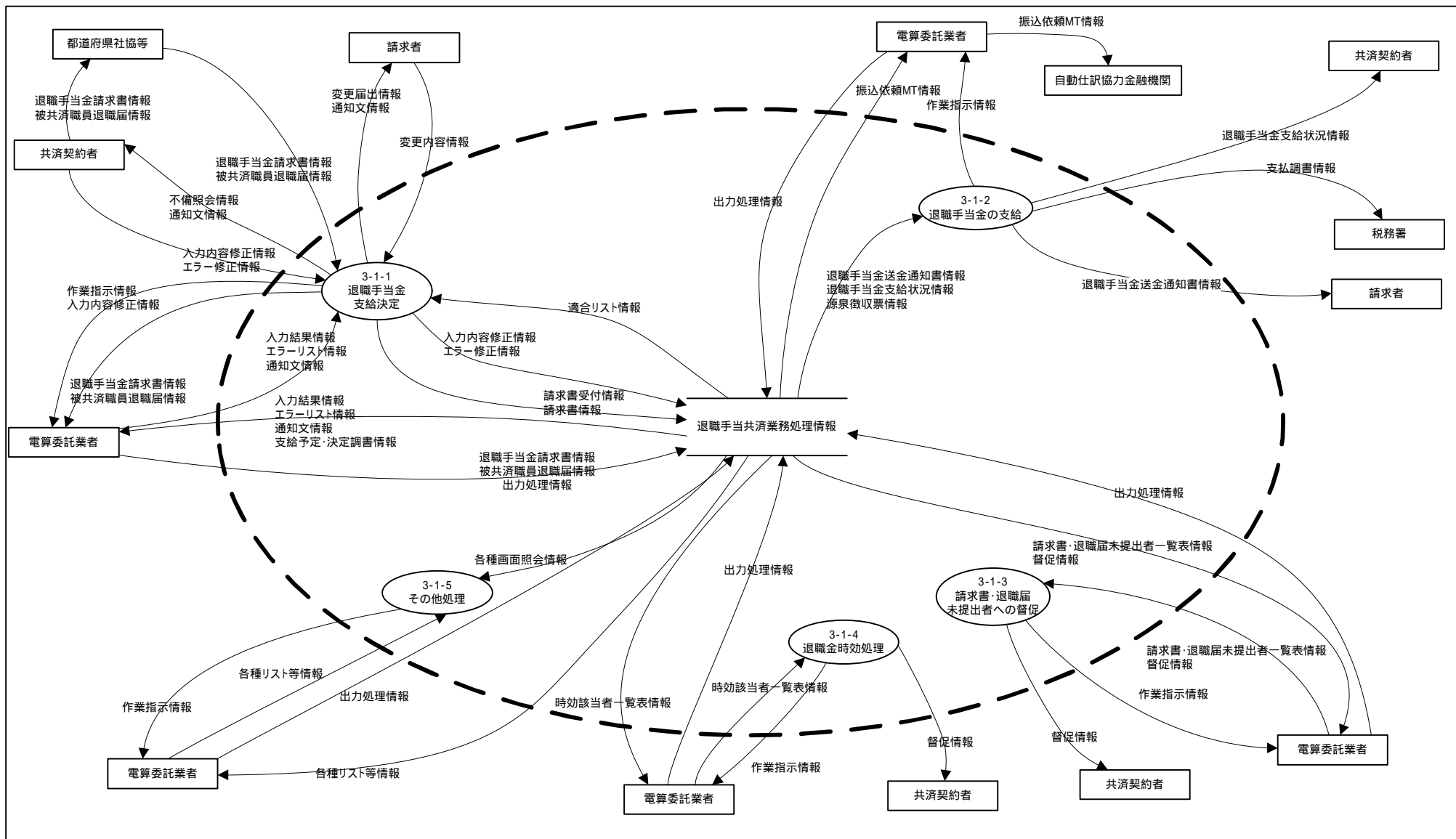

業務流れ図(将来)	システム名		業務名(Lv0)		資料番号	版数	作成日付	作成者	ページ
	退職手当共済業務処理システム		退職手当共済業務		1-1-1(1)	初版 改訂	2007.12.21		1/62
Lv1	申出処理	Lv2	契約	Lv3	契約締結	Lv4	-	Lv5	-

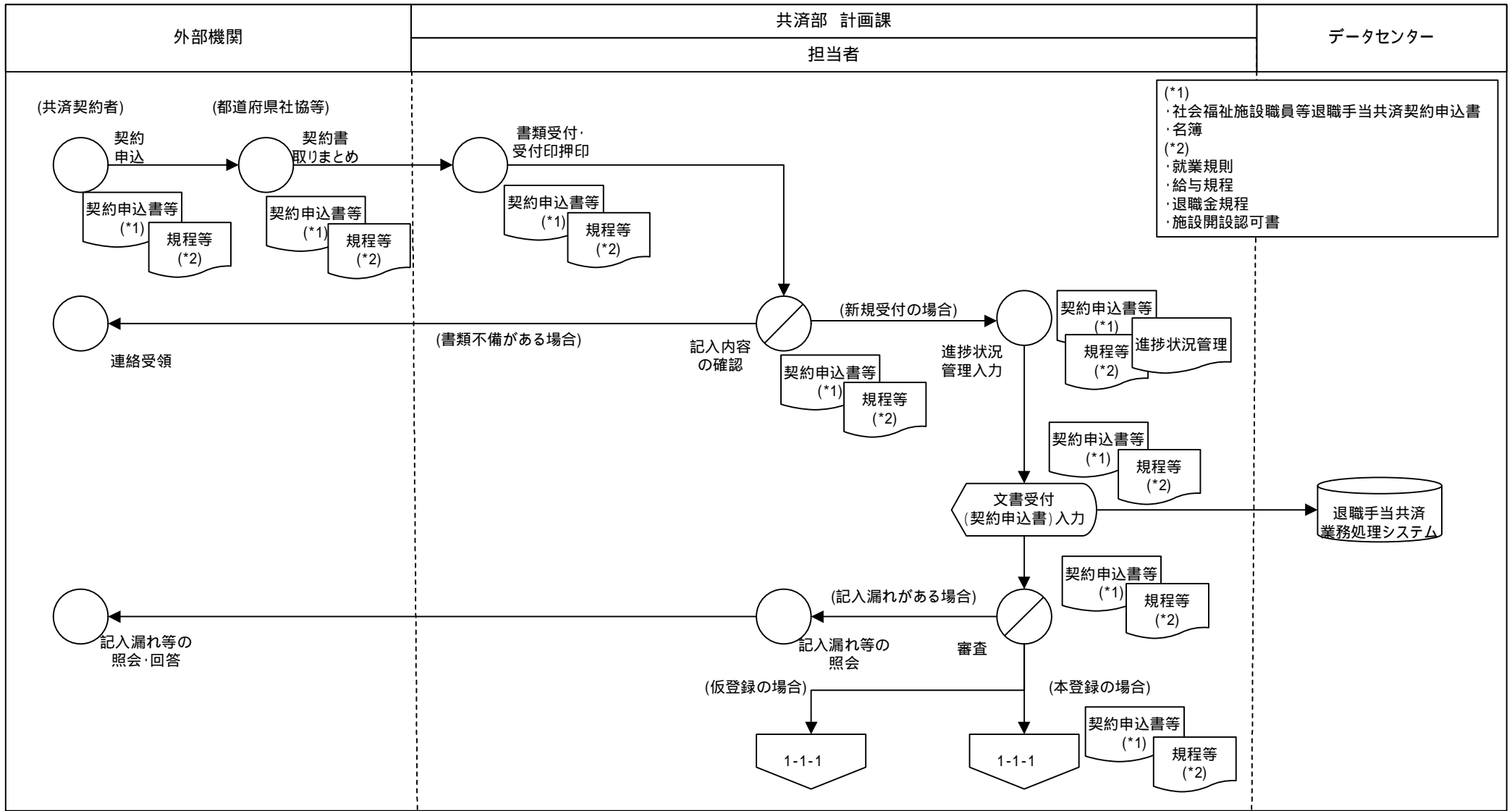

- (\*1)
  - 社会福祉施設職員等退職手当共済契約申込書
  - 名簿
- (\*2)
  - 就業規則
  - 給与規程
  - 退職金規程
  - 施設開設認可書

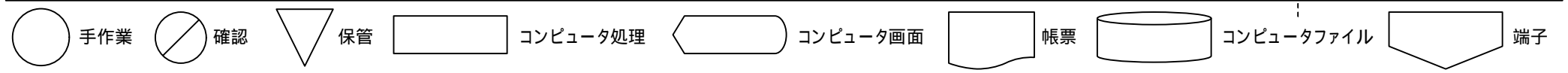

業務流れ図(将来)	システム名		業務名(Lv0)		資料番号	版数	作成日付	作成者	ページ
	退職手当共済業務処理システム		退職手当共済業務		1-1-1(2)	初版 改訂	2007.12.21		2/62
Lv1	申出処理	Lv2	契約	Lv3	契約締結	Lv4	-	Lv5	-

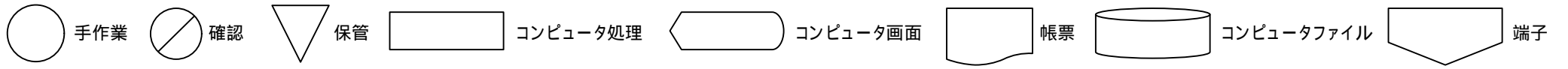
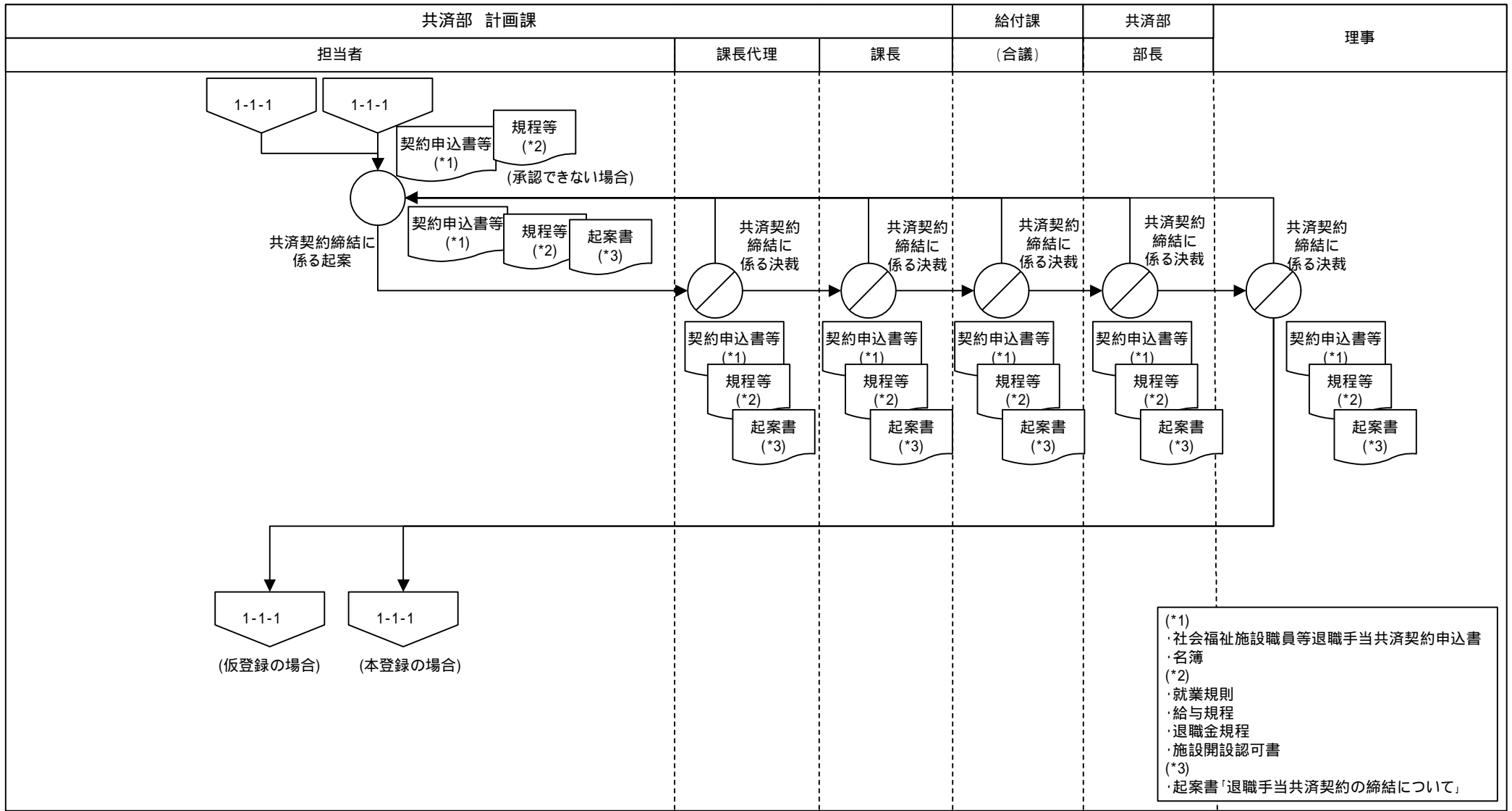

業務流れ図(将来)	システム名		業務名(Lv0)		資料番号	版数	作成日付	作成者	ページ	
	退職手当共済業務処理システム		退職手当共済業務		1-1-1(3)	初版 改訂	2007.12.21		3/62	
Lv1	申出処理		Lv2	契約	Lv3	契約締結	Lv4	-	Lv5	-

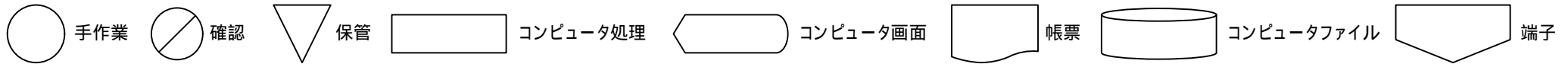
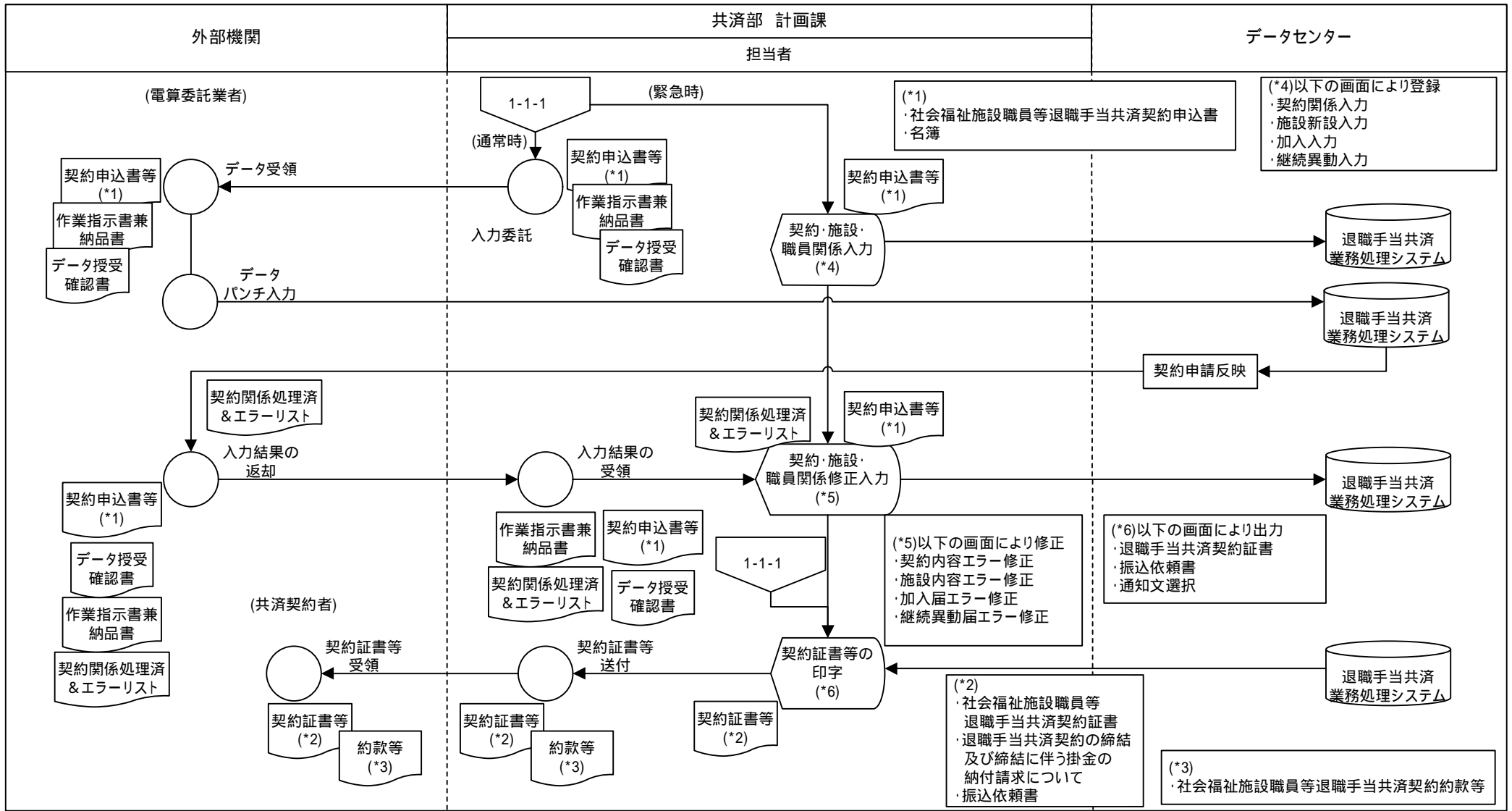

業務流れ図(将来)	システム名		業務名(Lv0)		資料番号	版数	作成日付	作成者	ページ
	退職手当共済業務処理システム		退職手当共済業務		1-1-1(4)	初版 改訂	2007.12.21		4/62
Lv1	申出処理	Lv2	契約	Lv3	契約締結	Lv4	—	Lv5	—

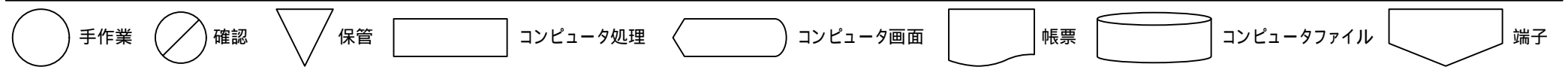
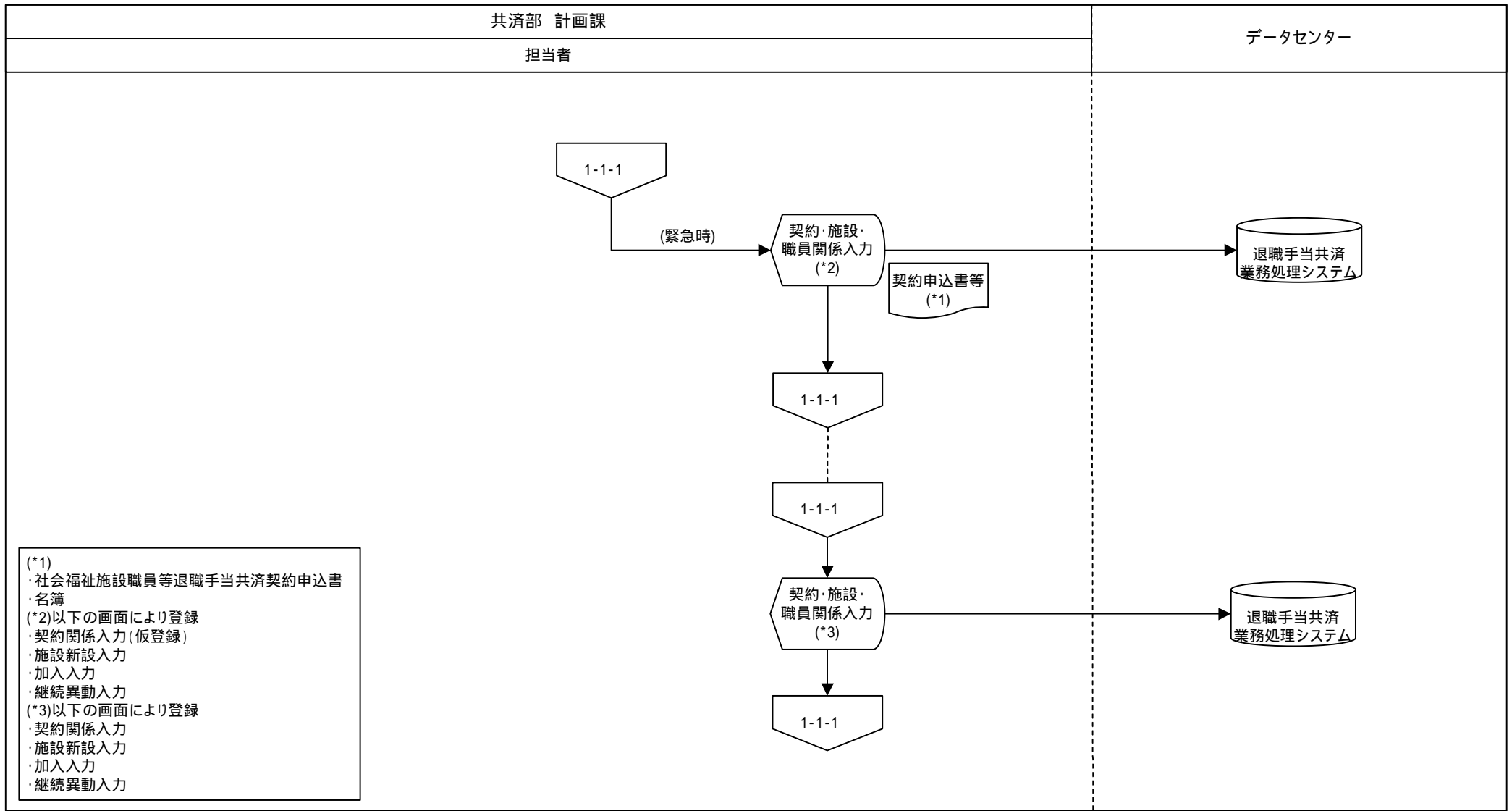



業務流れ図(将来)	システム名		業務名(Lv0)		資料番号	版数	作成日付	作成者	ページ
	退職手当共済業務処理システム		退職手当共済業務		1-1-2(1)	初版 改訂	2007.12.21		5/62
Lv1	申出処理		Lv2	契約	Lv3	変更契約締結		Lv4	-
								Lv5	-

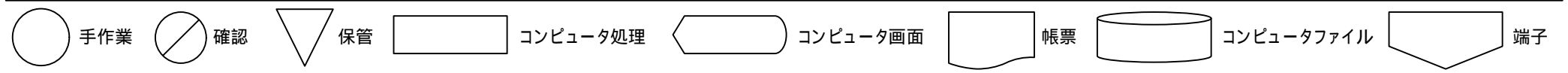
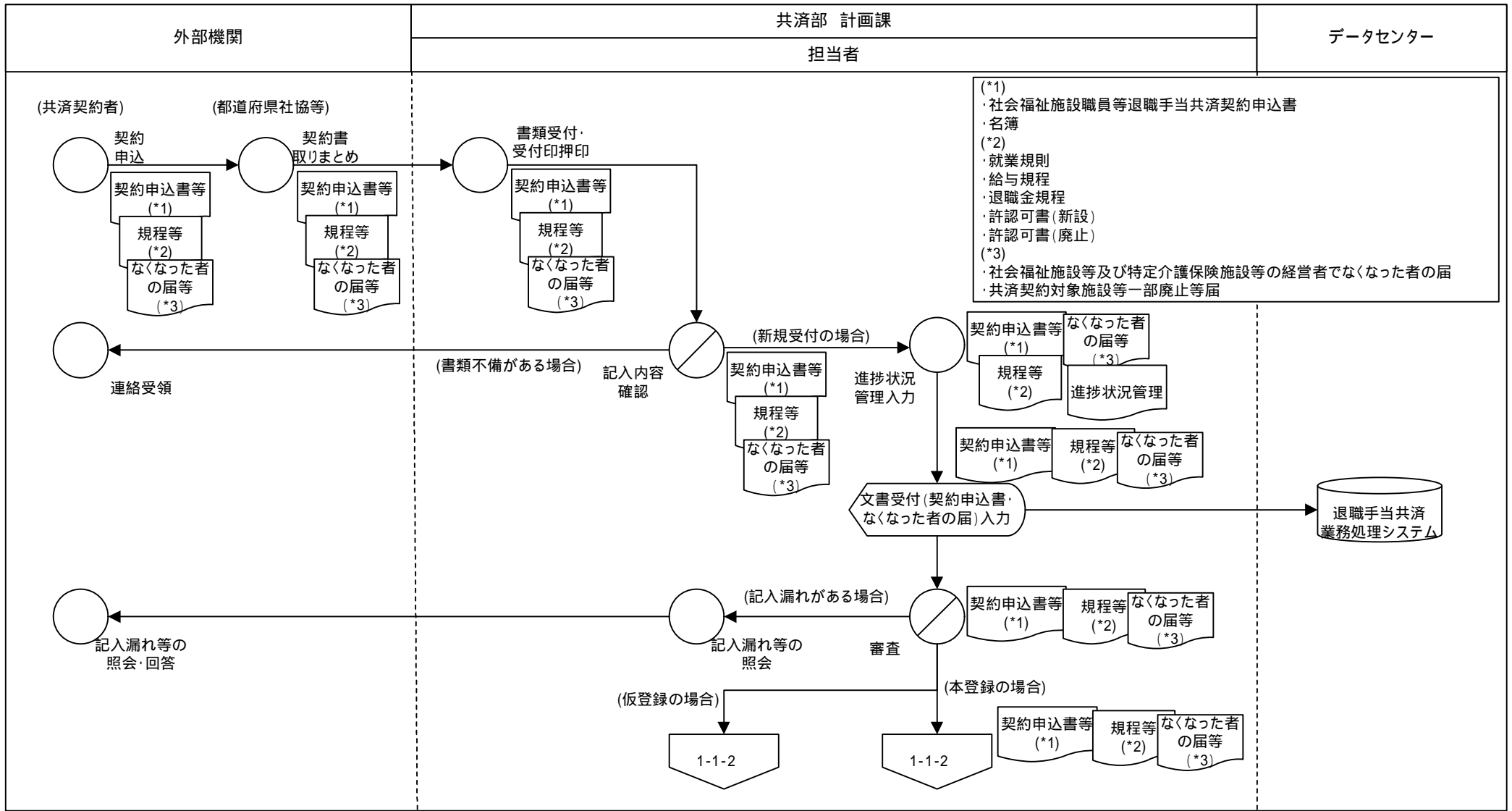

業務流れ図(将来)	システム名		業務名(Lv0)		資料番号	版数	作成日付	作成者	ページ
	退職手当共済業務処理システム		退職手当共済業務		1-1-2(2)	初版 改訂	2007.12.21		6/62
Lv1	申出処理		Lv2	契約	Lv3	変更契約締結		Lv4	-
								Lv5	-

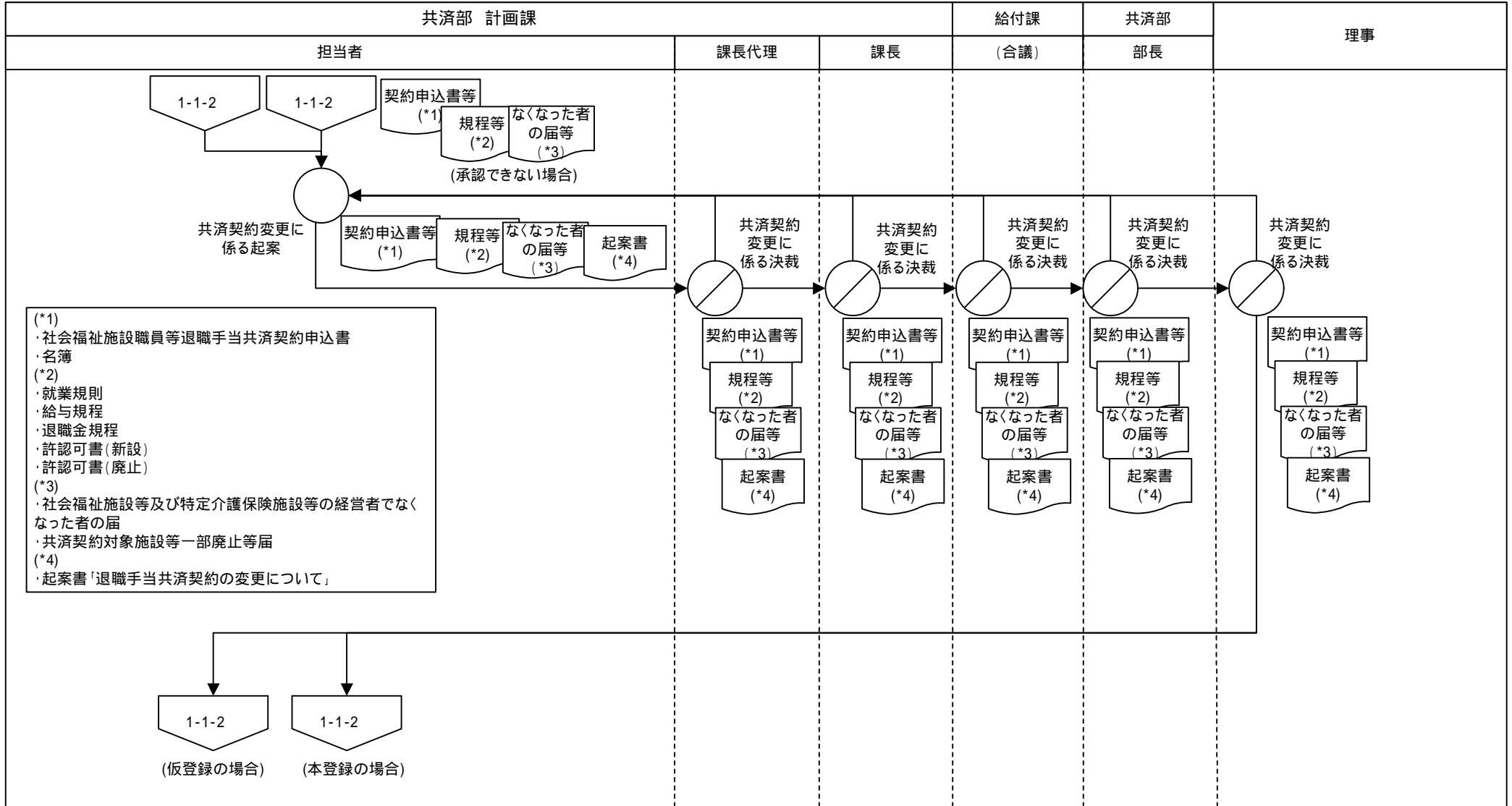

- (\*1)
  - ・社会福祉施設職員等退職手当共済契約申込書
  - ・名簿
- (\*2)
  - ・就業規則
  - ・給与規程
  - ・退職金規程
  - ・許認可書(新設)
  - ・許認可書(廃止)
- (\*3)
  - ・社会福祉施設等及び特定介護保険施設等の経営者でなくなった者の届
  - ・共済契約対象施設等一部廃止等届
- (\*4)
  - ・起案書「退職手当共済契約の変更について」

業務流れ図(将来)	システム名		業務名(Lv0)		資料番号	版数	作成日付	作成者	ページ
	退職手当共済業務処理システム		退職手当共済業務		1-1-2(3)	初版 改訂	2007.12.21		7/62
Lv1	申出処理		Lv2	契約	Lv3	変更契約締結		Lv4	-

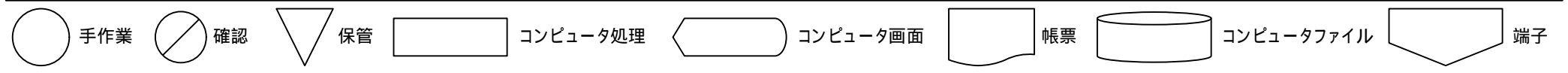
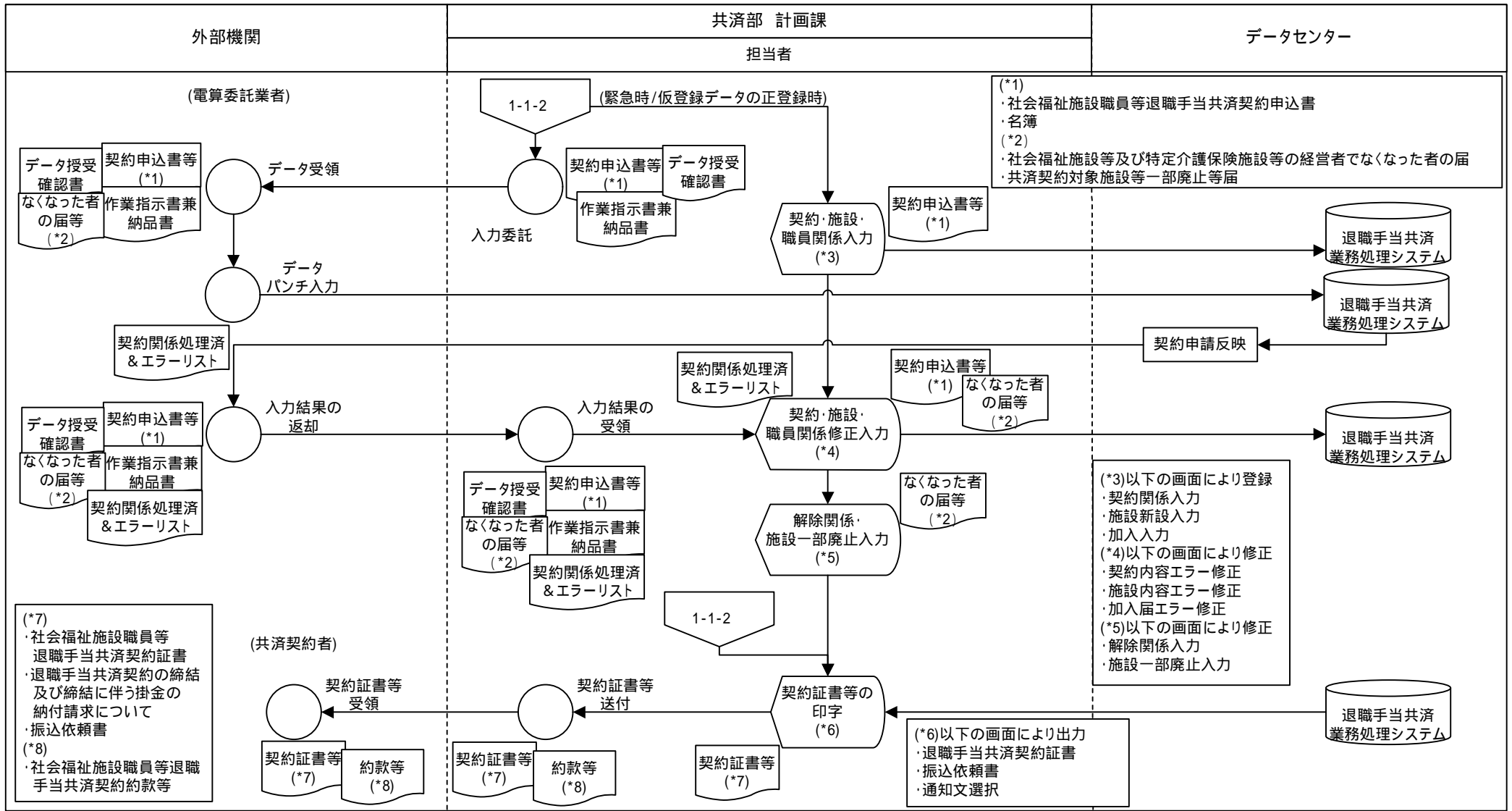

業務流れ図(将来)	システム名		業務名(Lv0)		資料番号	版数	作成日付	作成者	ページ
	退職手当共済業務処理システム		退職手当共済業務		1-1-2(4)	初版 改訂	2007.12.21		8/62
Lv1	申出処理	Lv2	契約	Lv3	変更契約締結	Lv4	—	Lv5	—

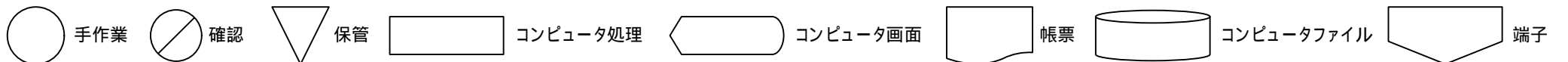
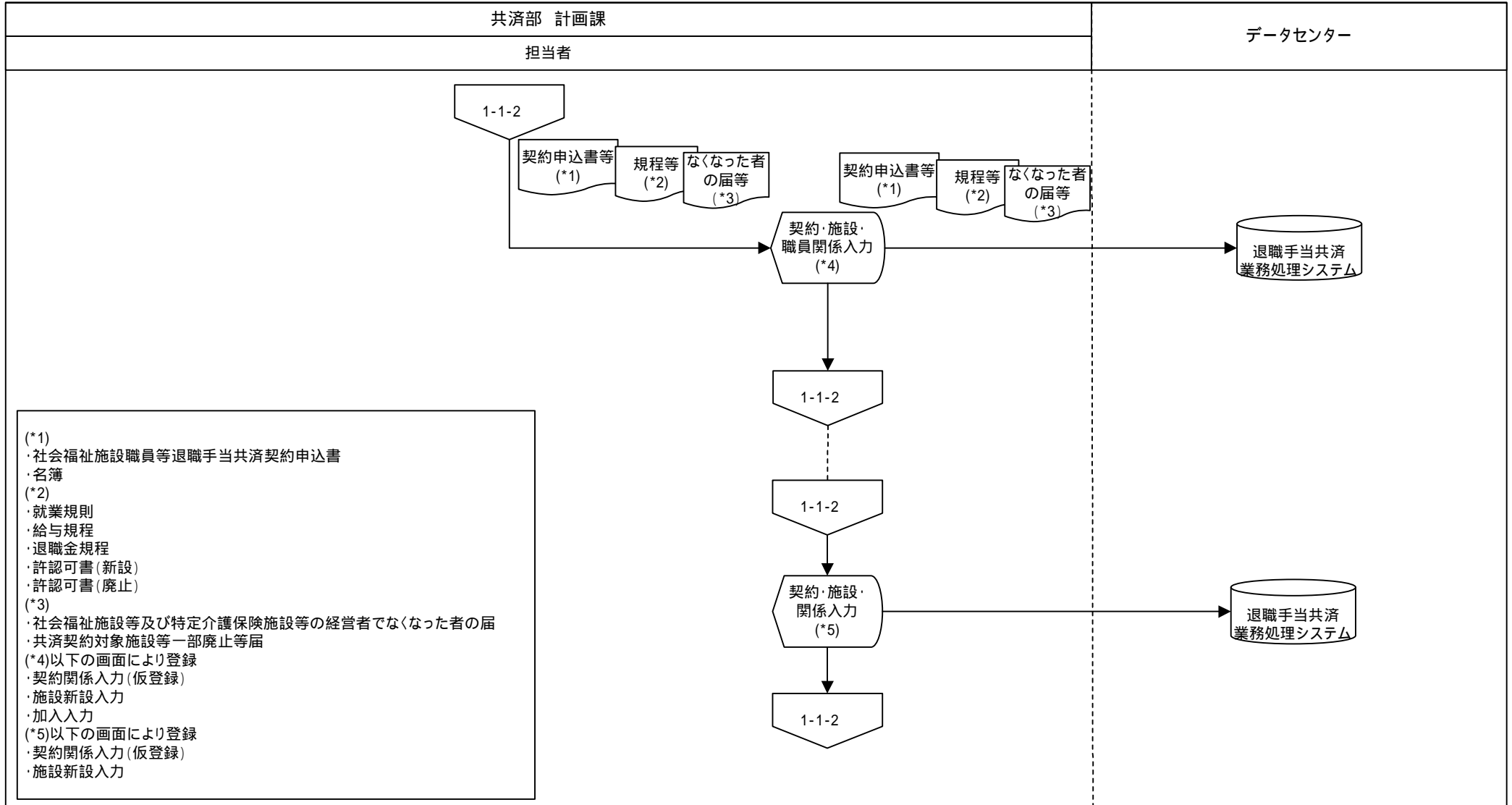

業務流れ図(将来)	システム名		業務名(Lv0)		資料番号	版数	作成日付	作成者	ページ
	退職手当共済業務処理システム		退職手当共済業務		1-1-3(1)	初版 改訂	2007.12.21		9/62
Lv1	申出処理	Lv2	契約	Lv3	社会福祉施設等及び特定介護保険施設等の 経営者でなくなった者の届	Lv4	-	Lv5	-

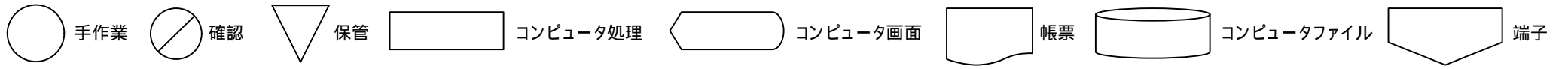
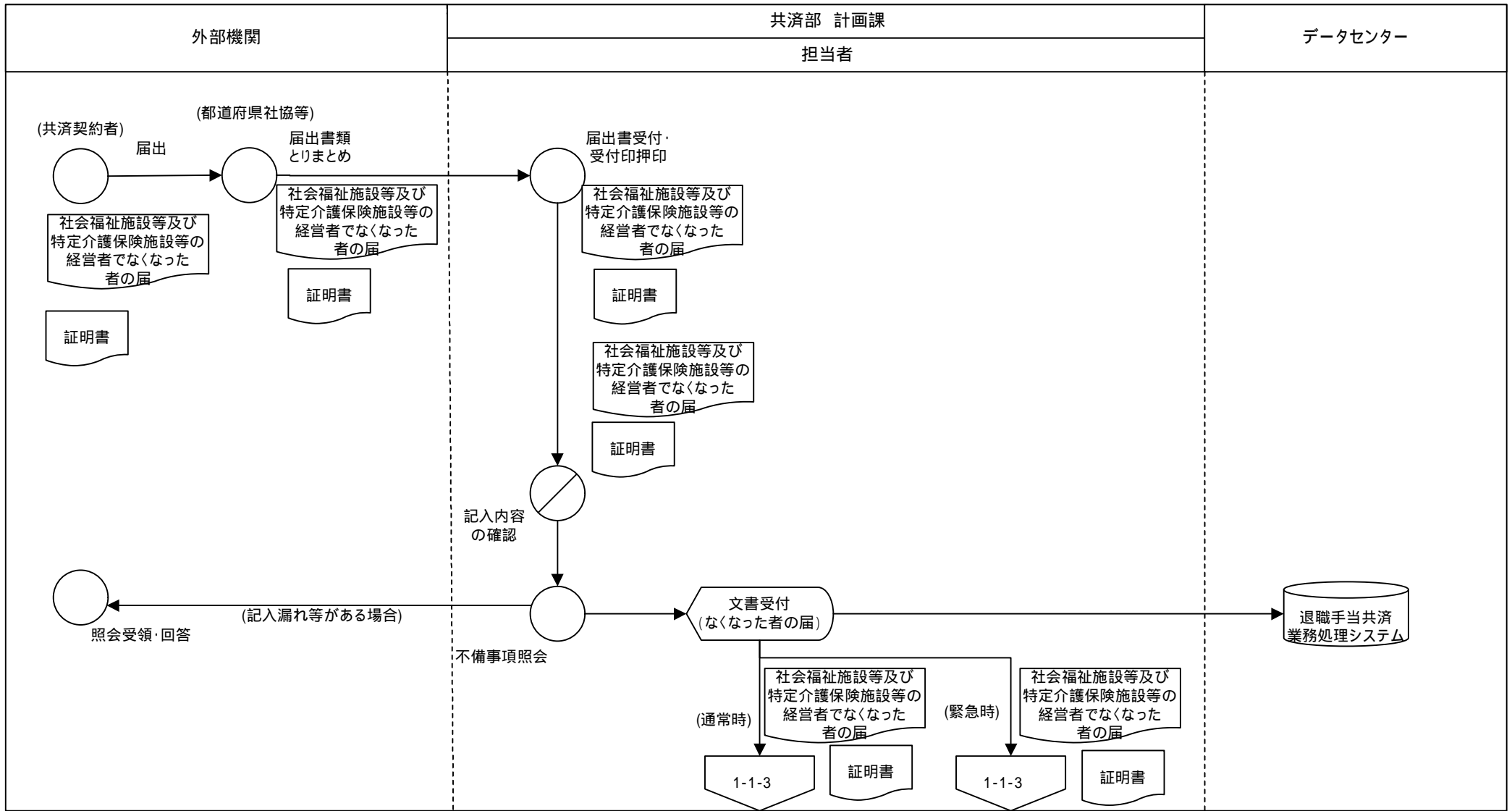

業務流れ図(将来)	システム名		業務名(Lv0)		資料番号	版数	作成日付	作成者	ページ
	退職手当共済業務処理システム		退職手当共済業務		1-1-3(2)	初版 改訂	2007.12.21		10/62
Lv1	申出処理	Lv2	契約	Lv3	社会福祉施設等及び特定介護保険施設等の 経営者でなくなった者の届	Lv4	-	Lv5	-

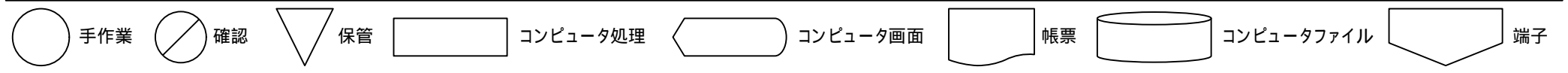
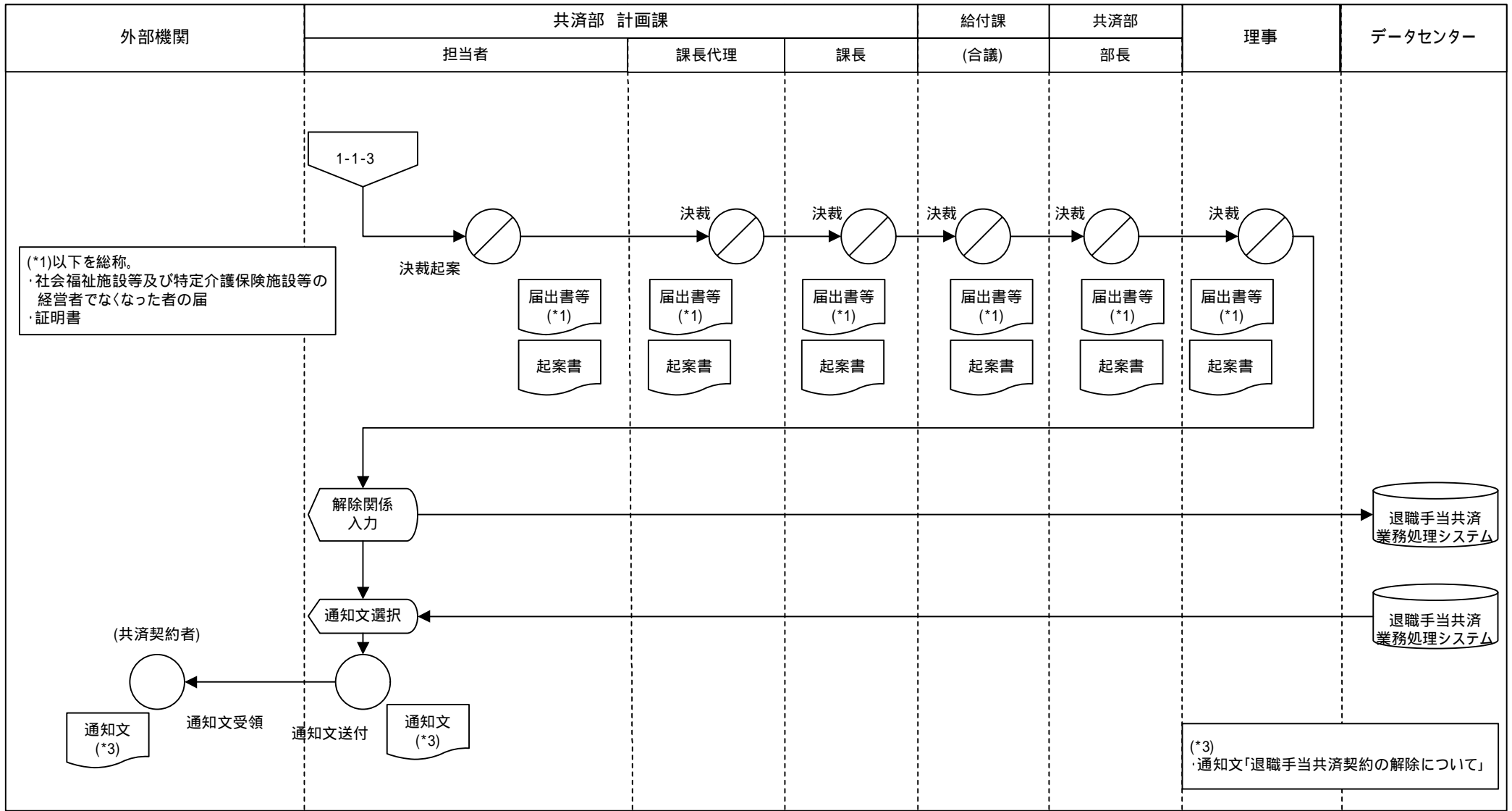

業務流れ図(将来)	システム名		業務名(Lv0)		資料番号	版数	作成日付	作成者	ページ
	退職手当共済業務処理システム		退職手当共済業務		1-1-3(3)	初版 改訂	2007.12.21		11/62
Lv1	申出処理	Lv2	契約	Lv3	社会福祉施設等及び特定介護施設等の経営者でなくなった者の届	Lv4	-	Lv5	-

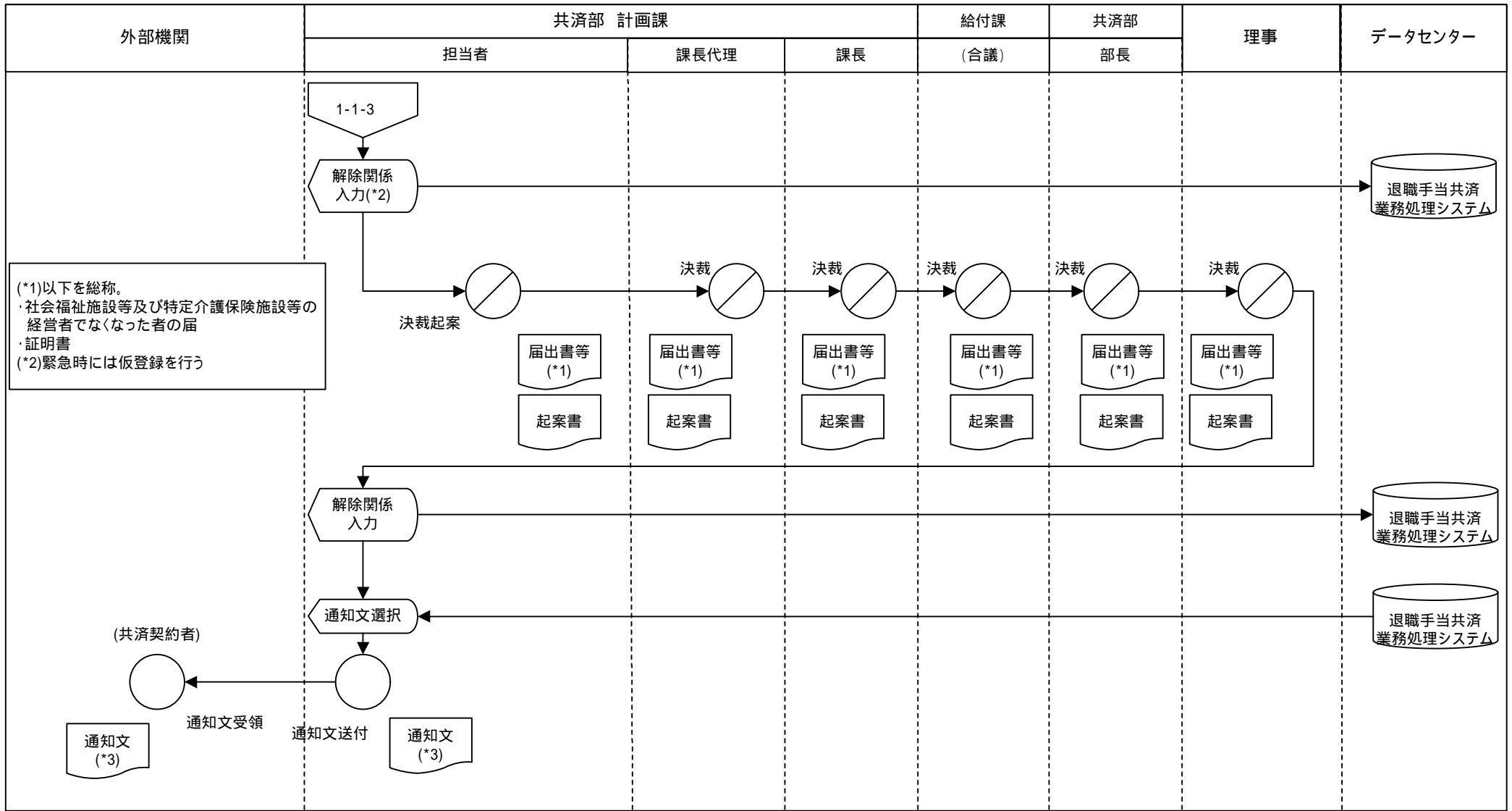

(\*1)以下を総称。  
 ・社会福祉施設等及び特定介護保険施設等の経営者でなくなった者の届  
 ・証明書  
 (\*2)緊急時には仮登録を行う

○ 手作業    ⊗ 確認    ▽ 保管    □ コンピュータ処理    ◡ コンピュータ画面    帳票    円筒 コンピュータファイル    端子

業務流れ図(将来)	システム名		業務名(Lv0)		資料番号	版数	作成日付	作成者	ページ
	退職手当共済業務処理システム		退職手当共済業務		1-1-4(1)	初版 改訂	2007.12.21		12/62
Lv1	申出処理	Lv2	契約	Lv3	契約対象(外)施設等異動届	Lv4	-	Lv5	-

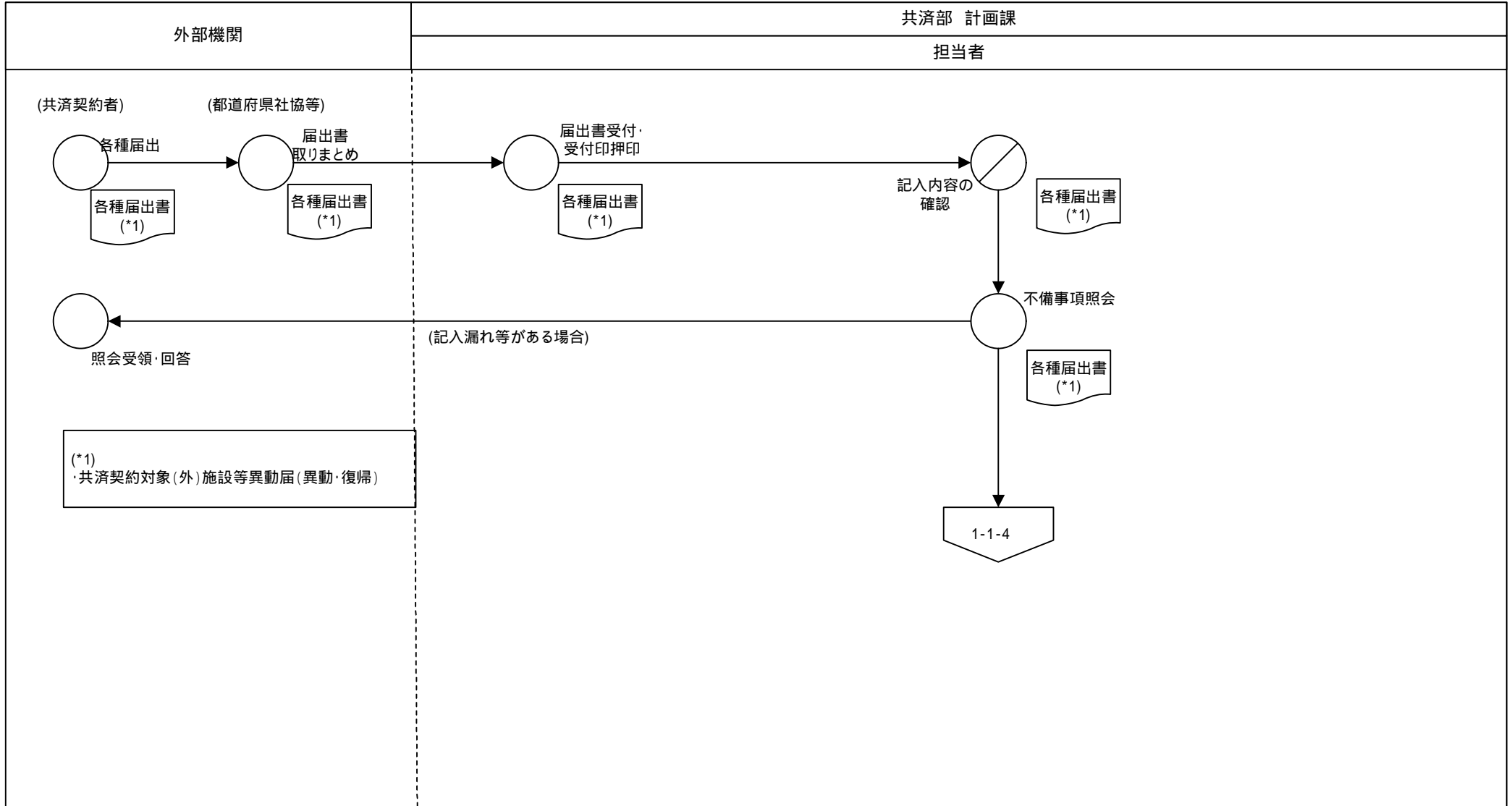

○ 手作業    ○/ 確認    ▽ 保管    □ コンピュータ処理    ◡ コンピュータ画面    ▭ 帳票    ◩ コンピュータファイル    ◩ 端子



業務流れ図(将来)	システム名		業務名(Lv0)		資料番号	版数	作成日付	作成者	ページ
	退職手当共済業務処理システム		退職手当共済業務		1-1-4(2)	初版 改訂	2007.12.21		13/62
Lv1	申出処理	Lv2	契約	Lv3	契約対象(外)施設等異動届	Lv4	-	Lv5	-

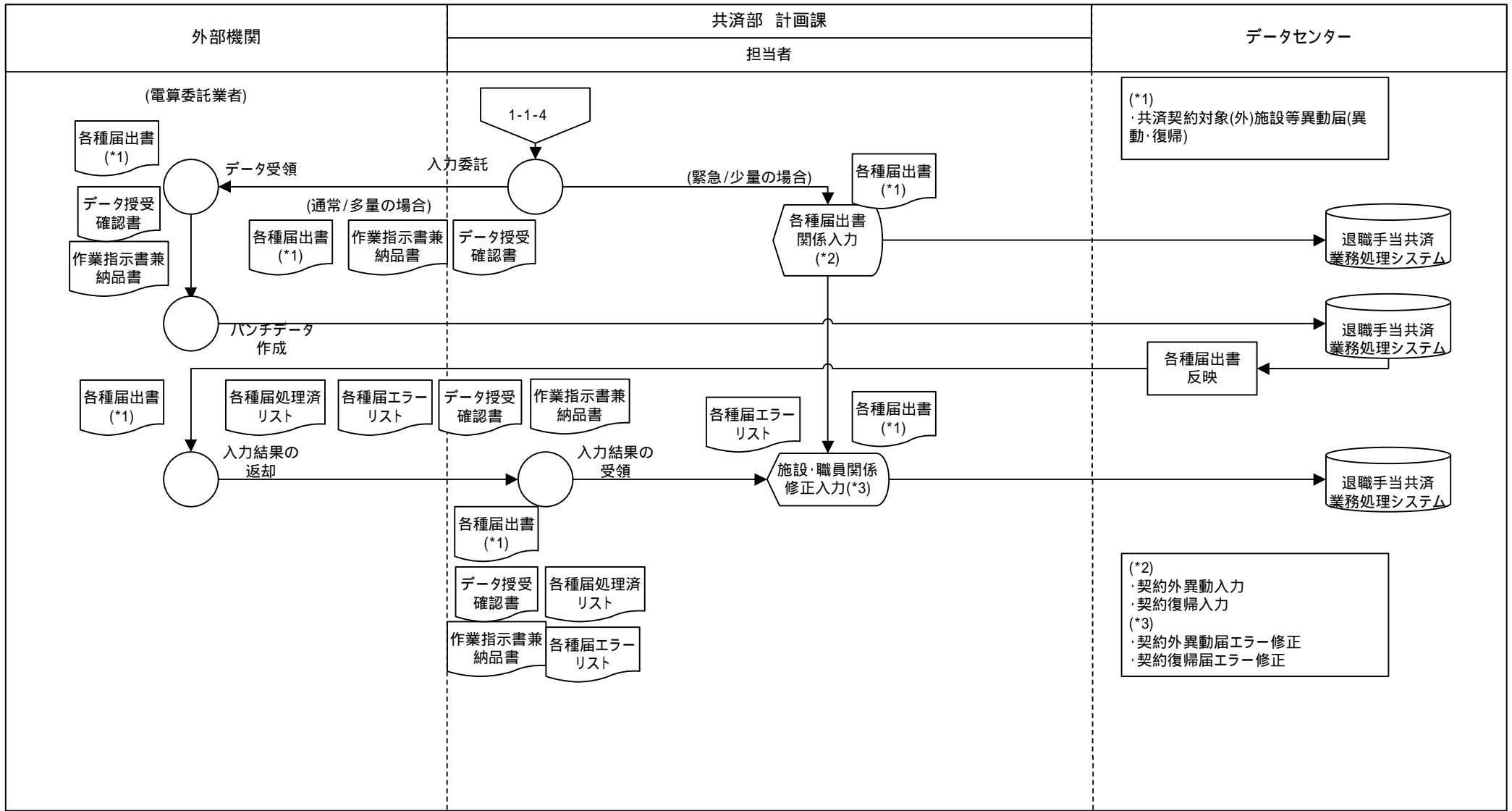

(\*1)  
共済契約対象(外)施設等異動届(異動・復帰)

(\*2)  
契約外異動入力  
契約復帰入力

(\*3)  
契約外異動届エラー修正  
契約復帰届エラー修正

業務流れ図(将来)	システム名		業務名(Lv0)		資料番号	版数	作成日付	作成者	ページ
	退職手当共済業務処理システム		退職手当共済業務		1-2-1(1)	初版 改訂	2007.12.21		14/62
Lv1	申出処理	Lv2	施設等申出書	Lv3	施設等申出書の処理	Lv4	—	Lv5	—

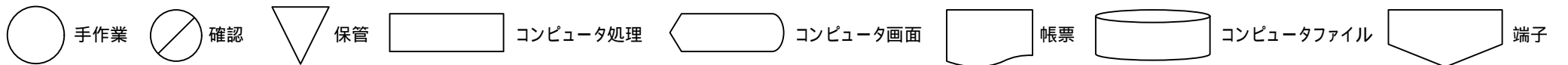
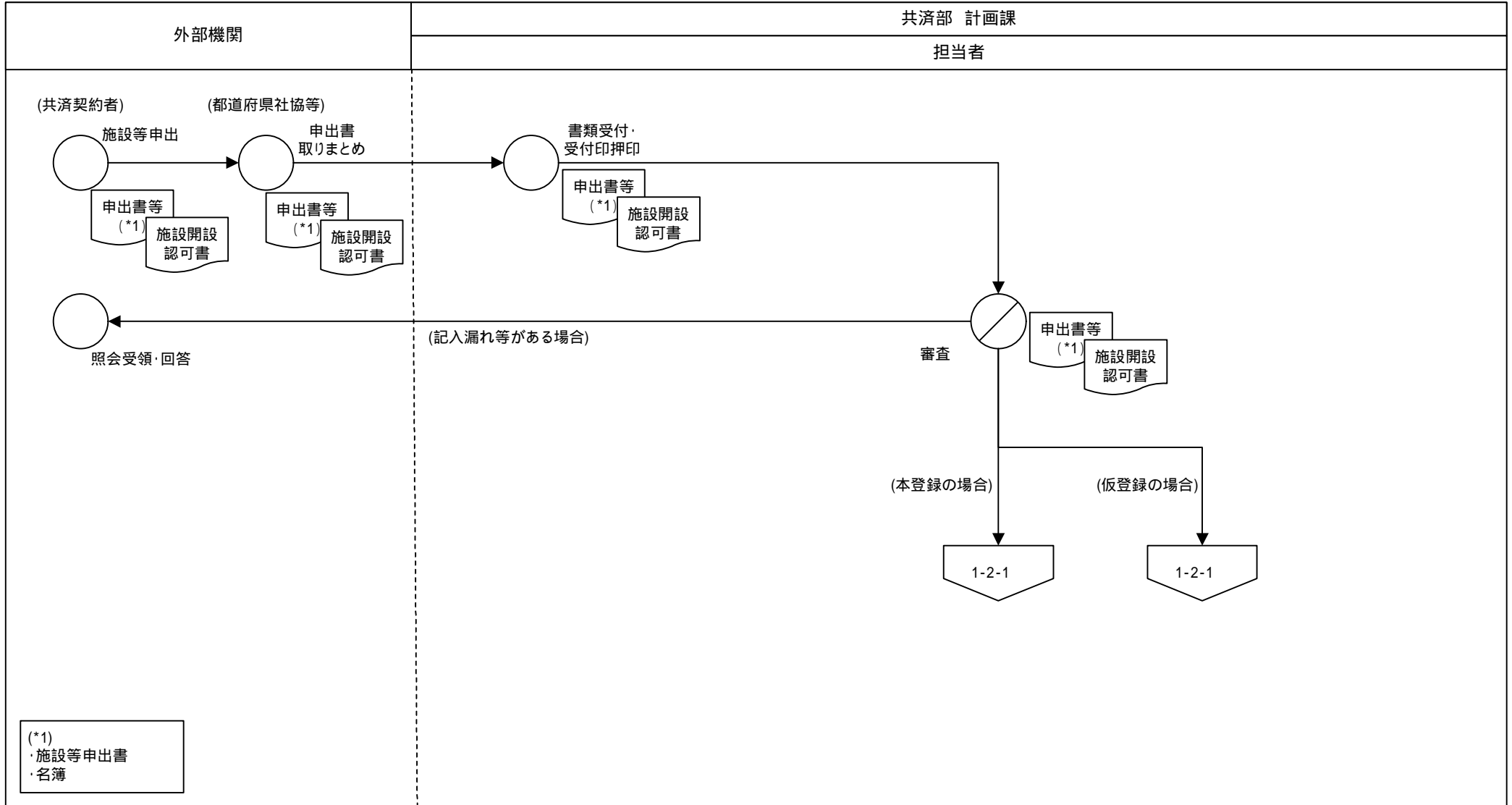

業務流れ図(将来)	システム名		業務名(Lv0)		資料番号	版数	作成日付	作成者	ページ
	退職手当共済業務処理システム		退職手当共済業務		1-2-1(2)	初版 改訂	2007.12.21		15/62
Lv1	申出処理	Lv2	申出書の処理	Lv3	施設等申出書の処理	Lv4	-	Lv5	-

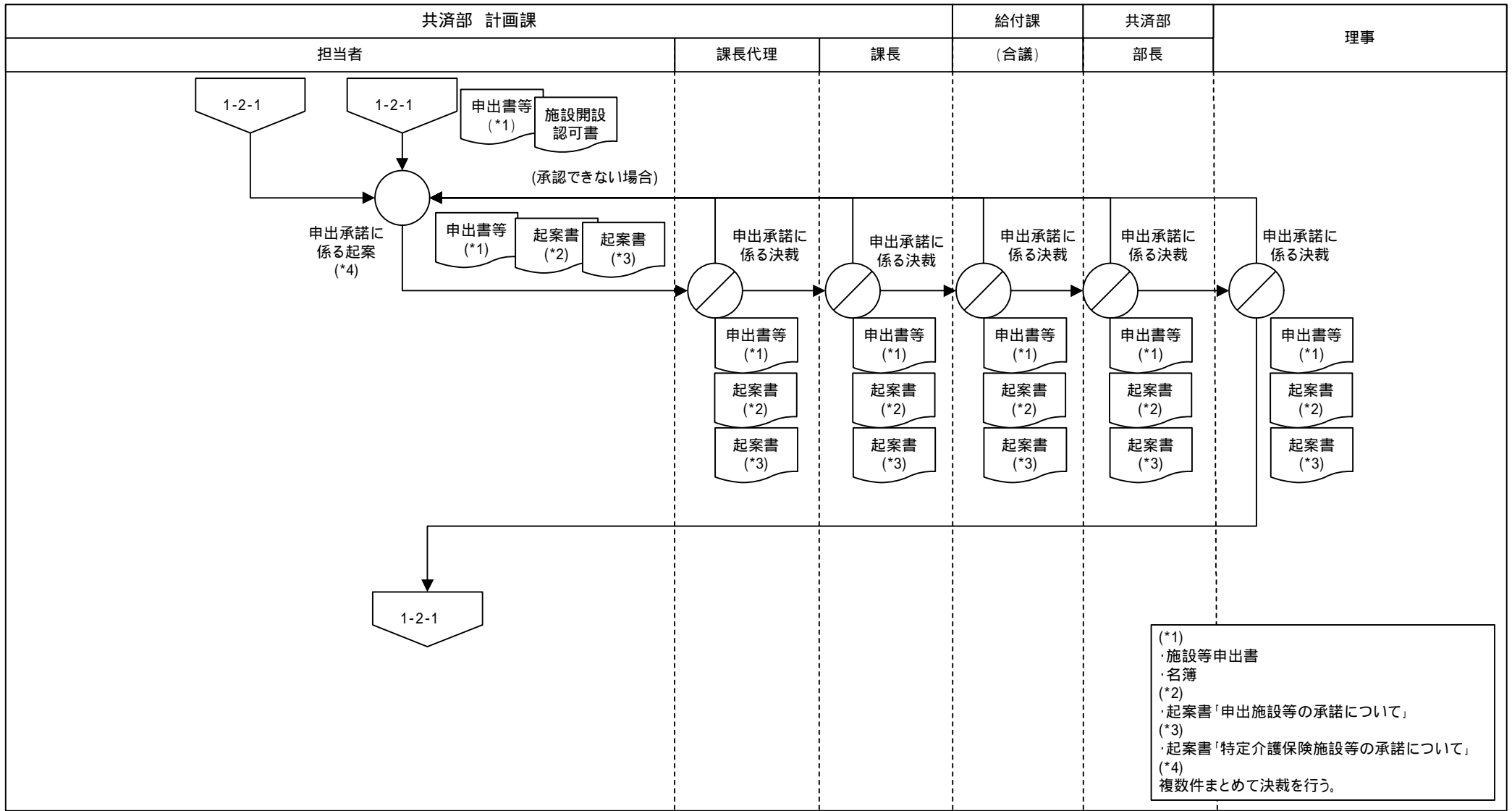

(\*1)  
・施設等申出書  
・名簿  
(\*2)  
・起案書「申出施設等の承諾について」  
(\*3)  
・起案書「特定介護保険施設等の承諾について」  
(\*4)  
複数件まとめて決裁を行う。

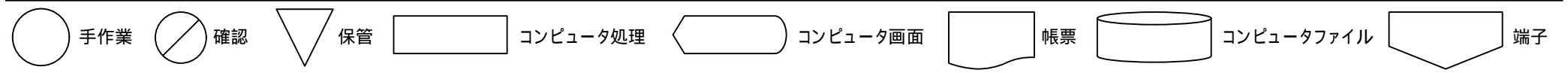

業務流れ図(将来)	システム名		業務名(Lv0)		資料番号	版数	作成日付	作成者	ページ					
	退職手当共済業務処理システム		退職手当共済業務		1-2-1(3)	初版 改訂	2007.12.21		16/62					
Lv1	申出処理		Lv2	申出書の処理		Lv3	施設等申出書の処理		Lv4	-		Lv5	-	

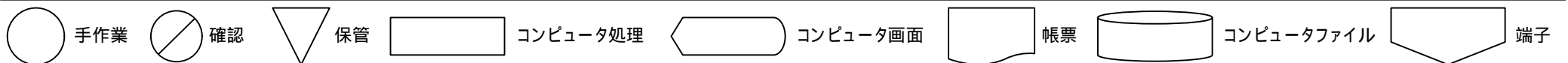
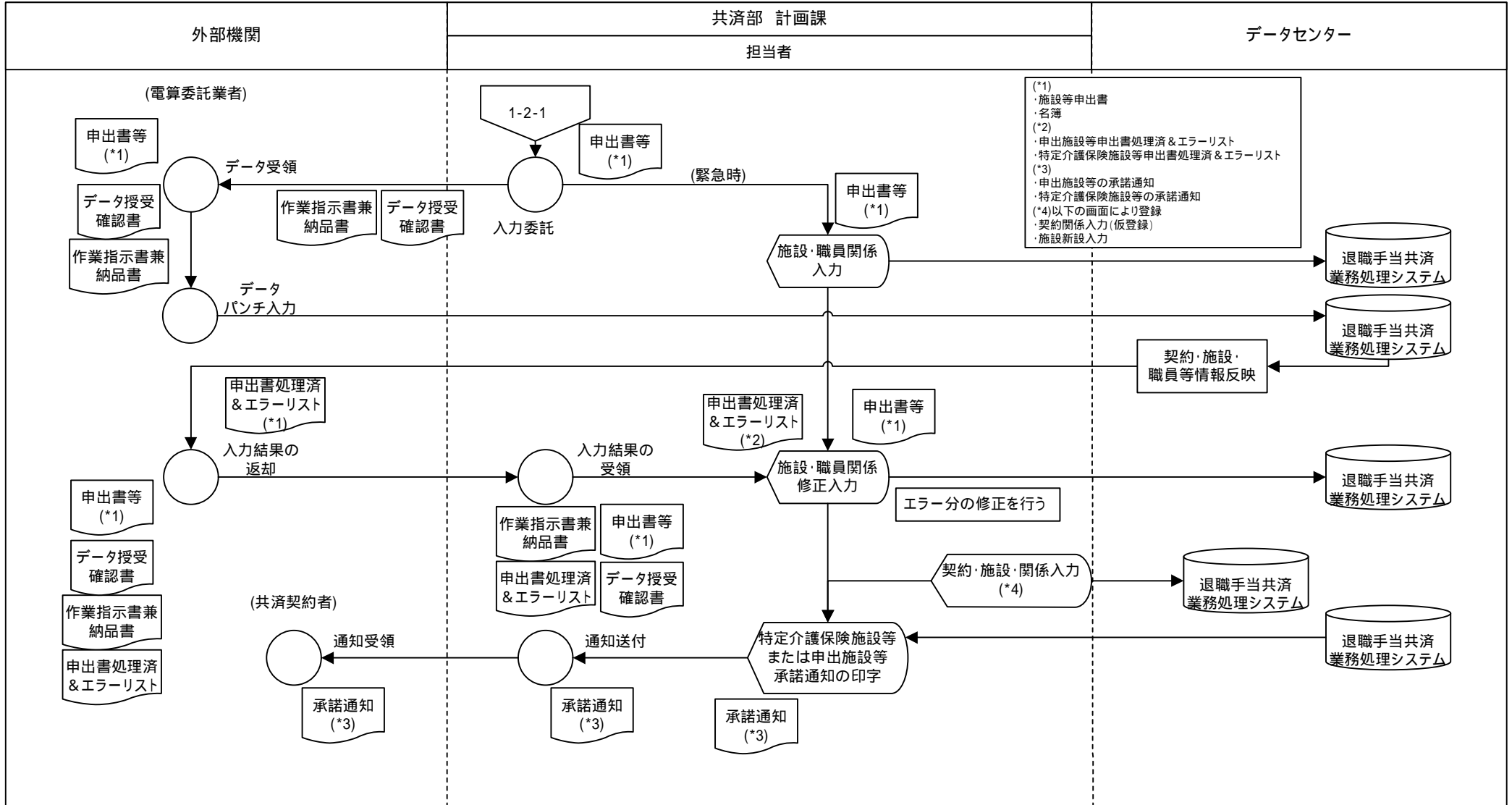

業務流れ図(将来)		システム名		業務名(Lv0)		資料番号	版数	作成日付	作成者	ページ
		退職手当共済業務処理システム		退職手当共済業務		1-2-1(4)	初版 改訂	2007.12.21		17/62
Lv1	申出処理	Lv2	申出書の処理	Lv3	施設等申出書の処理	Lv4	—	Lv5	—	

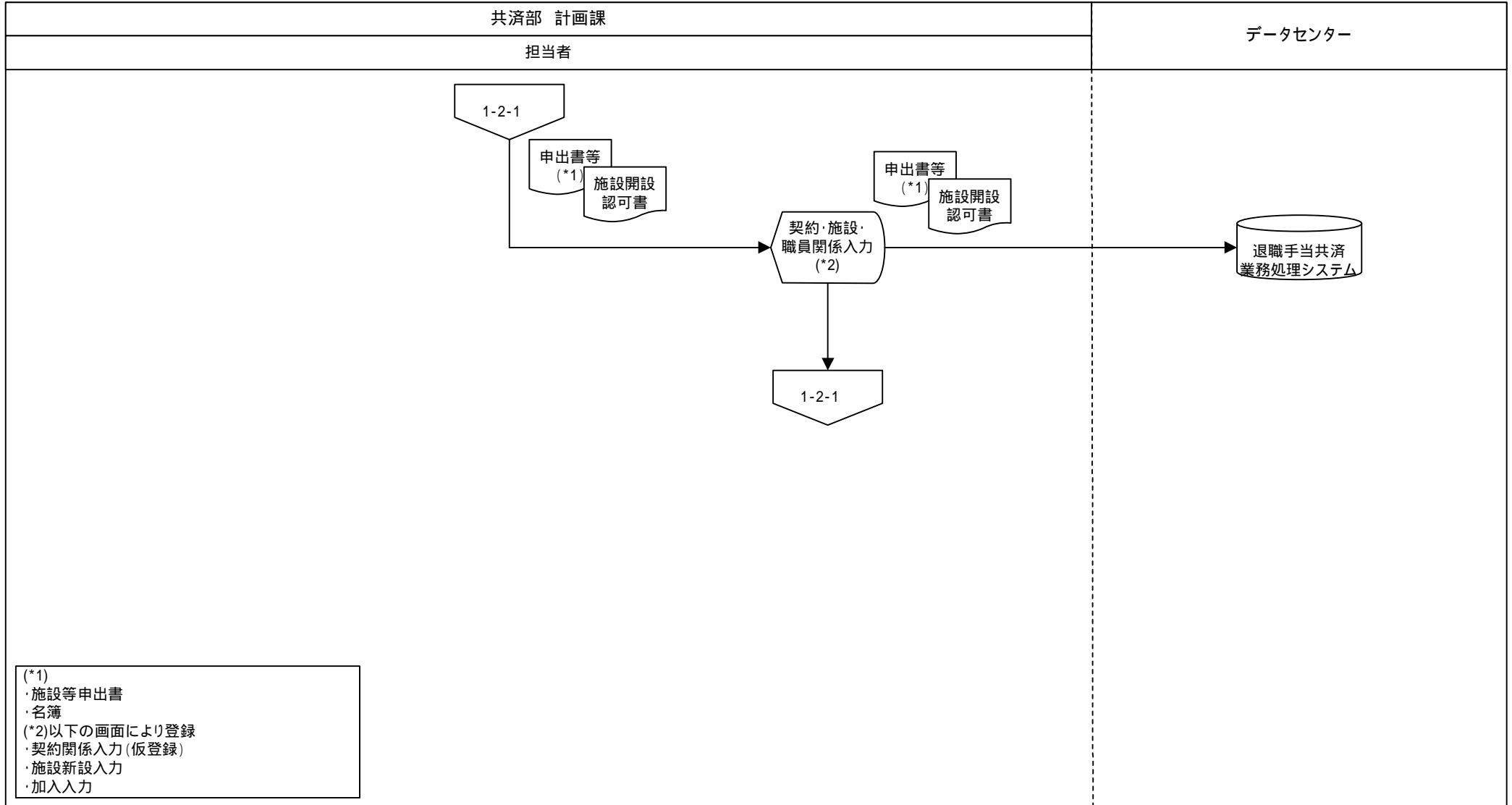

(\*1)  
 ・施設等申出書  
 ・名簿  
 (\*2)以下の画面により登録  
 ・契約関係入力(仮登録)  
 ・施設新設入力  
 ・加入入力

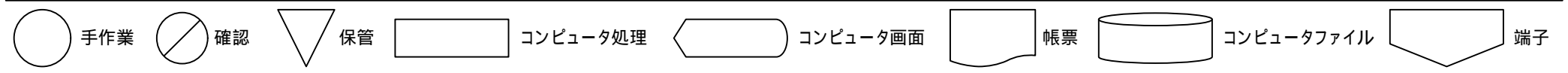

業務流れ図(将来)	システム名		業務名(Lv0)		資料番号	版数	作成日付	作成者	ページ
	退職手当共済業務処理システム		退職手当共済業務		1-2-2(1)	初版 改訂	2007.12.21		18/62
Lv1	申出処理	Lv2	施設等申出書	Lv3	施設等新設届	Lv4	-	Lv5	-

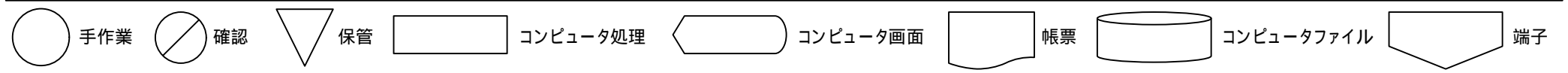
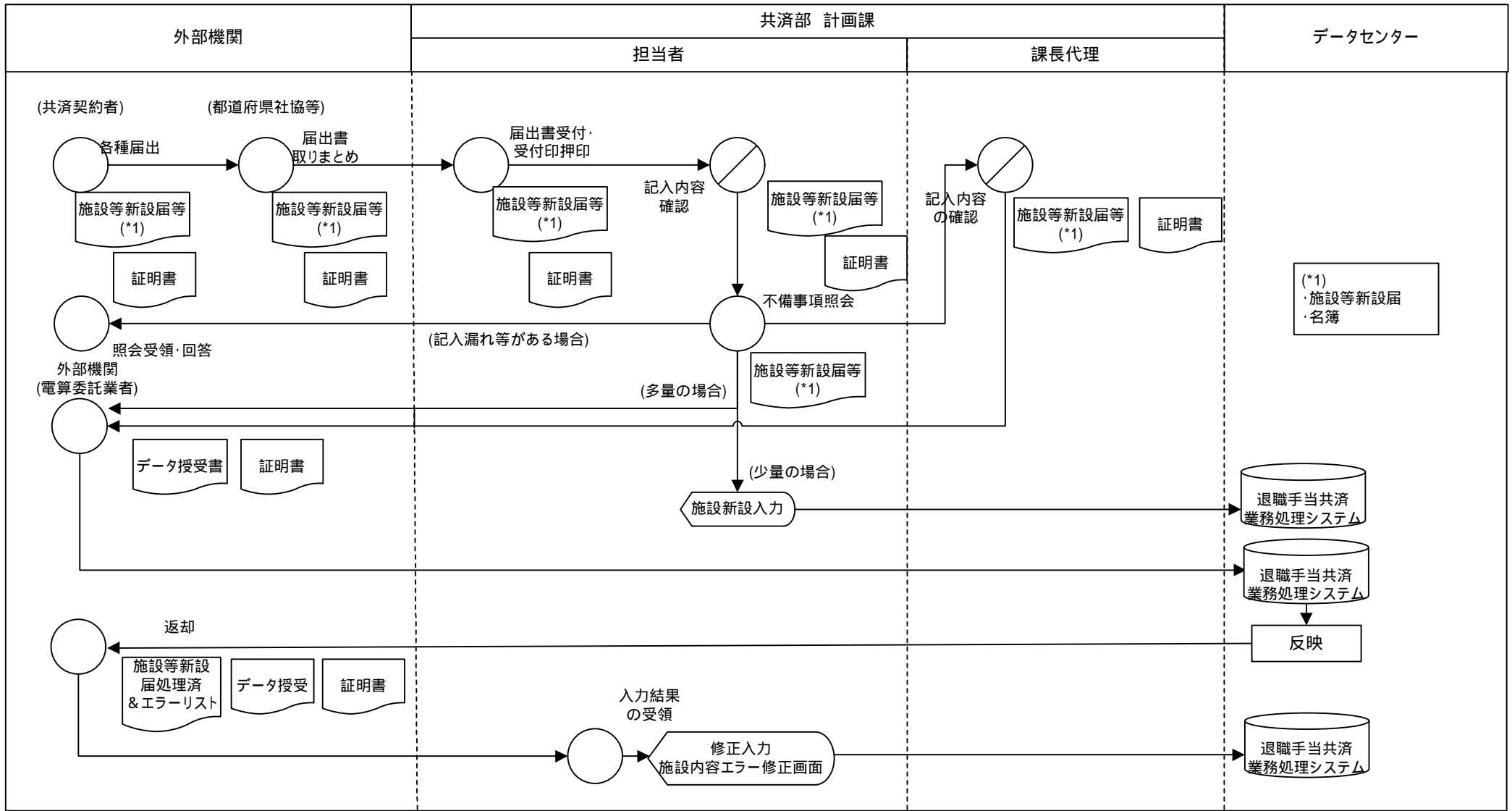

業務流れ図(将来)	システム名		業務名(Lv0)		資料番号	版数	作成日付	作成者	ページ
	退職手当共済業務処理システム		退職手当共済業務		1-2-2(2)	初版 改訂	2007.12.21		19/62
Lv1	申出処理	Lv2	施設等申出書	Lv3	施設等新設届	Lv4	-	Lv5	-

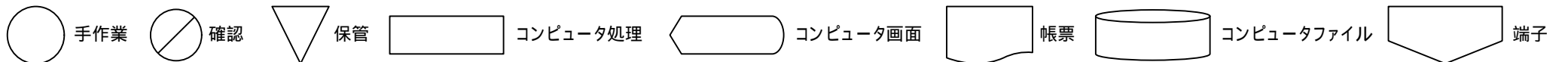
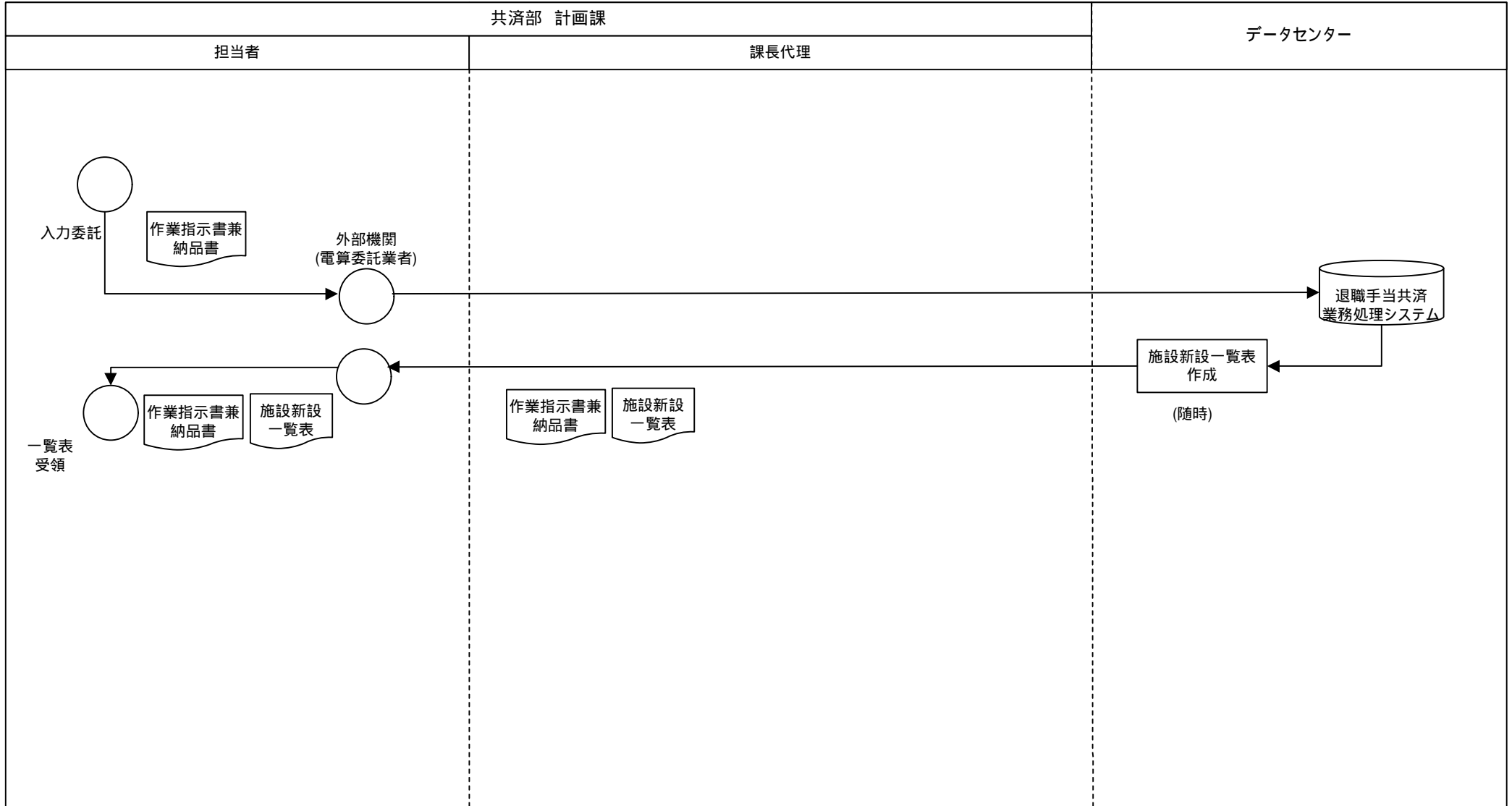

業務流れ図(将来)	システム名		業務名(Lv0)		資料番号	版数	作成日付	作成者	ページ
	退職手当共済業務処理システム		退職手当共済業務		1-2-3(1)	初版 改訂	2007.12.21		20/62
Lv1	申出処理	Lv2	施設等申出書	Lv3	施設等一部廃止等届	Lv4	-	Lv5	-

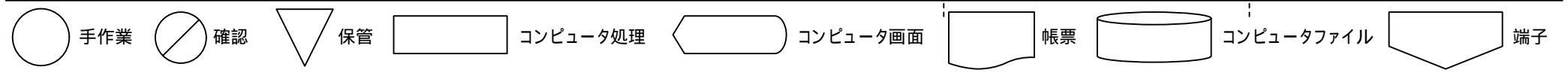
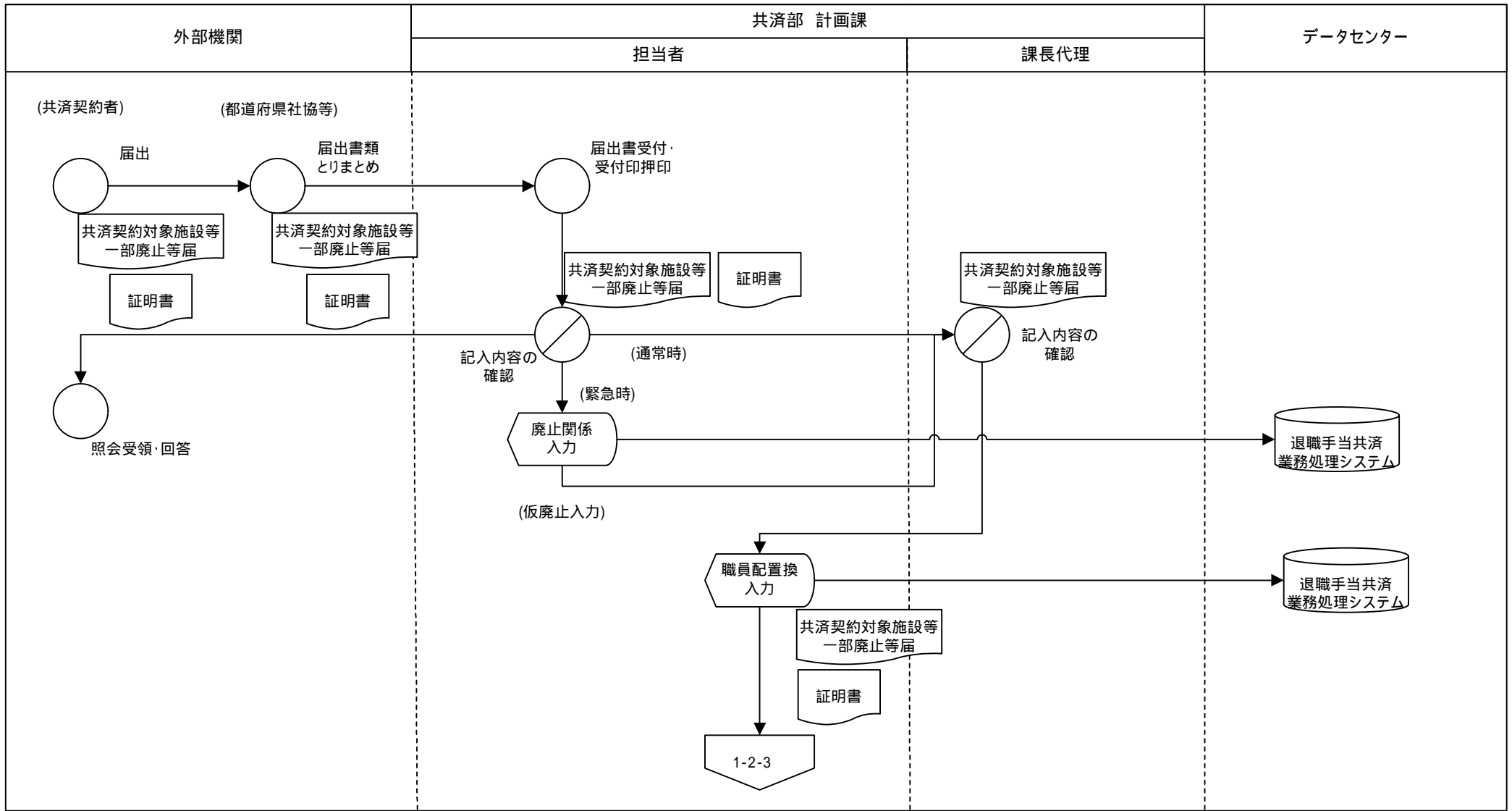



業務流れ図(将来)		システム名		業務名(Lv0)		資料番号	版数	作成日付	作成者	ページ
		退職手当共済業務処理システム		退職手当共済業務		1-2-3(2)	初版 改訂	2007.12.21		21/62
Lv1	申出処理	Lv2	施設等申出書	Lv3	施設等一部廃止等届	Lv4	-	Lv5	-	

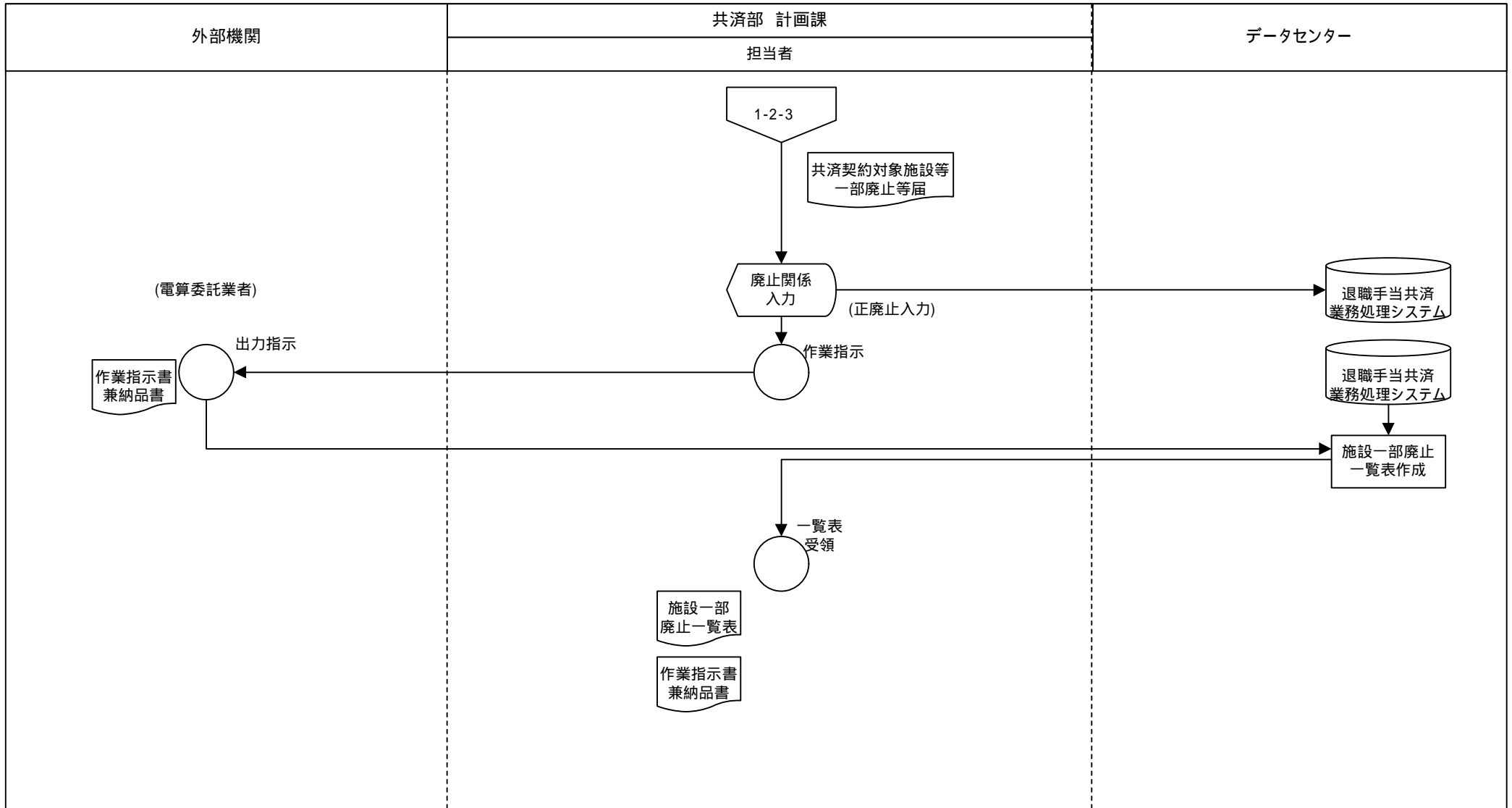

○ 手作業    ⊗ 確認    ▽ 保管    □ コンピュータ処理    ◡ コンピュータ画面    ▭ 帳票    〇 コンピュータファイル    ◡ 端子

業務流れ図(将来)	システム名		業務名(Lv0)		資料番号	版数	作成日付	作成者	ページ	
	退職手当共済業務処理システム		退職手当共済業務		1-3-1(1)	初版 改訂	2007.12.21		22/62	
Lv1	申出処理		Lv2	掛金納付対象職員届の処理	Lv3	掛金納付対象職員届の処理	Lv4	-	Lv5	-

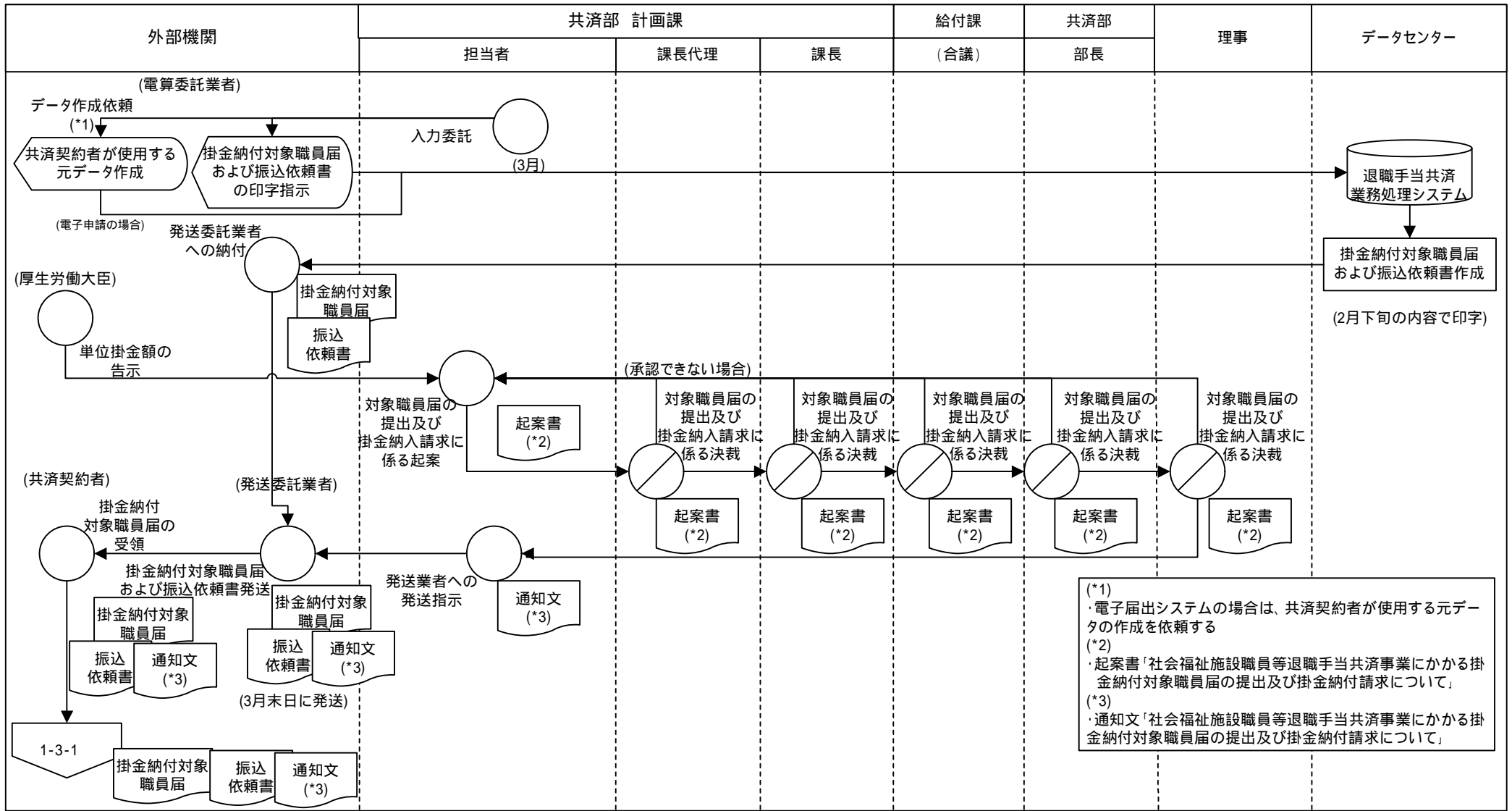

(\*1)  
・電子届出システムの場合は、共済契約者が使用する元データの作成を依頼する

(\*2)  
・起案書「社会福祉施設職員等退職手当共済事業にかかる掛金納付対象職員届の提出及び掛金納付請求について」

(\*3)  
・通知文「社会福祉施設職員等退職手当共済事業にかかる掛金納付対象職員届の提出及び掛金納付請求について」

業務流れ図(将来)	システム名		業務名(Lv0)	資料番号	版数	作成日付	作成者	ページ	
	退職手当共済業務処理システム		退職手当共済業務	1-3-1(2)	初版 改訂	2007.12.21		23/62	
Lv1	申出処理	Lv2	掛金納付対象職員届の処理	Lv3	掛金納付対象職員届の処理	Lv4	-	Lv5	-

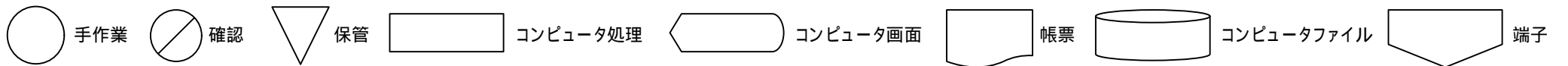
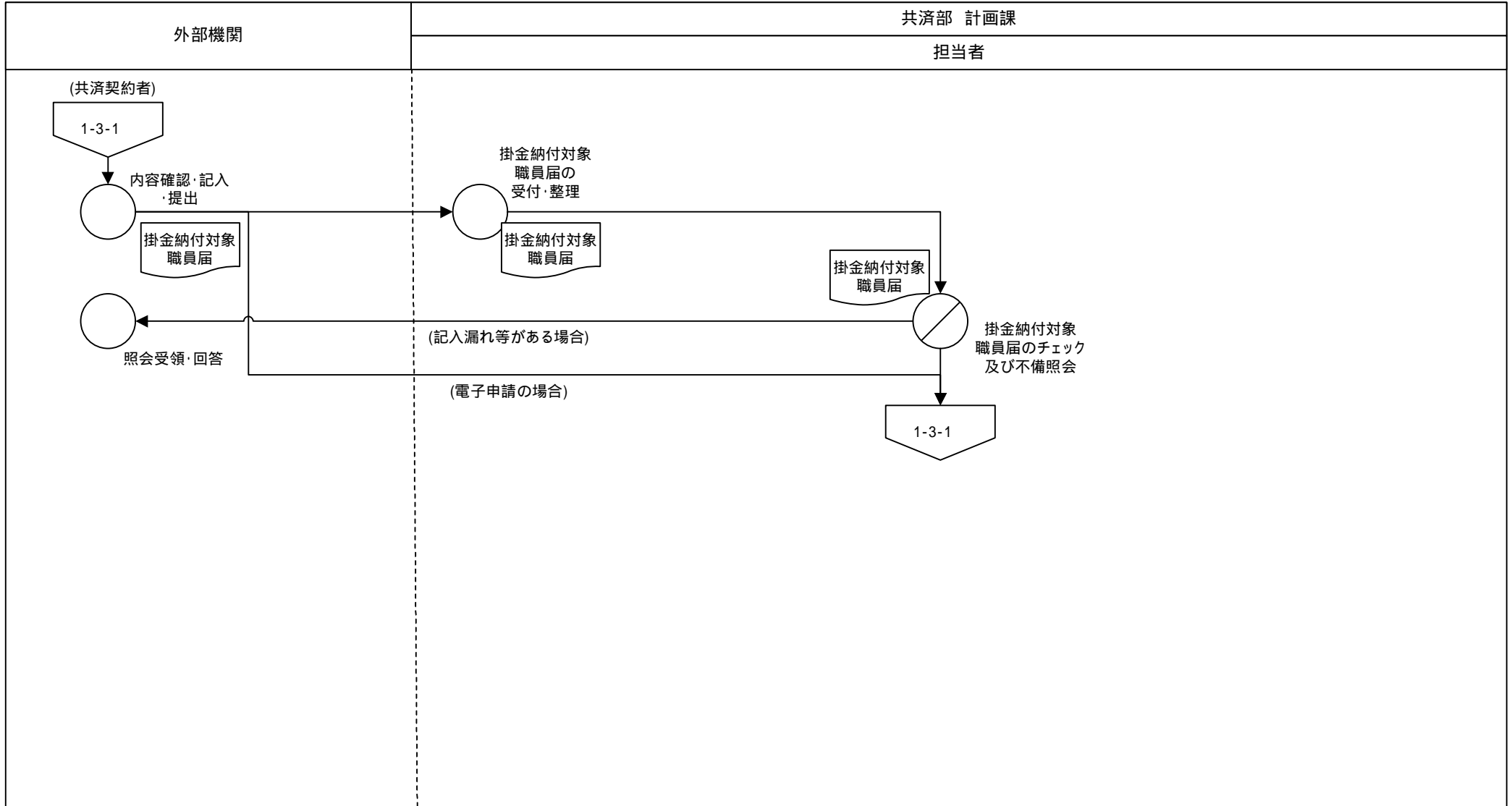

業務流れ図(将来)	システム名		業務名(Lv0)		資料番号	版数	作成日付	作成者	ページ	
	退職手当共済業務処理システム		退職手当共済業務		1-3-1(3)	初版 改訂	2007.12.21		24/62	
Lv1	申出処理		Lv2	掛金納付対象職員届の処理	Lv3	掛金納付対象職員届の処理	Lv4	-	Lv5	-

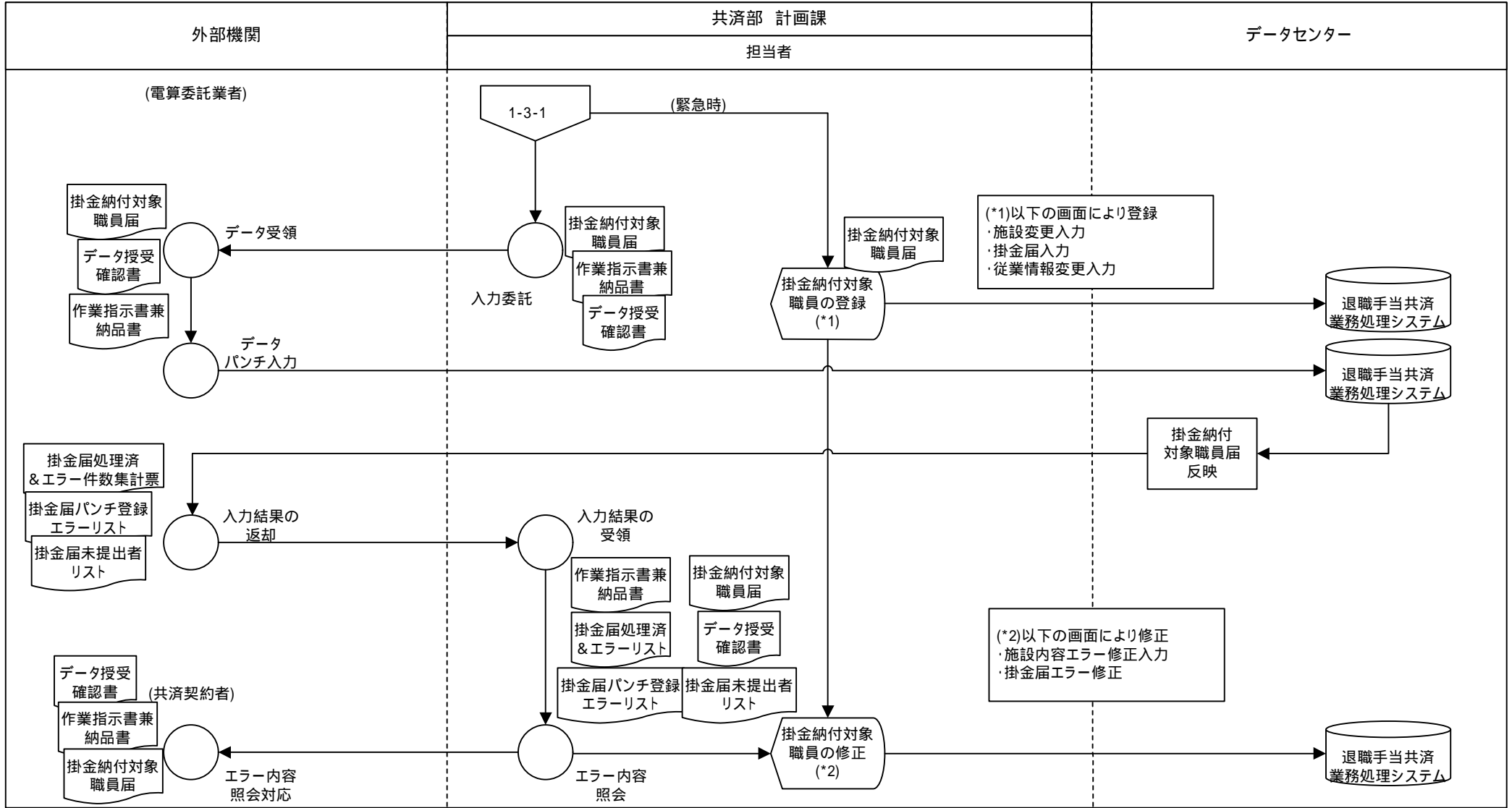

○ 手作業    ◐ 確認    ▽ 保管    □ コンピュータ処理    ◡ コンピュータ画面    ▭ 帳票    ⊂ コンピュータファイル    ◡ 端子

業務流れ図(将来)	システム名		業務名(Lv0)	資料番号	版数	作成日付	作成者	ページ	
	退職手当共済業務処理システム		退職手当共済業務	1-3-2	初版 改訂	2007.12.21		25/62	
Lv1	申出処理	Lv2	掛金納付対象職員届の処理	Lv3	みなし処理修正	Lv4	-	Lv5	-

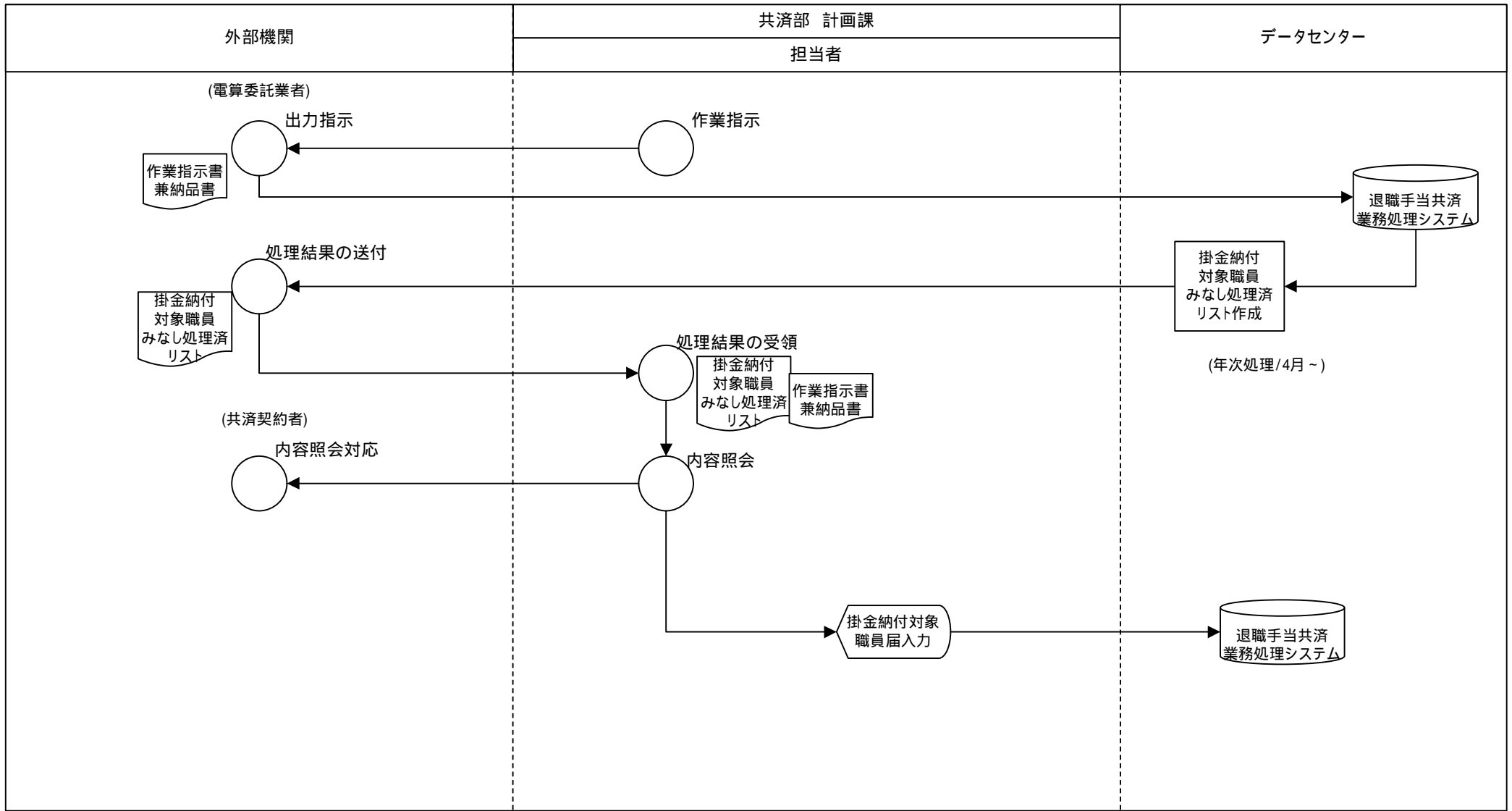

- 手作業
- 確認
- 保管
- コンピュータ処理
- コンピュータ画面
- 帳票
- コンピュータファイル
- 端子

業務流れ図(将来)	システム名		業務名(Lv0)		資料番号	版数	作成日付	作成者	ページ
	退職手当共済業務処理システム		退職手当共済業務		1-3-3	初版 改訂	2007.12.21		26/62
Lv1	申出処理	Lv2	掛金納付対象職員届の処理	Lv3	掛金納付対象職員届確定	Lv4	—	Lv5	—

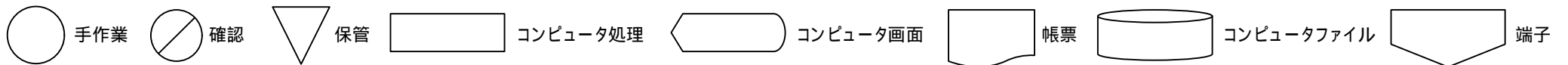
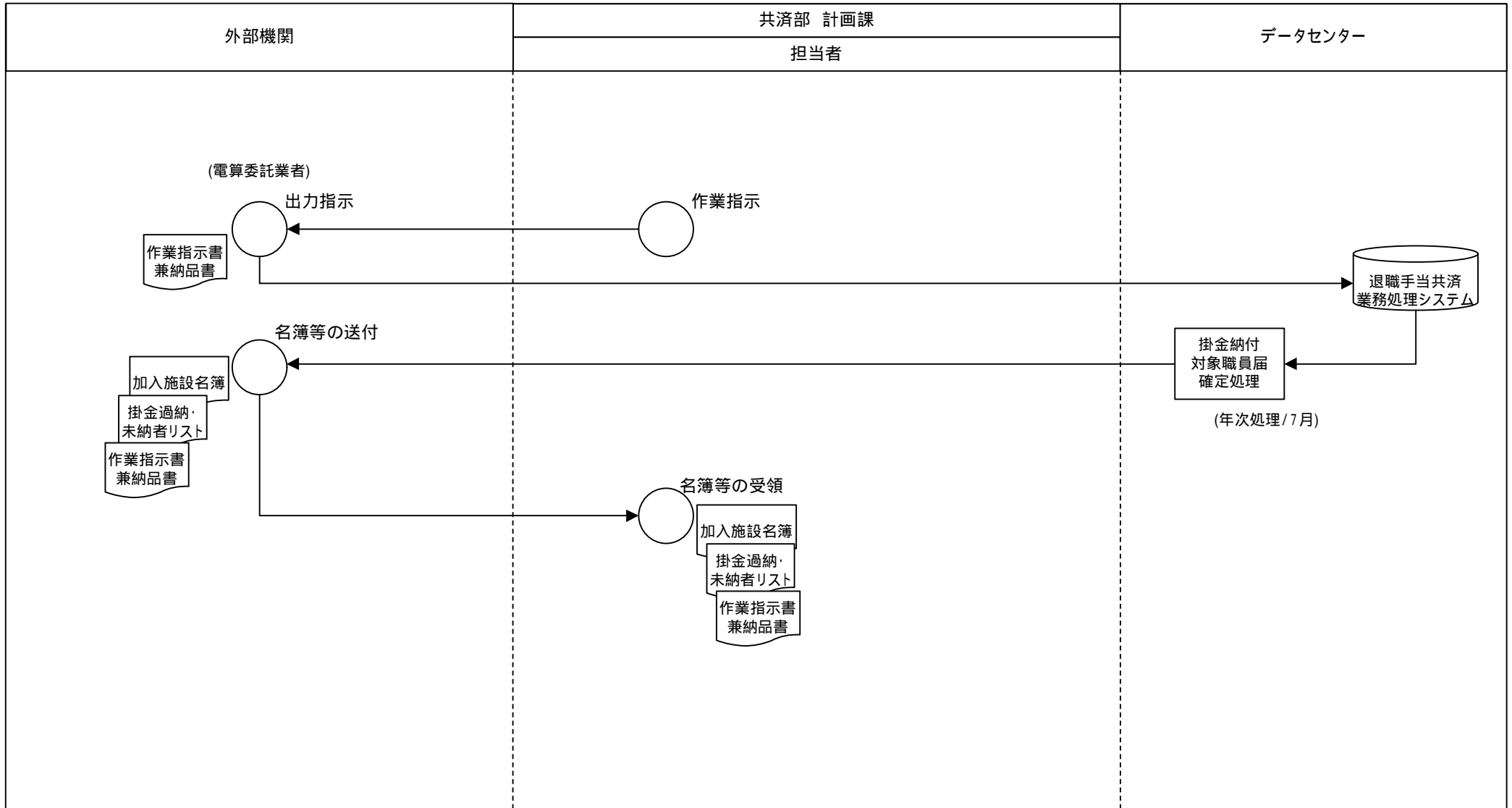

業務流れ図(将来)	システム名		業務名(Lv0)		資料番号	版数	作成日付	作成者	ページ
	退職手当共済業務処理システム		退職手当共済業務		1-3-4	初版 改訂	2007.12.21		27/62
Lv1	申出処理	Lv2	掛金納付対象職員届の処理	Lv3	掛金届追加発送	Lv4	-	Lv5	-

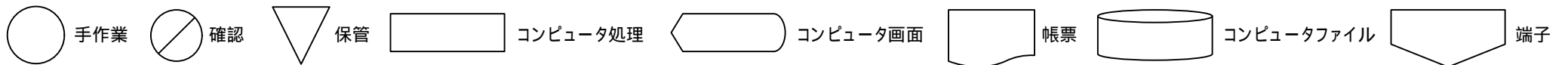
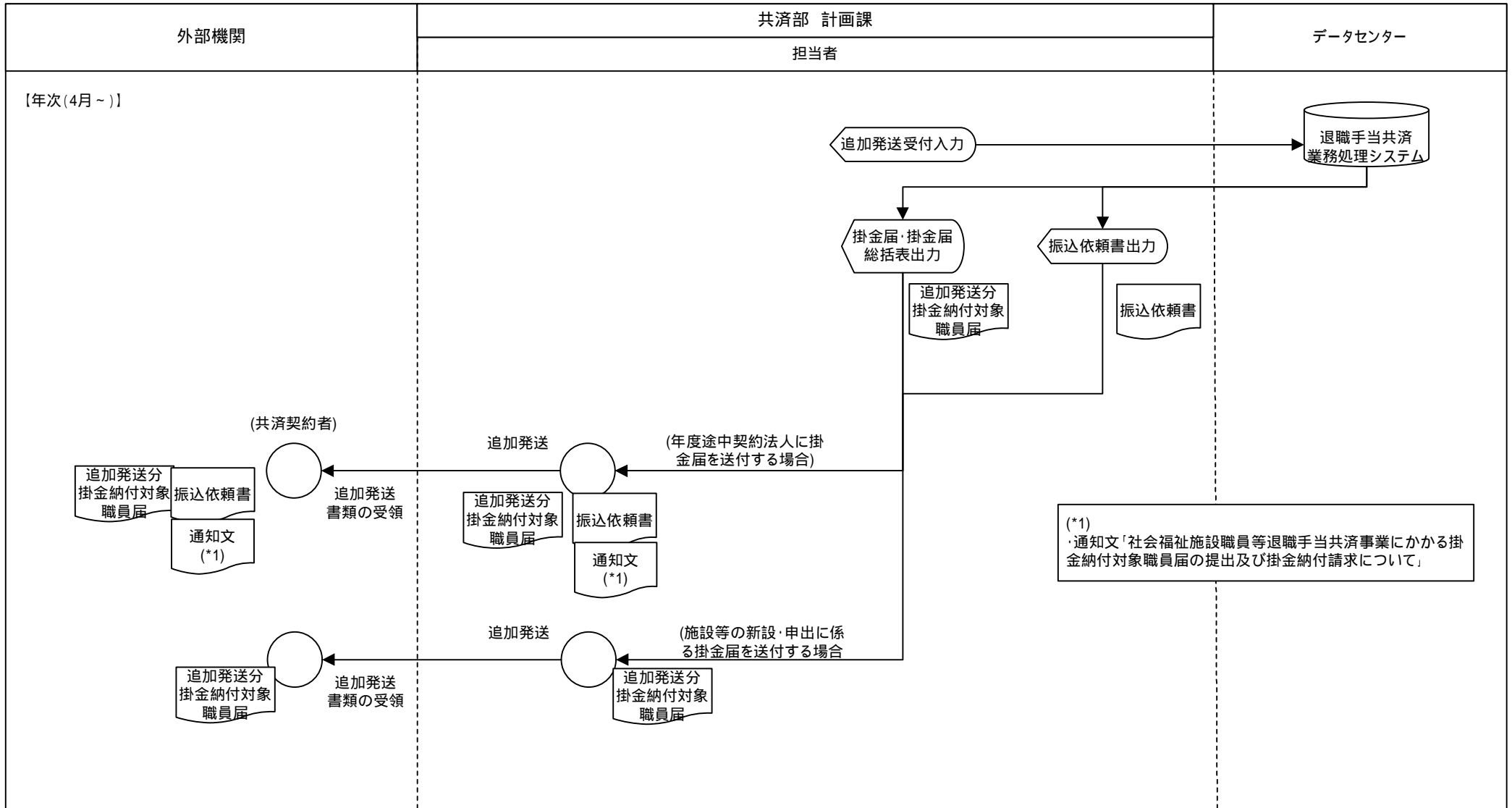

業務流れ図(将来)	システム名		業務名(Lv0)		資料番号	版数	作成日付	作成者	ページ
	退職手当共済業務処理システム		退職手当共済業務		1-3-5(1)	初版 改訂	2007.12.21		28/62
Lv1	申出処理	Lv2	掛金納付対象職員届の処理	Lv3	作業指示によるリスト出力	Lv4	-	Lv5	-

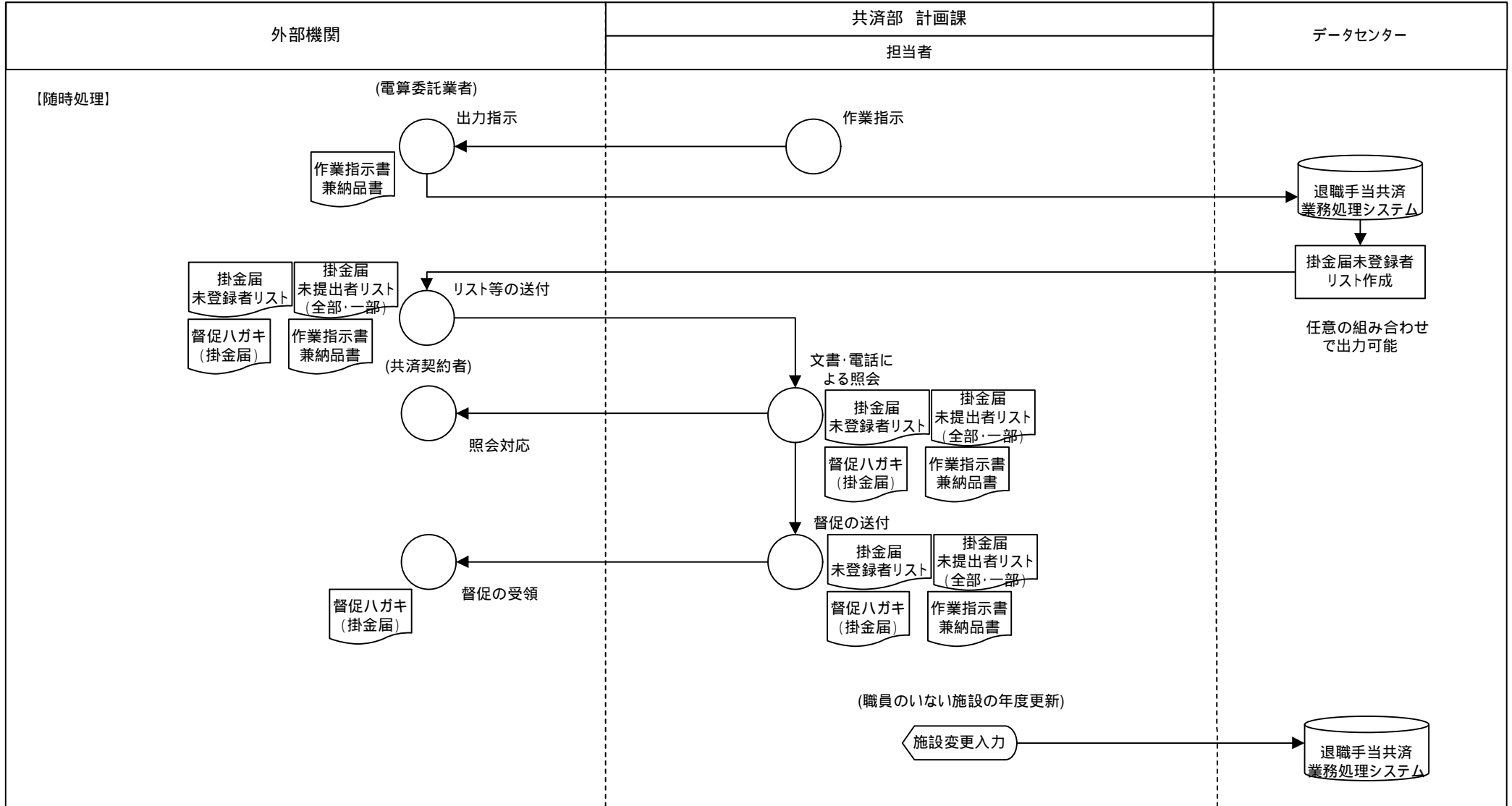

○ 手作業    ⊗ 確認    ▽ 保管    □ コンピュータ処理    ⬠ 保管    ⬡ コンピュータ画面    ⬢ 帳票    ⊂ コンピュータファイル    ⬤ 端子



業務流れ図(将来)	システム名		業務名(Lv0)		資料番号	版数	作成日付	作成者	ページ
	退職手当共済業務処理システム		退職手当共済業務		1-3-5(2)	初版 改訂	2007.12.21		29/62
Lv1	申出処理	Lv2	掛金納付対象職員届の処理	Lv3	作業指示によるリスト出力	Lv4	-	Lv5	-

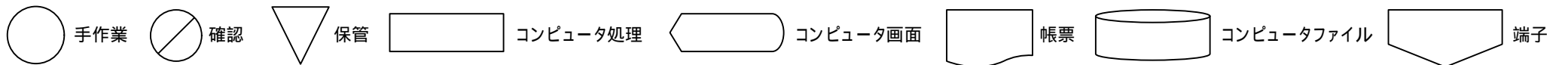
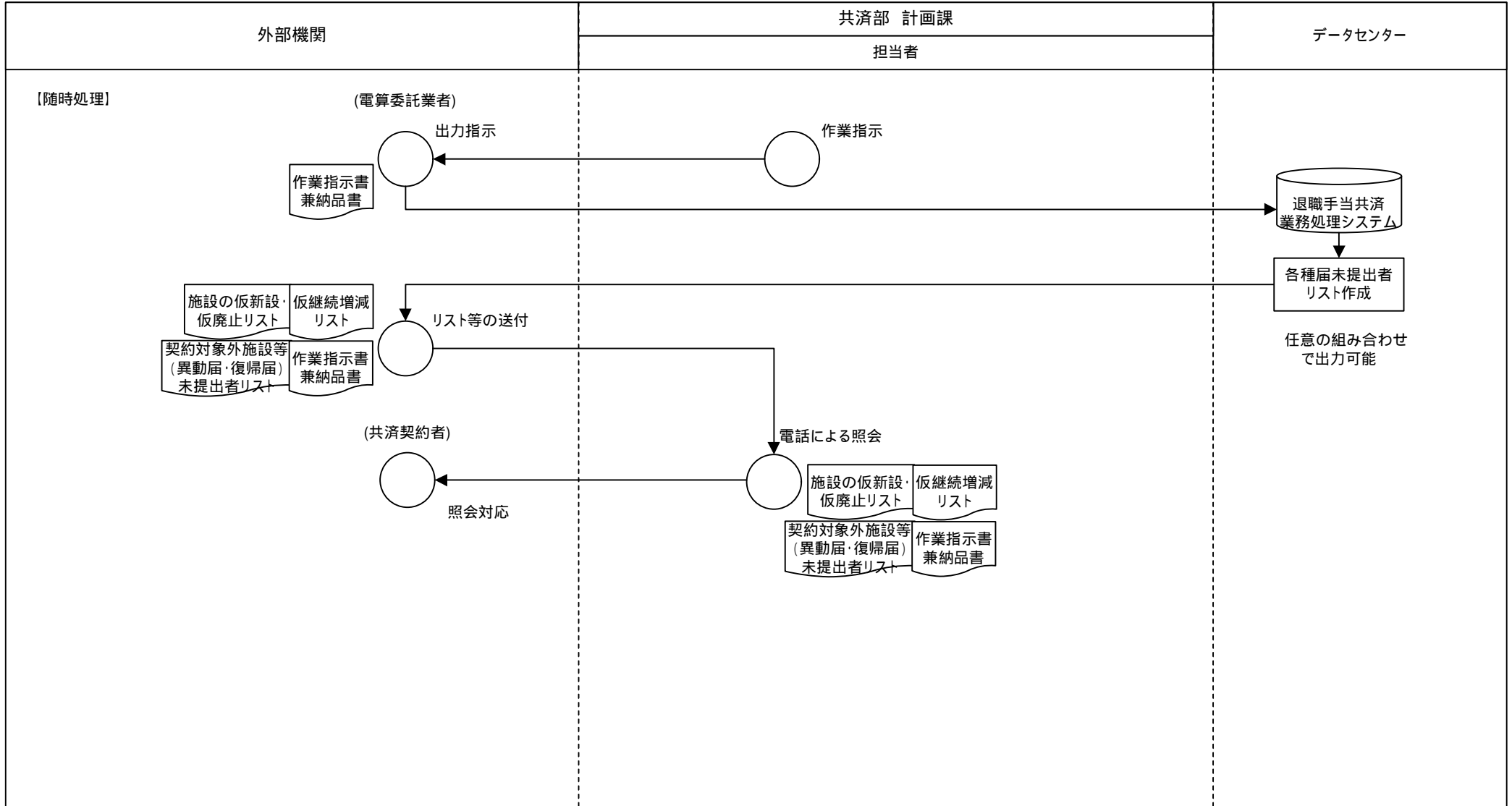

業務流れ図(将来)	システム名		業務名(Lv0)	資料番号	版数	作成日付	作成者	ページ	
	退職手当共済業務処理システム		退職手当共済業務	1-3-5(3)	初版 改訂	2007.12.21		30/62	
Lv1	申出処理	Lv2	掛金納付対象職員届の処理	Lv3	作業指示によるリスト出力	Lv4	-	Lv5	-

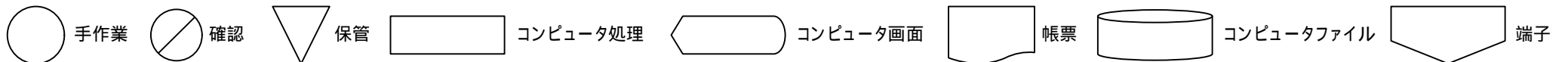
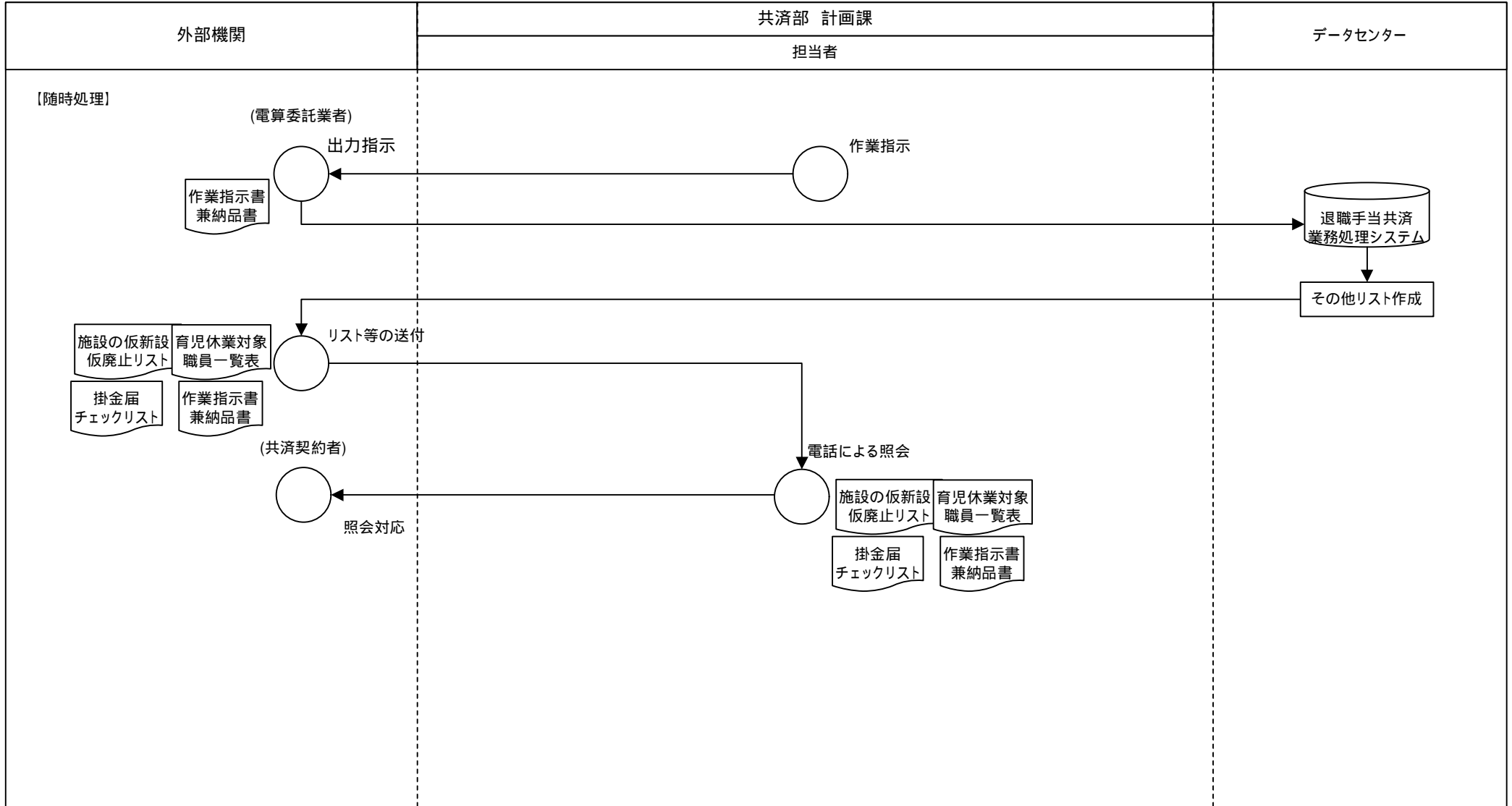

業務流れ図(将来)	システム名		業務名(Lv0)		資料番号	版数	作成日付	作成者	ページ
	退職手当共済業務処理システム		退職手当共済業務		1-3-6(1)	初版 改訂	2007.12.21		31/62
Lv1	申出処理	Lv2	施設等申出書	Lv3	職員加入届・継続職員異動届	Lv4	-	Lv5	-

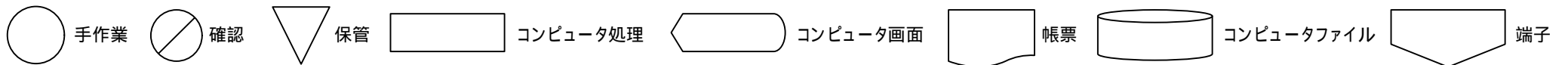
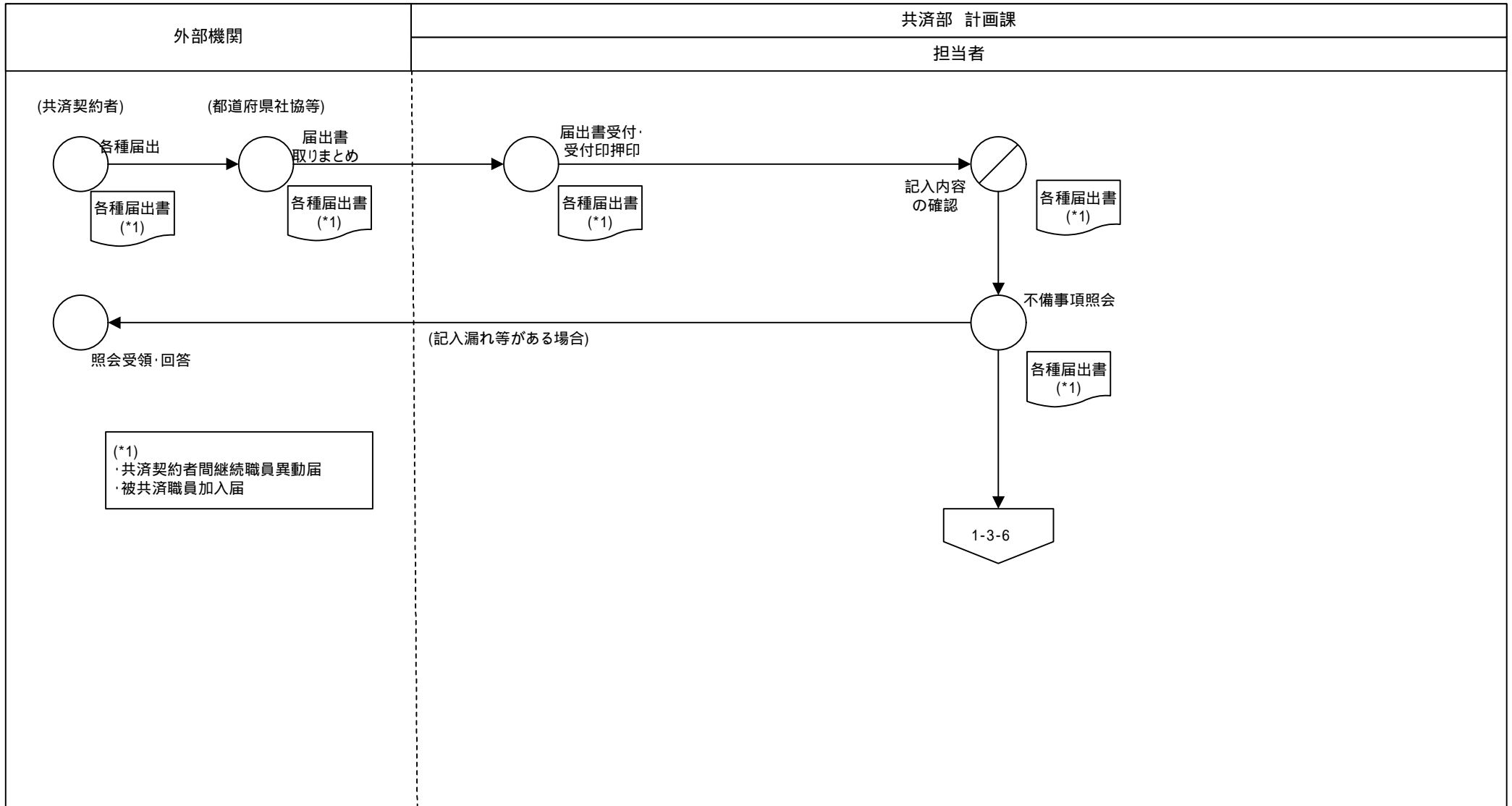

業務流れ図(将来)	システム名		業務名(Lv0)		資料番号	版数	作成日付	作成者	ページ
	退職手当共済業務処理システム		退職手当共済業務		1-3-6(2)	初版 改訂	2007.12.21		32/62
Lv1	申出処理	Lv2	施設等申出書	Lv3	職員加入届・継続職員異動届	Lv4	-	Lv5	-

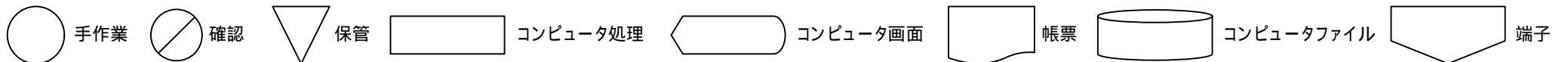
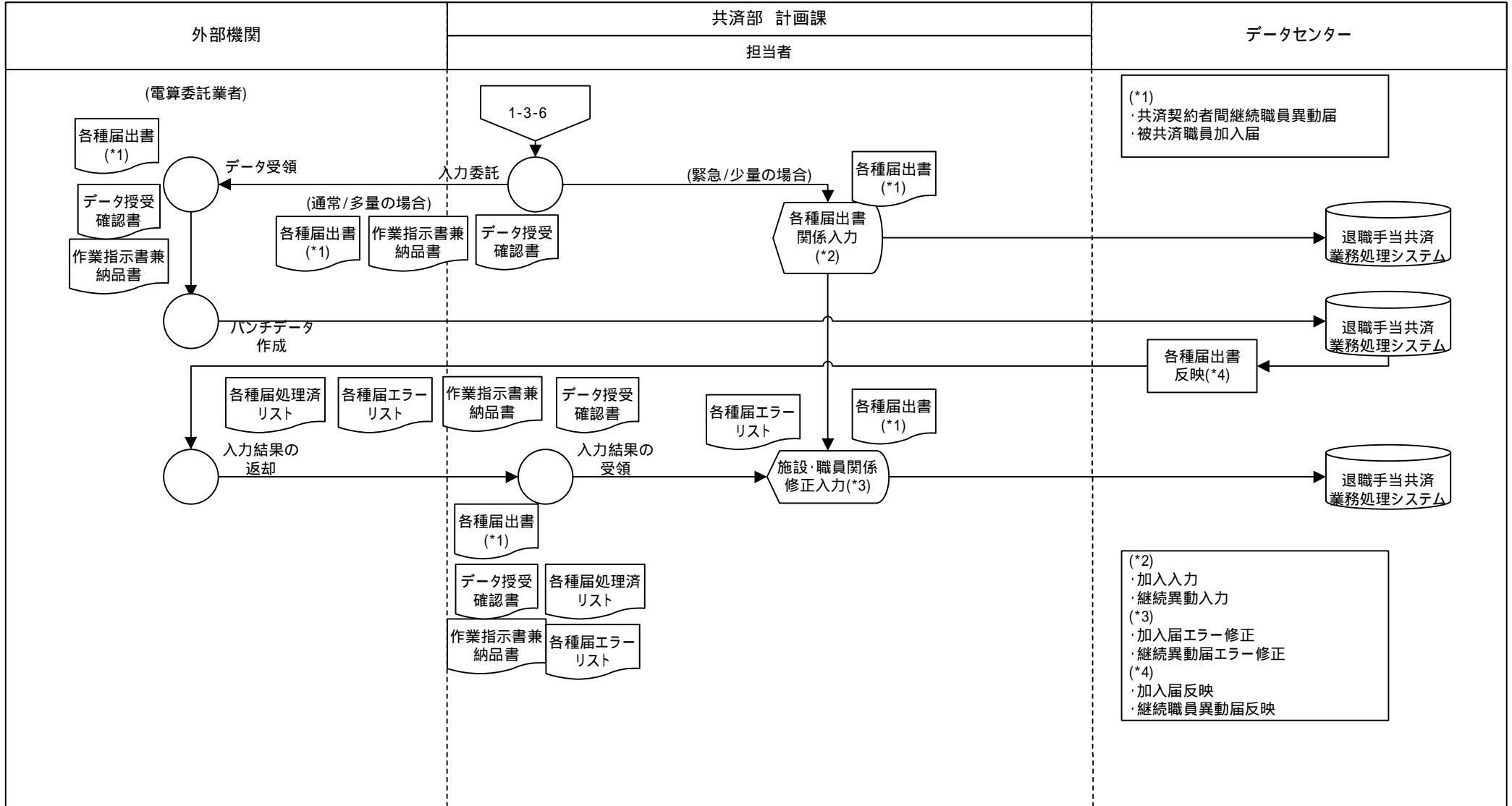

業務流れ図(将来)	システム名		業務名(Lv0)	資料番号	版数	作成日付	作成者	ページ	
	退職手当共済業務処理システム		退職手当共済業務	1-3-7(1)	初版 改訂	2007.12.21		33/62	
Lv1	申出処理	Lv2	掛金納付対象職員届の処理	Lv3	契約証書再発行	Lv4	-	Lv5	-

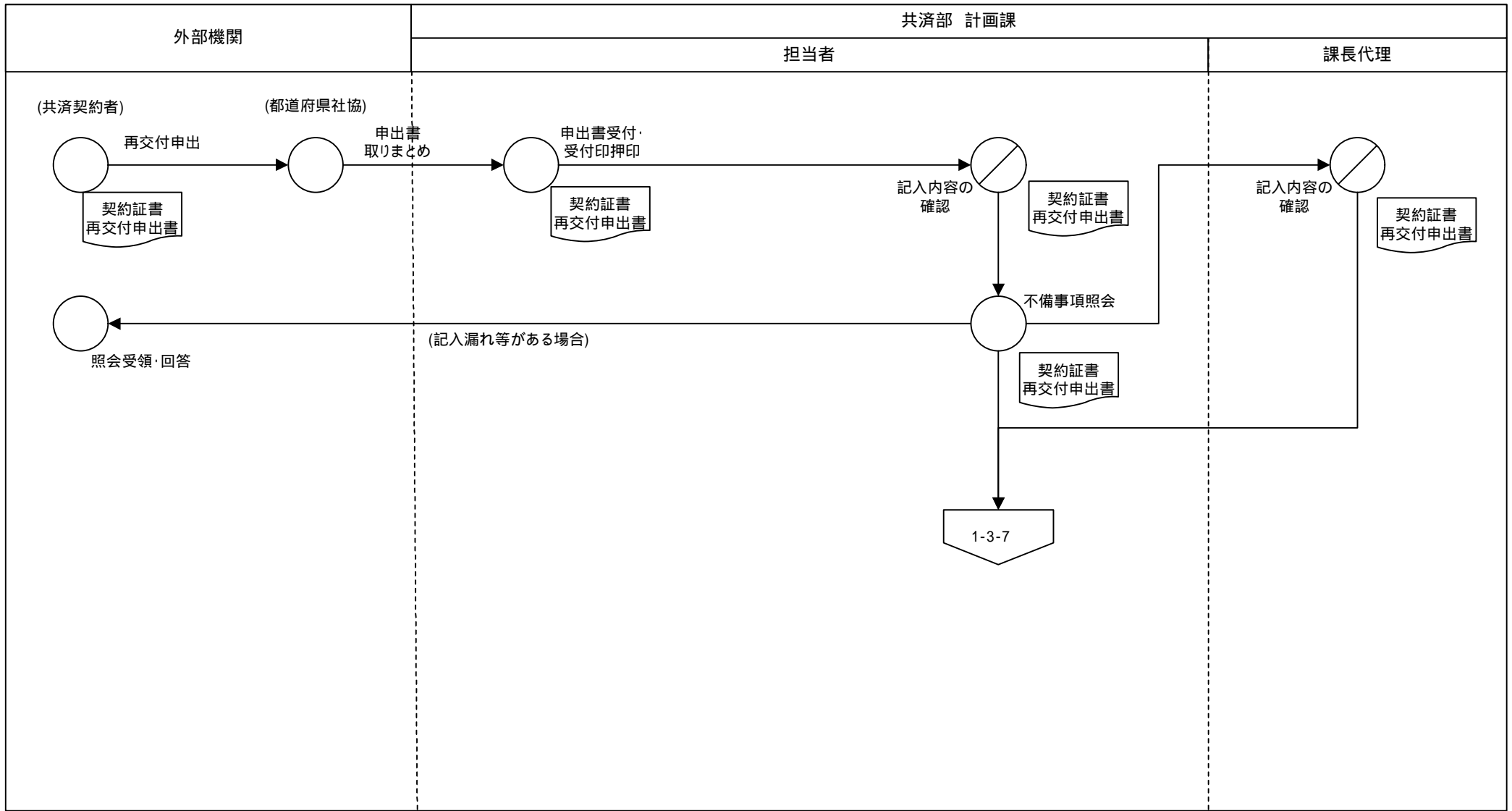

○ 手作業    ⊗ 確認    ▽ 保管    □ コンピュータ処理    ⬠ コンピュータ画面    帳票    円筒 コンピュータファイル    端子

業務流れ図(将来)	システム名		業務名(Lv0)		資料番号	版数	作成日付	作成者	ページ
	退職手当共済業務処理システム		退職手当共済業務		1-3-7(2)	初版 改訂	2007.12.21		34/62
Lv1	申出処理	Lv2	掛金納付対象職員届の処理	Lv3	契約証書再発行	Lv4	-	Lv5	-

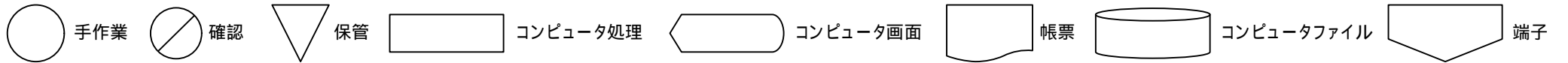
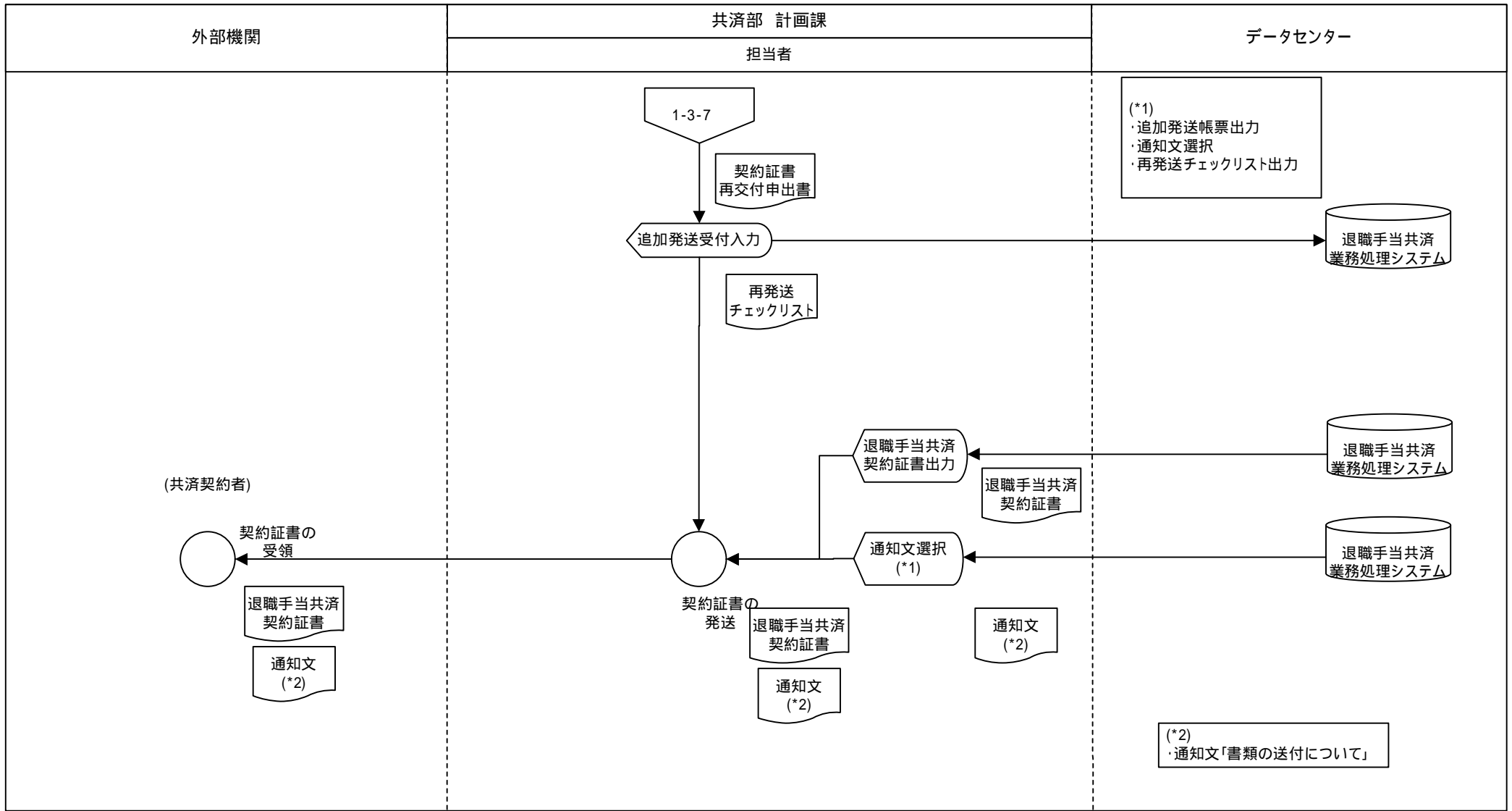

業務流れ図(将来)	システム名		業務名(Lv0)		資料番号	版数	作成日付	作成者	ページ
	退職手当共済業務処理システム		退職手当共済業務		2-1-1	初版 改訂	2007.12.21		35/62
Lv1	収納	Lv2	掛金収納	Lv3	入金処理	Lv4	-	Lv5	-

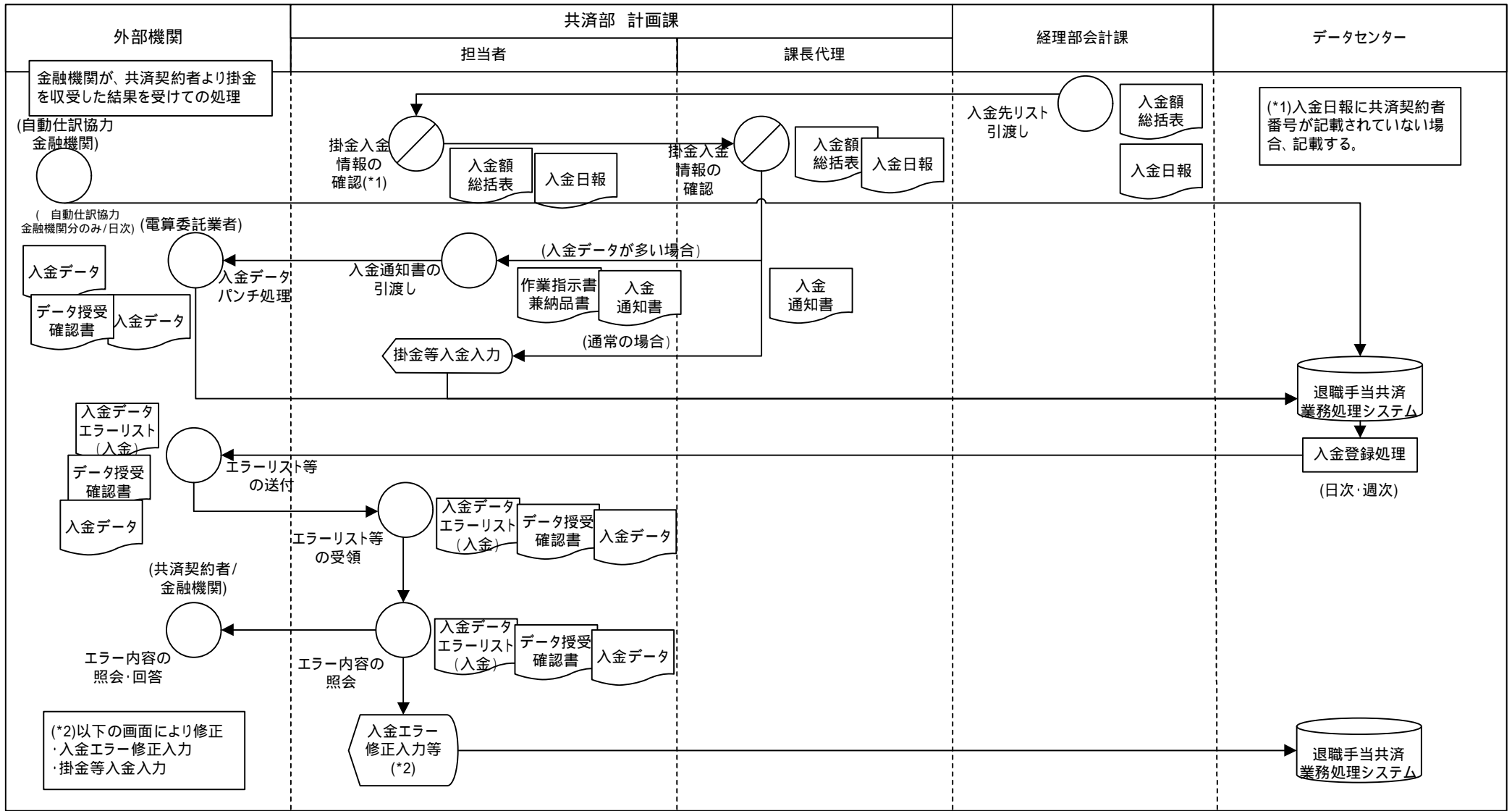

(\*1)入金日報に共済契約者番号が記載されていない場合、記載する。

(\*2)以下の画面により修正  
・入金エラー修正入力  
・掛金等入金入力

業務流れ図(将来)	システム名		業務名(Lv0)		資料番号	版数	作成日付	作成者	ページ
	退職手当共済業務処理システム		退職手当共済業務		2-1-2(1)	初版 改訂	2007.12.21		36/62
Lv1	収納	Lv2	掛金収納	Lv3	掛金未納督促	Lv4	—	Lv5	—

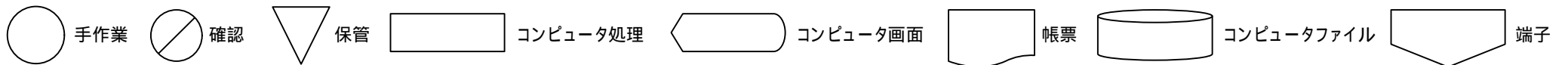
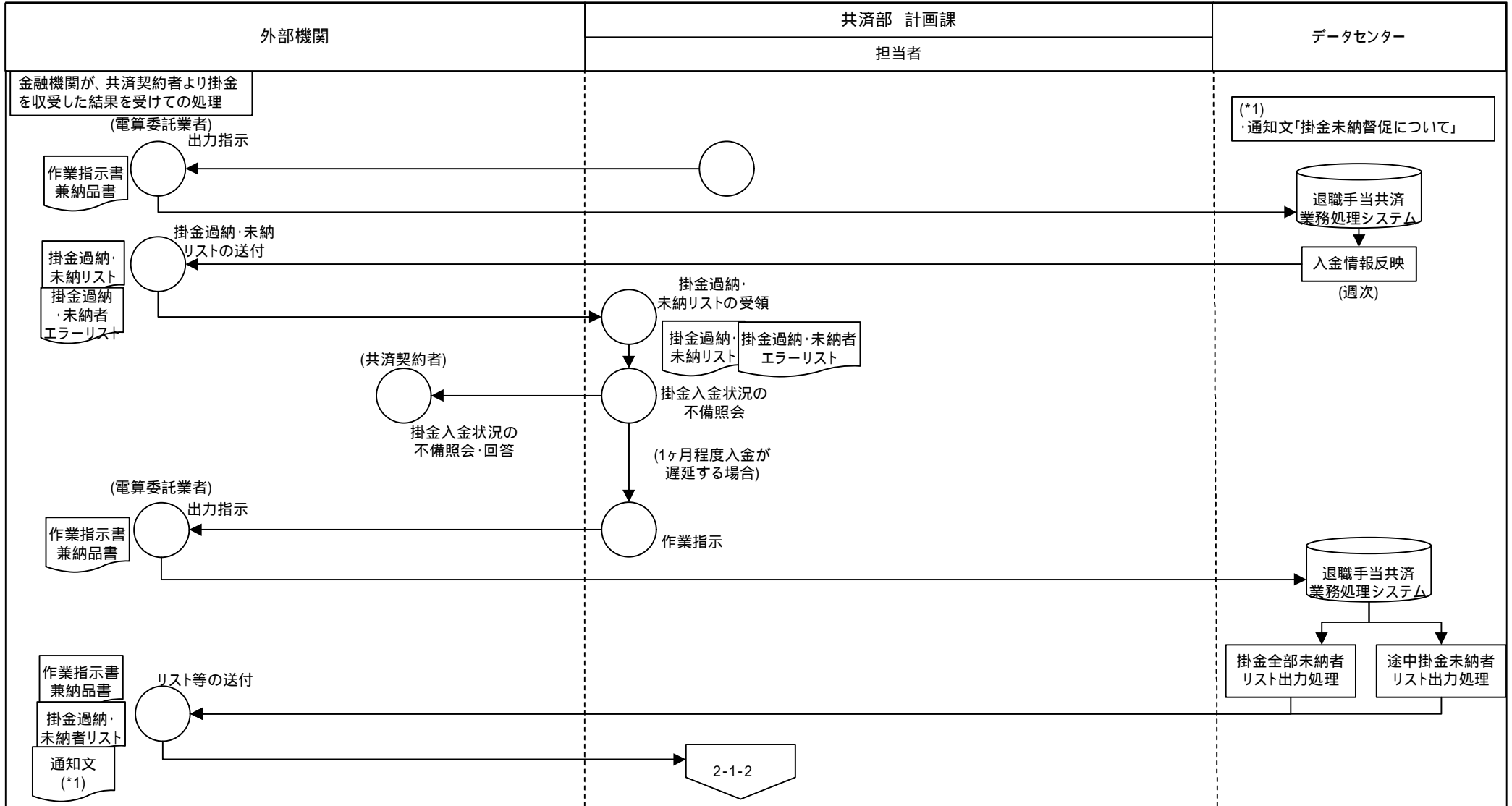



業務流れ図(将来)	システム名		業務名(Lv0)		資料番号	版数	作成日付	作成者	ページ
	退職手当共済業務処理システム		退職手当共済業務		2-1-2(2)	初版	2007.12.21		37/62
						改訂			
Lv1	収納	Lv2	掛金収納	Lv3	掛金未納督促	Lv4	—	Lv5	—

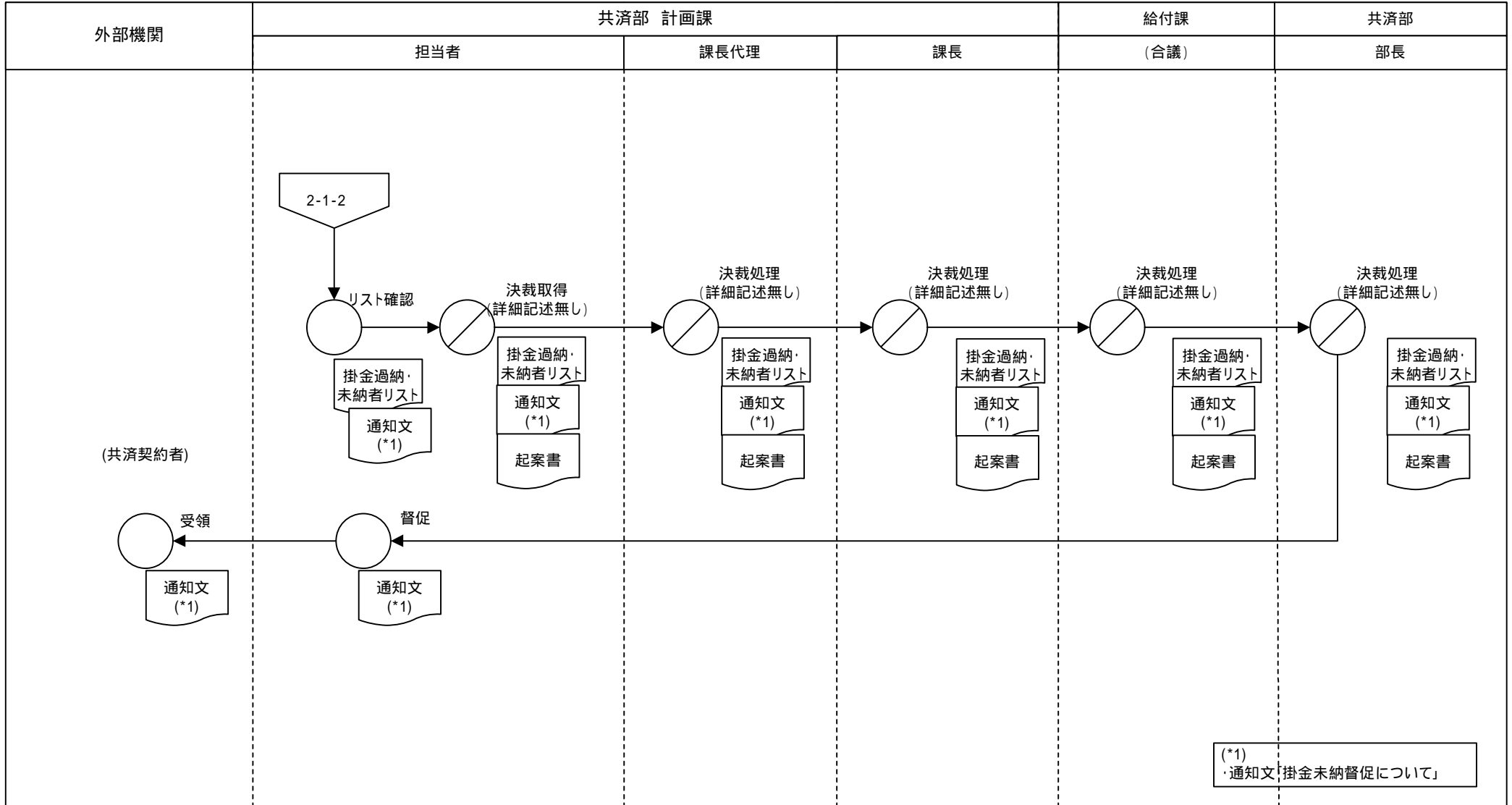

(\*1) 通知文「掛金未納督促について」

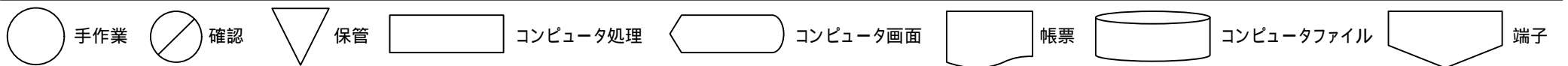

業務流れ図(将来)		システム名		業務名(Lv0)		資料番号	版数	作成日付	作成者	ページ
		退職手当共済業務処理システム		退職手当共済業務		2-1-3(1)	初版 改訂	2007.12.21		38/62
Lv1	収納	Lv2	掛金収納	Lv3	割増金請求	Lv4	-	Lv5	-	

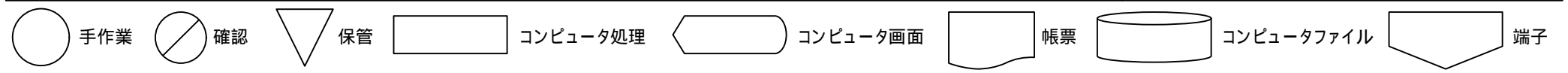
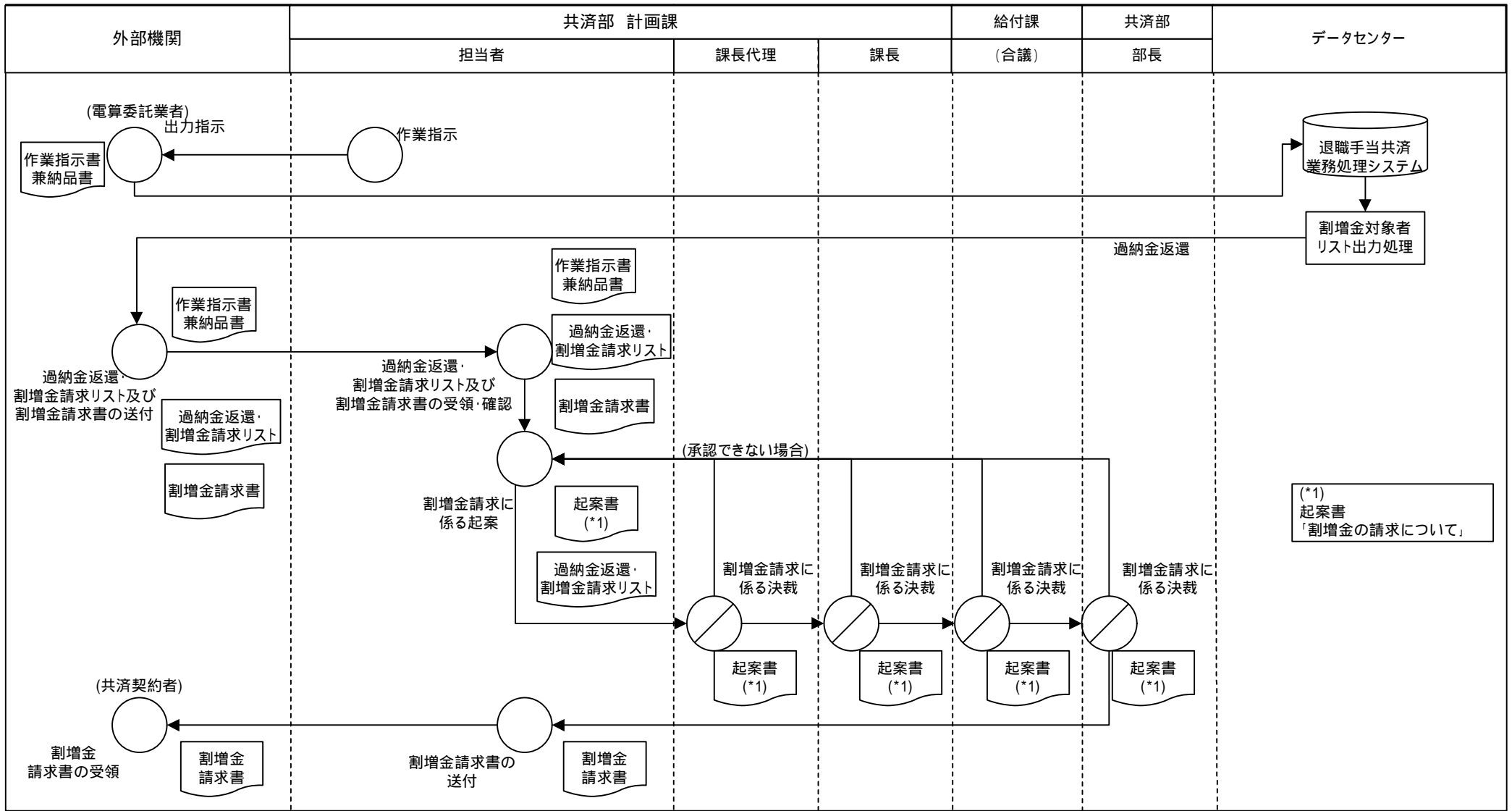

(\*1) 起案書「割増金の請求について」

業務流れ図(将来)		システム名		業務名(Lv0)		資料番号	版数	作成日付	作成者	ページ
		退職手当共済業務処理システム		退職手当共済業務		2-1-3(2)	初版 改訂	2007.12.21		39/62
Lv1	収納	Lv2	掛金収納	Lv3	割増金請求	Lv4	—	Lv5	—	

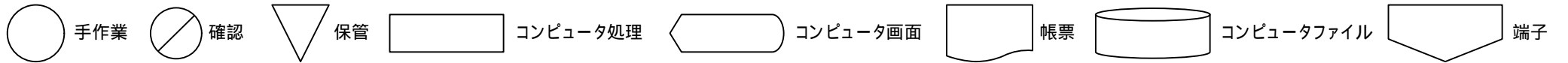
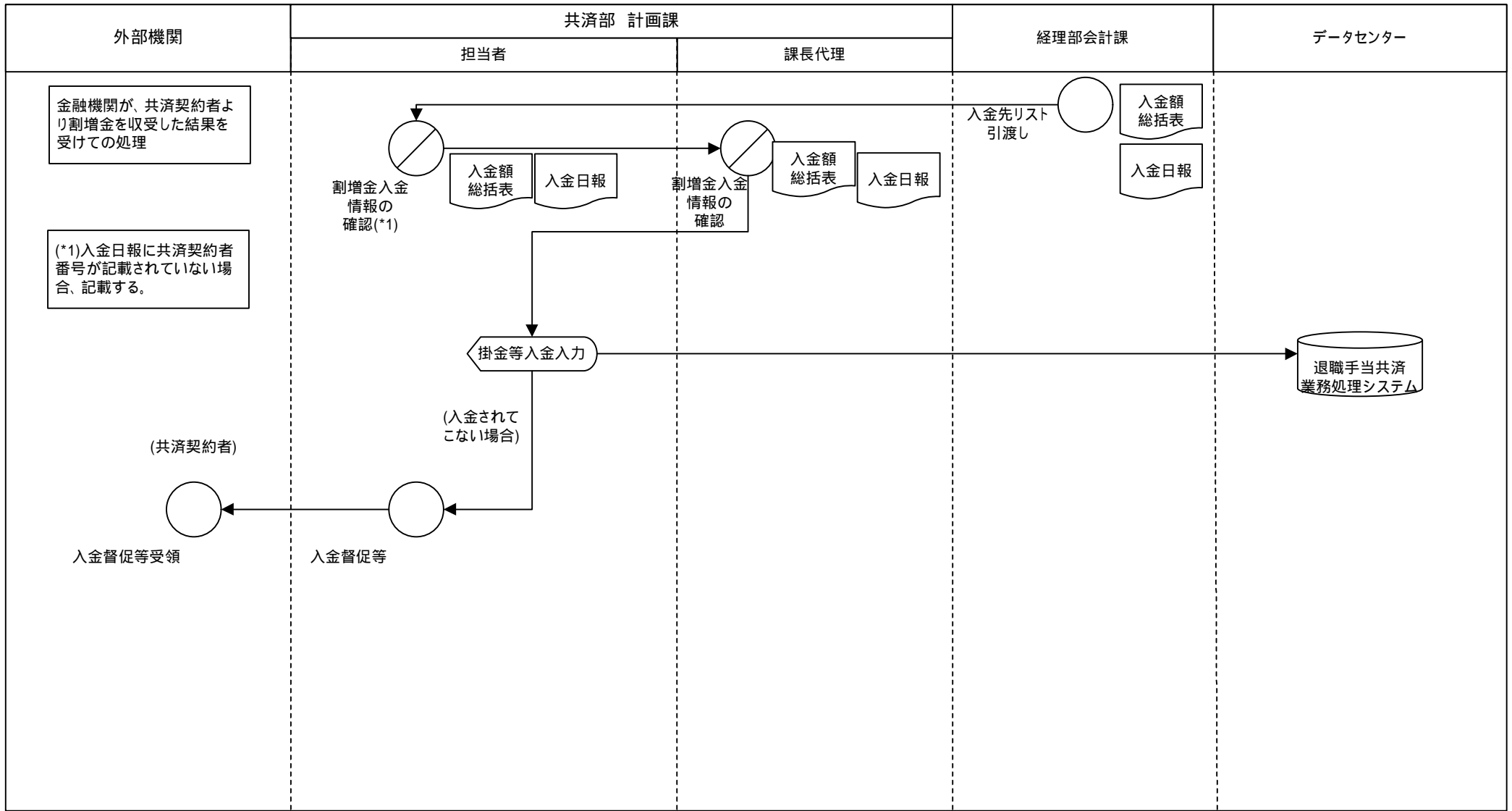

業務流れ図(将来)		システム名		業務名(Lv0)		資料番号	版数	作成日付	作成者	ページ
		退職手当共済業務処理システム		退職手当共済業務		2-1-4(1)	初版 改訂	2007.12.21		40/62
Lv1	収納	Lv2	掛金収納	Lv3	過納金返還	Lv4	-	Lv5	-	

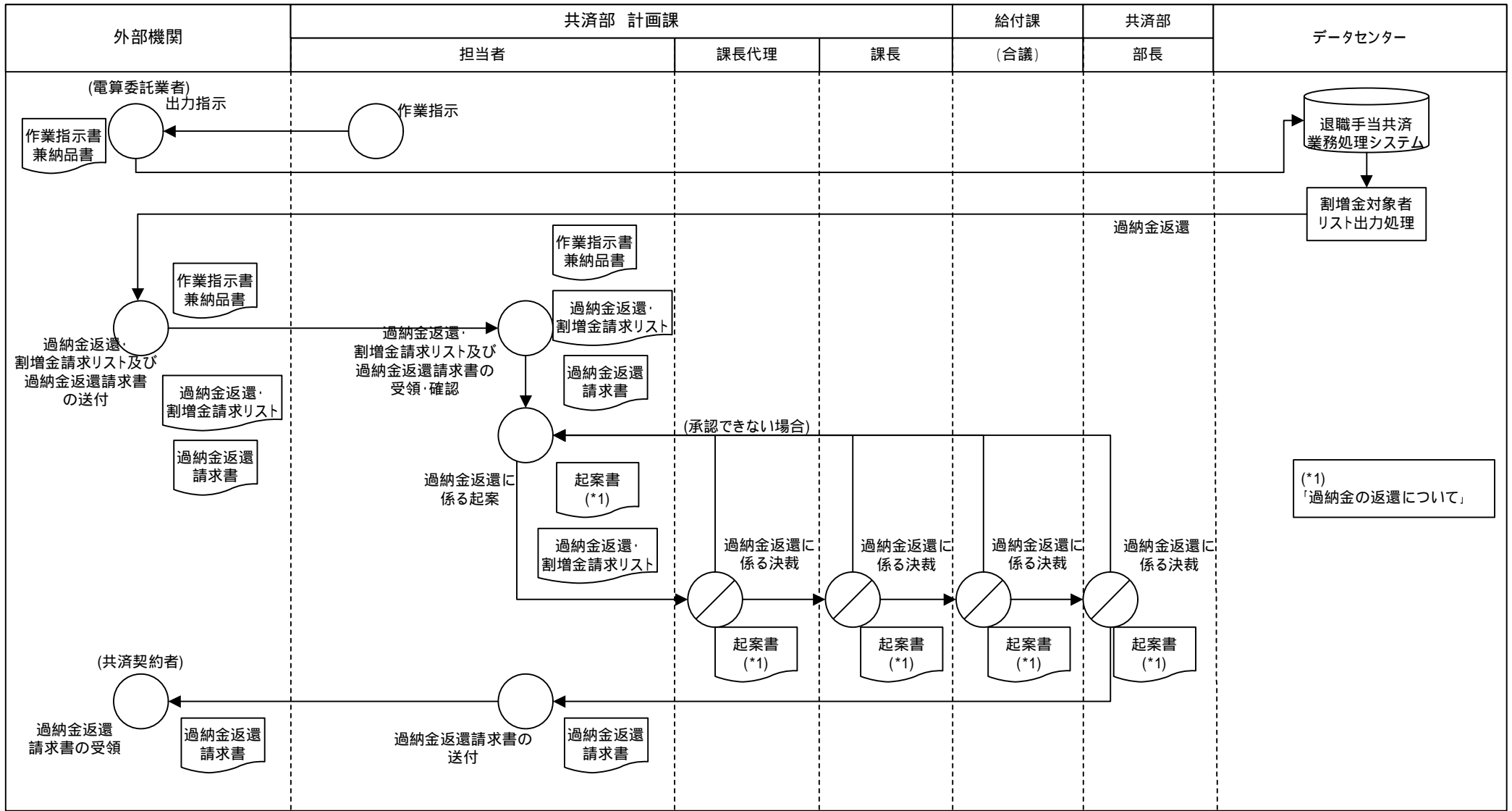

(\*1)  
「過納金の返還について」

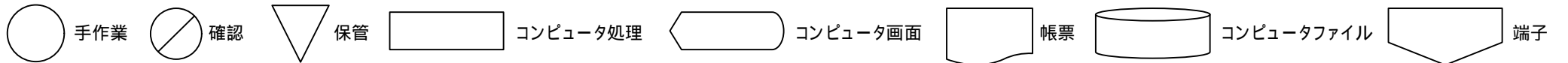

業務流れ図(将来)		システム名		業務名(Lv0)		資料番号	版数	作成日付	作成者	ページ
		退職手当共済業務処理システム		退職手当共済業務		2-1-4(2)	初版 改訂	2007.12.21		41/62
Lv1	収納	Lv2	掛金収納	Lv3	過納金返還	Lv4	-	Lv5	-	

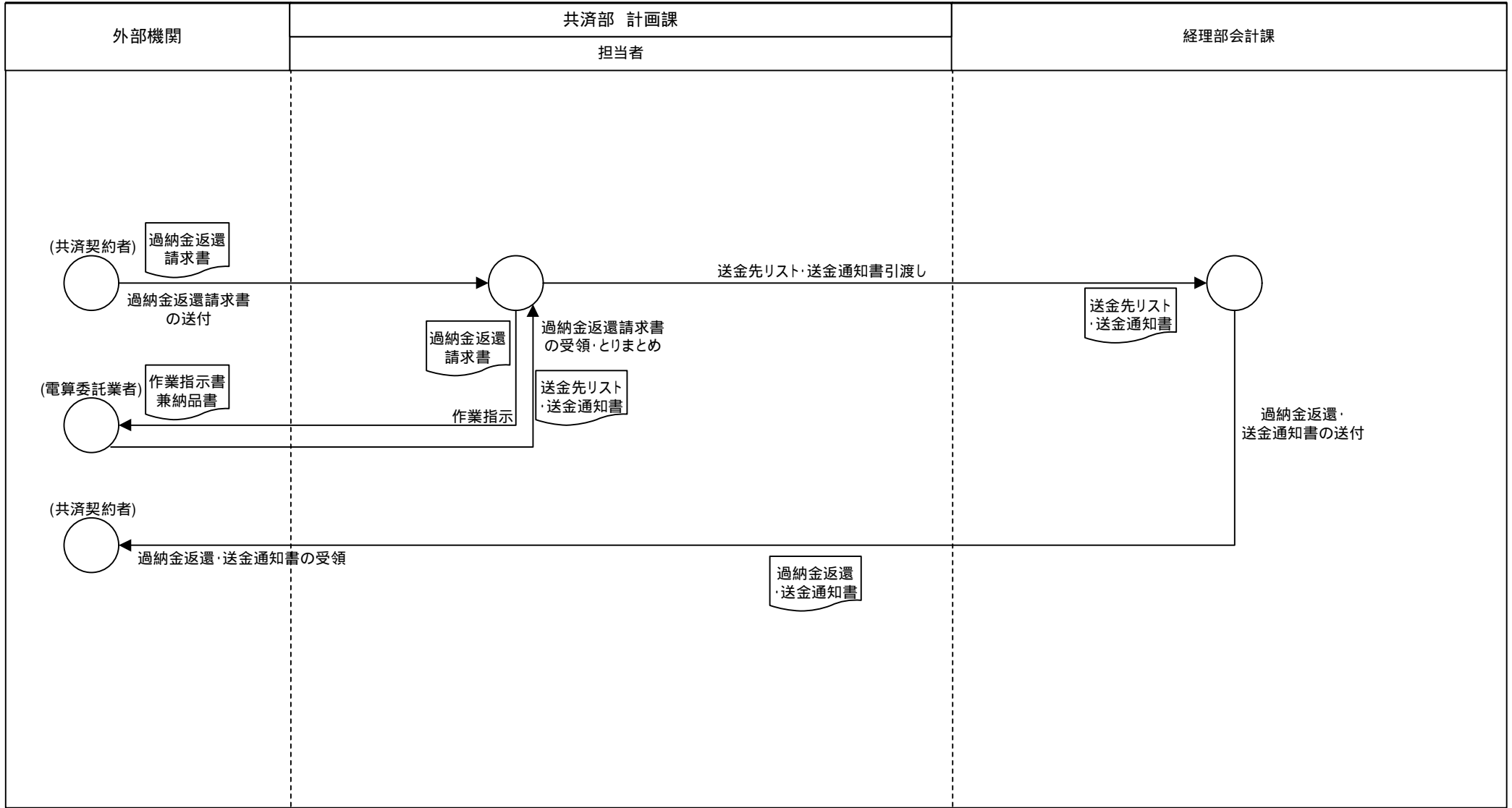

○ 手作業
⊗ 確認
▽ 保管
□ コンピュータ処理
◡ コンピュータ画面
▭ 帳票
⊂ コンピュータファイル
◡ 端子

業務流れ図(将来)		システム名		業務名(Lv0)		資料番号	版数	作成日付	作成者	ページ
		退職手当共済業務処理システム		退職手当共済業務		2-1-5	初版 改訂	2007.12.21		42/62
Lv1	収納	Lv2	掛金収納	Lv3	振込依頼書再発行	Lv4	—	Lv5	—	

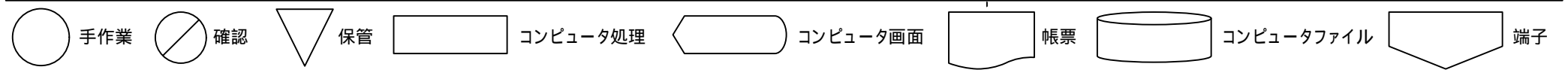
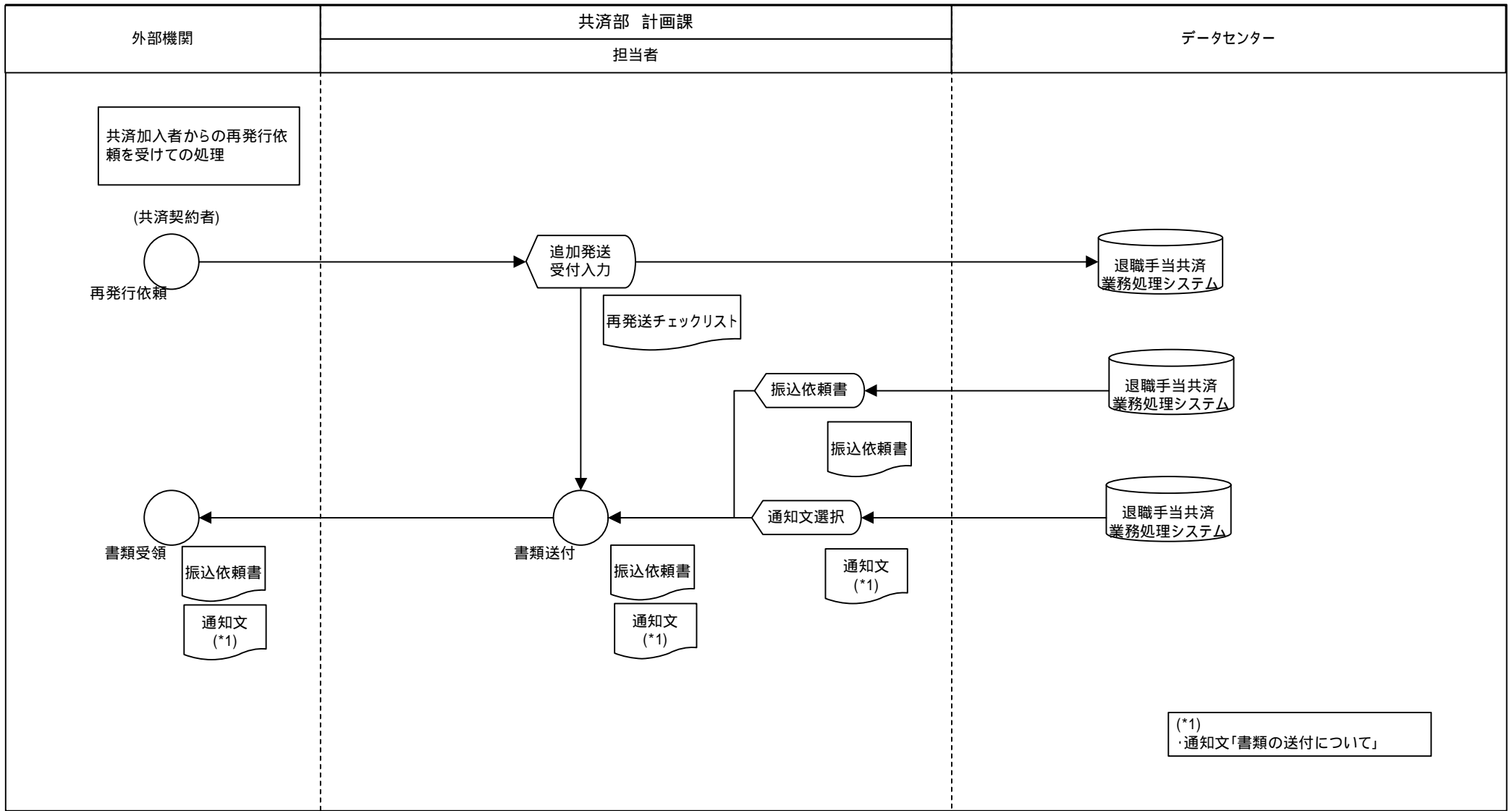

業務流れ図(将来)	システム名		業務名(Lv0)		資料番号	版数	作成日付	作成者	ページ
	退職手当共済業務処理システム		退職手当共済業務		2-1-6(1)	初版 改訂	2007.12.21		43/62
Lv1	収納	Lv2	掛金収納	Lv3	オンライン処理済リスト・ その他リスト作成	Lv4	-	Lv5	-

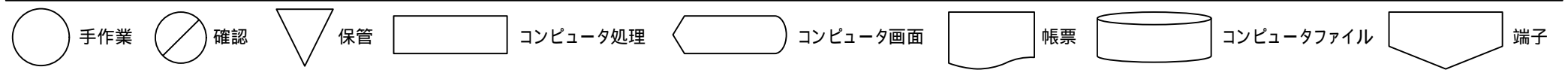
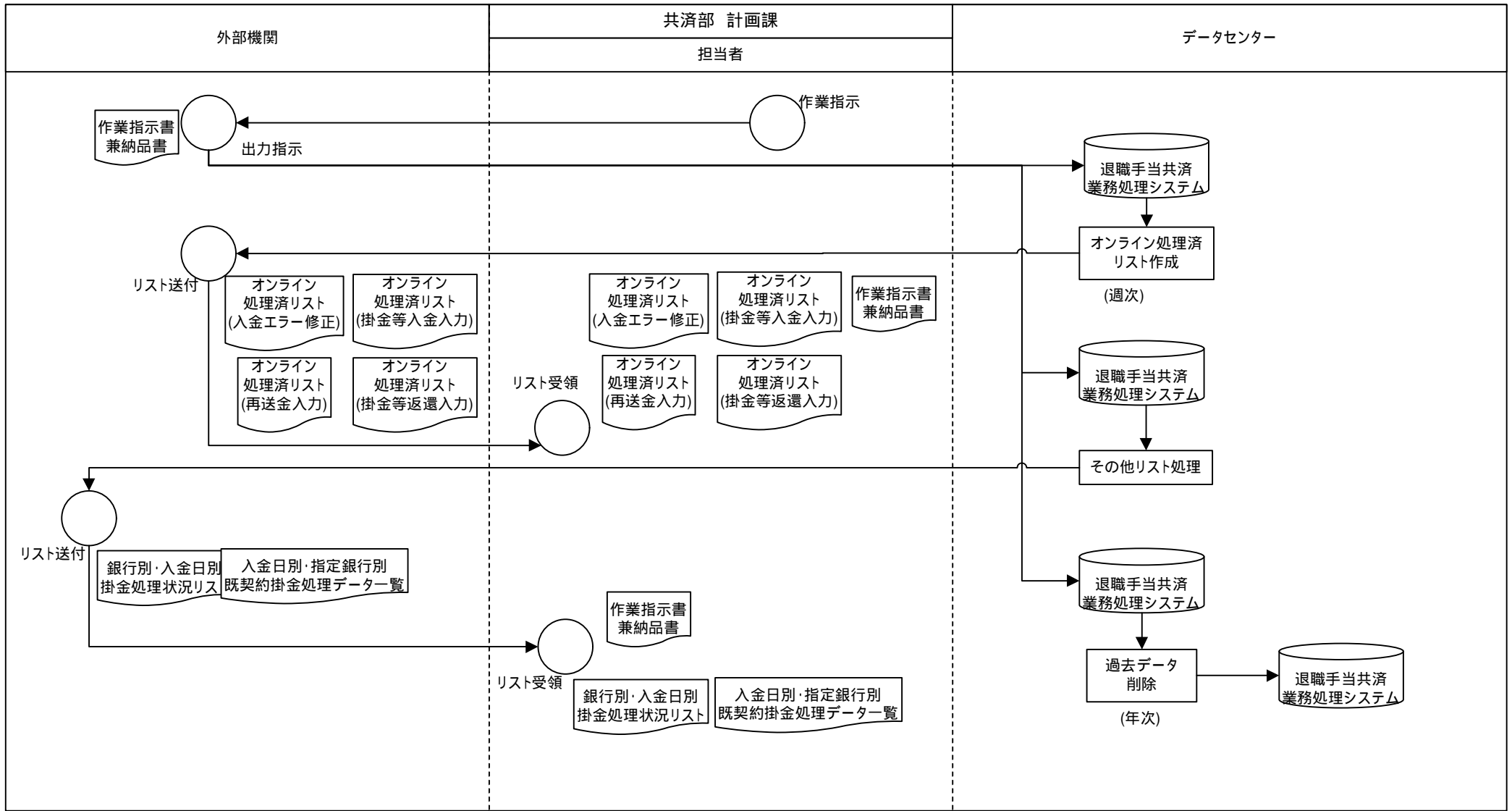

業務流れ図(将来)		システム名		業務名(Lv0)		資料番号	版数	作成日付	作成者	ページ
		退職手当共済業務処理システム		退職手当共済業務		2-1-6(2)	初版 改訂	2007.12.21		44/62
Lv1	収納	Lv2	掛金収納	Lv3	オンライン処理済リスト その他リスト作成	Lv4	-	Lv5	-	

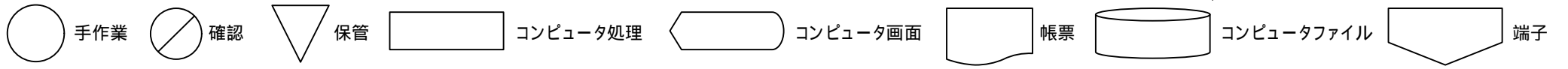
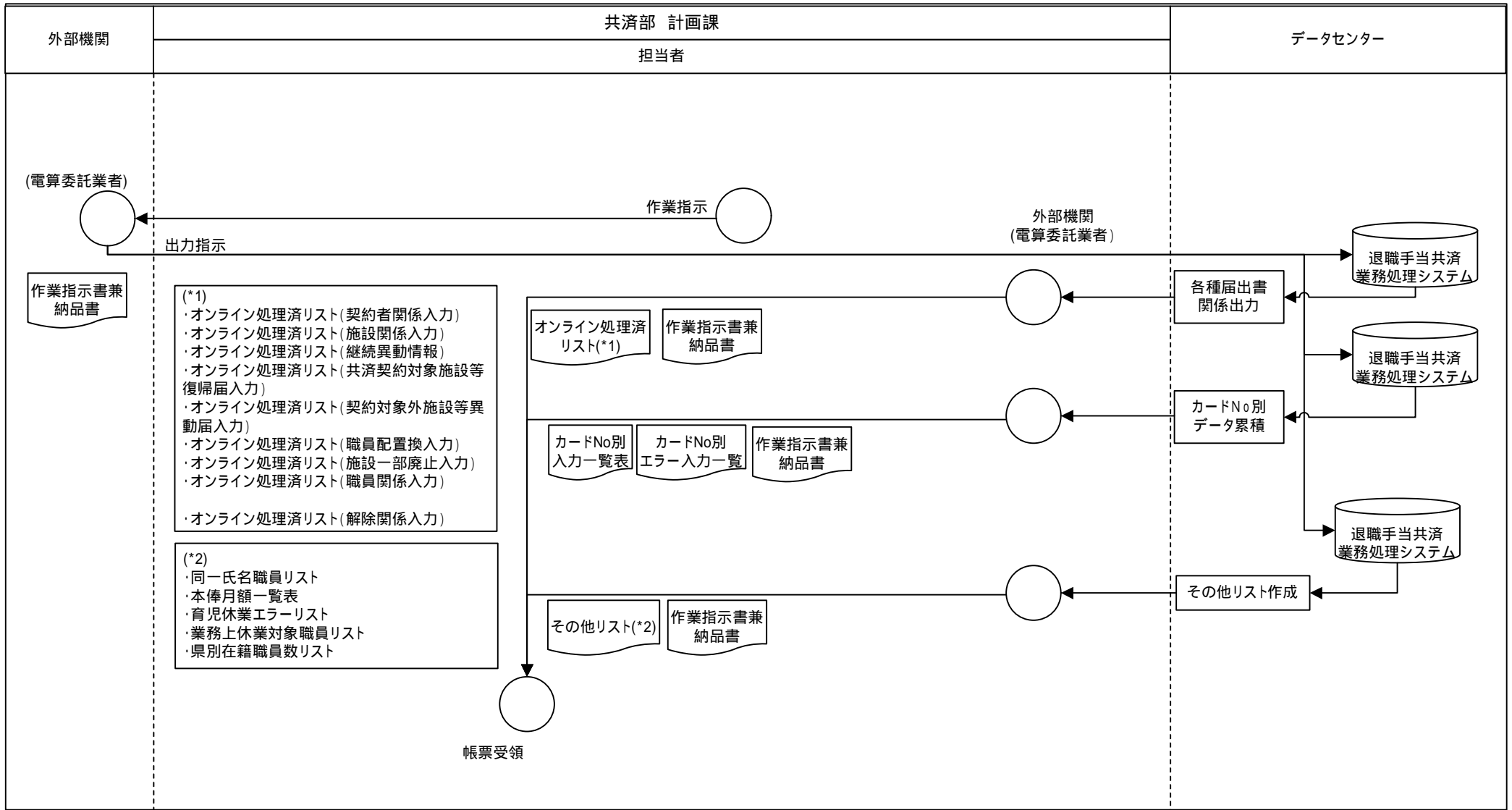



業務流れ図(将来)	システム名		業務名(Lv0)		資料番号	版数	作成日付	作成者	ページ
	退職手当共済業務処理システム		退職手当共済業務		2-1-7	初版 改訂	2007.12.21		45/62
Lv1	収納	Lv2	掛金収納	Lv3	契約対象(外)異動中時効対象者督促	Lv4	-	Lv5	-

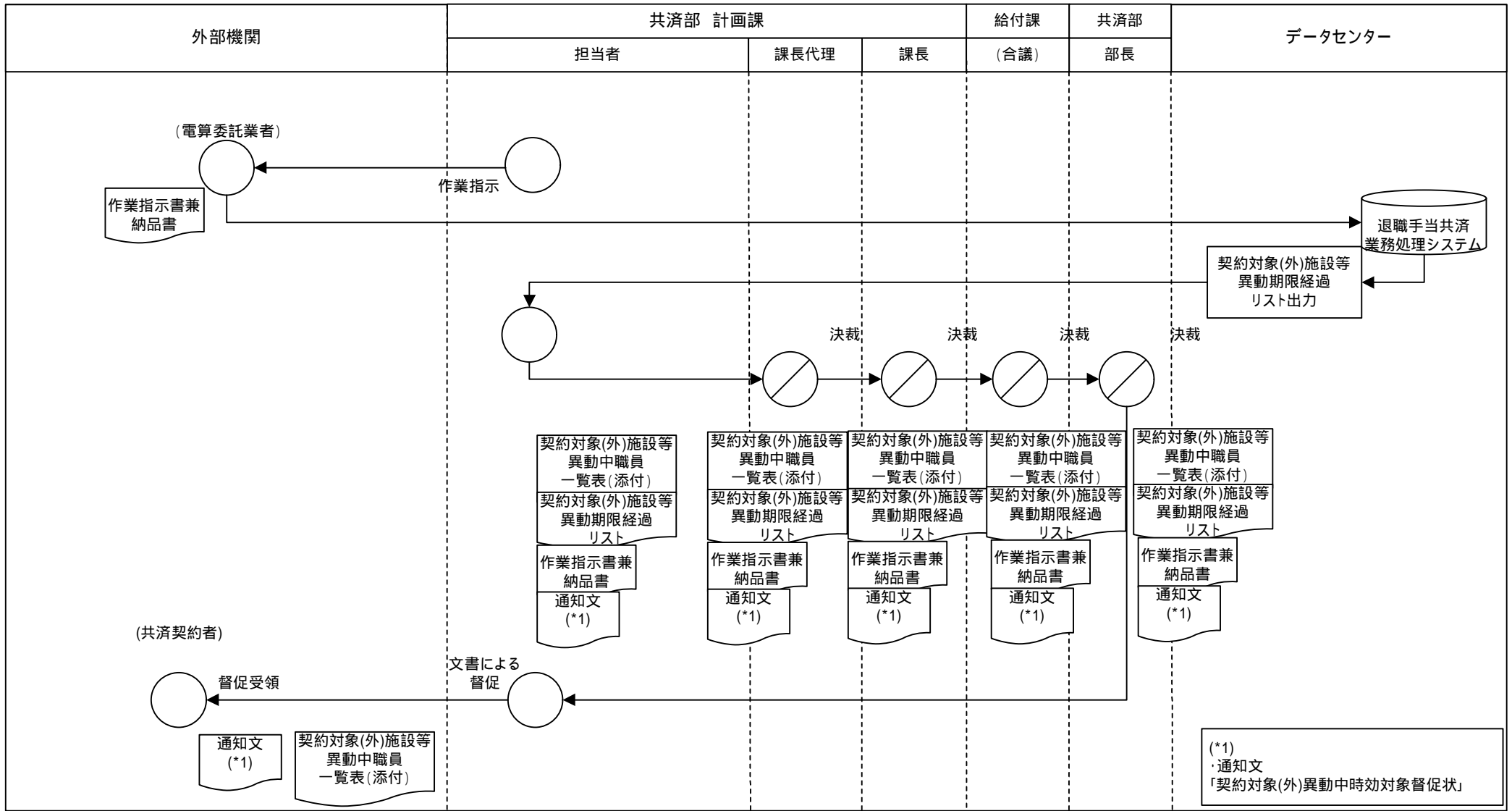

○ 手作業   ⊗ 確認   ▽ 保管   □ コンピュータ処理   ⬠ コンピュータ画面   ⬡ 帳票   ⊂ コンピュータファイル   ⬢ 端子

業務流れ図(将来)	システム名		業務名(Lv0)		資料番号	版数	作成日付	作成者	ページ
	退職手当共済業務処理システム		退職手当共済業務		2-2-1(1)	初版 改訂	2007.12.21		46/62
Lv1	収納	Lv2	預り金の処理	Lv3	預り金の処理	Lv4	-	Lv5	-

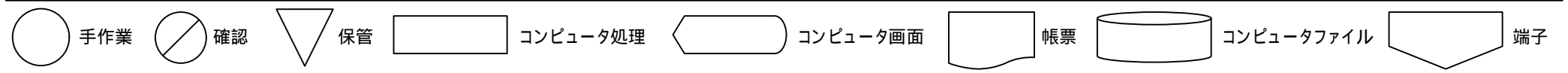
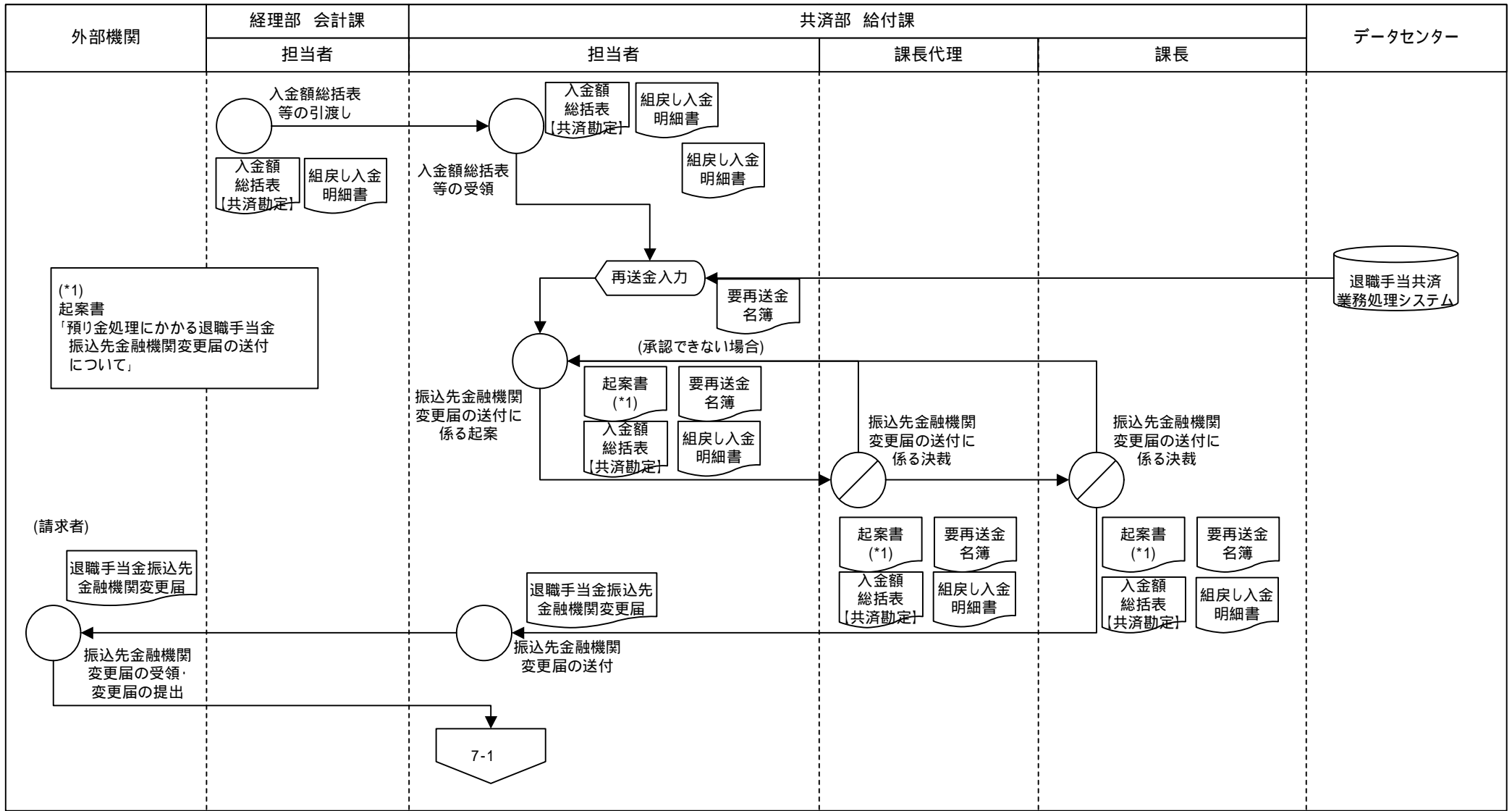

業務流れ図(将来)		システム名		業務名(Lv0)		資料番号	版数	作成日付	作成者	ページ
		退職手当共済業務処理システム		退職手当共済業務		2-2-1(2)	初版 改訂	2007.12.21		47/62
Lv1	収納	Lv2	預り金の処理	Lv3	預り金の処理	Lv4	-	Lv5	-	

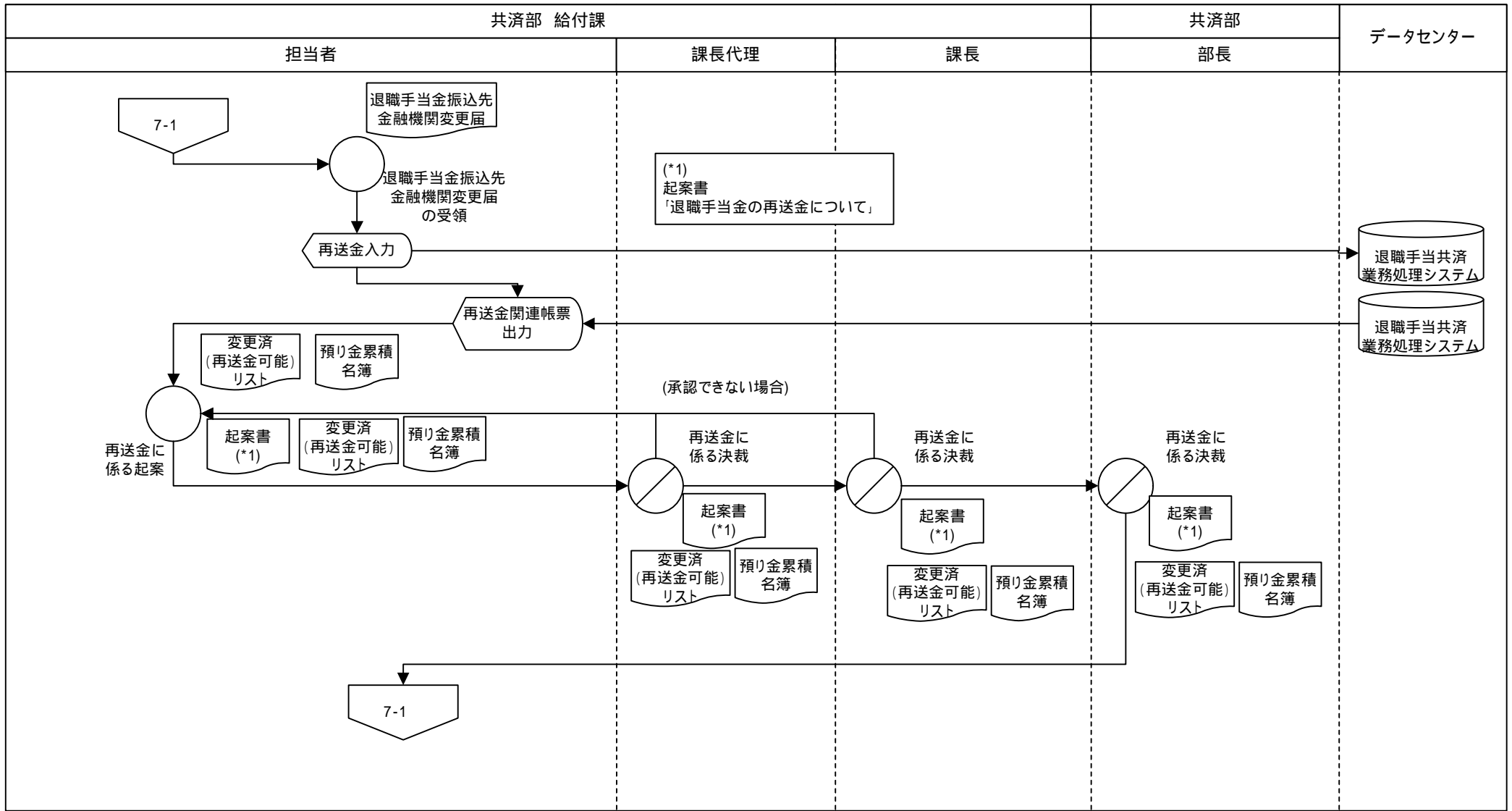

手作業   
  確認   
  保管   
  コンピュータ処理   
  コンピュータ画面   
  帳票   
  コンピュータファイル   
  端子

業務流れ図(将来)	システム名		業務名(Lv0)		資料番号	版数	作成日付	作成者	ページ
	退職手当共済業務処理システム		退職手当共済業務		2-2-1(3)	初版 改訂	2007.12.21		48/62
Lv1	収納	Lv2	預り金の処理	Lv3	預り金の処理	Lv4	-	Lv5	-

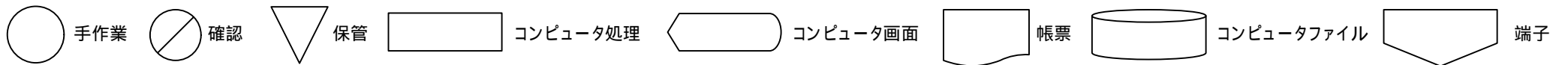
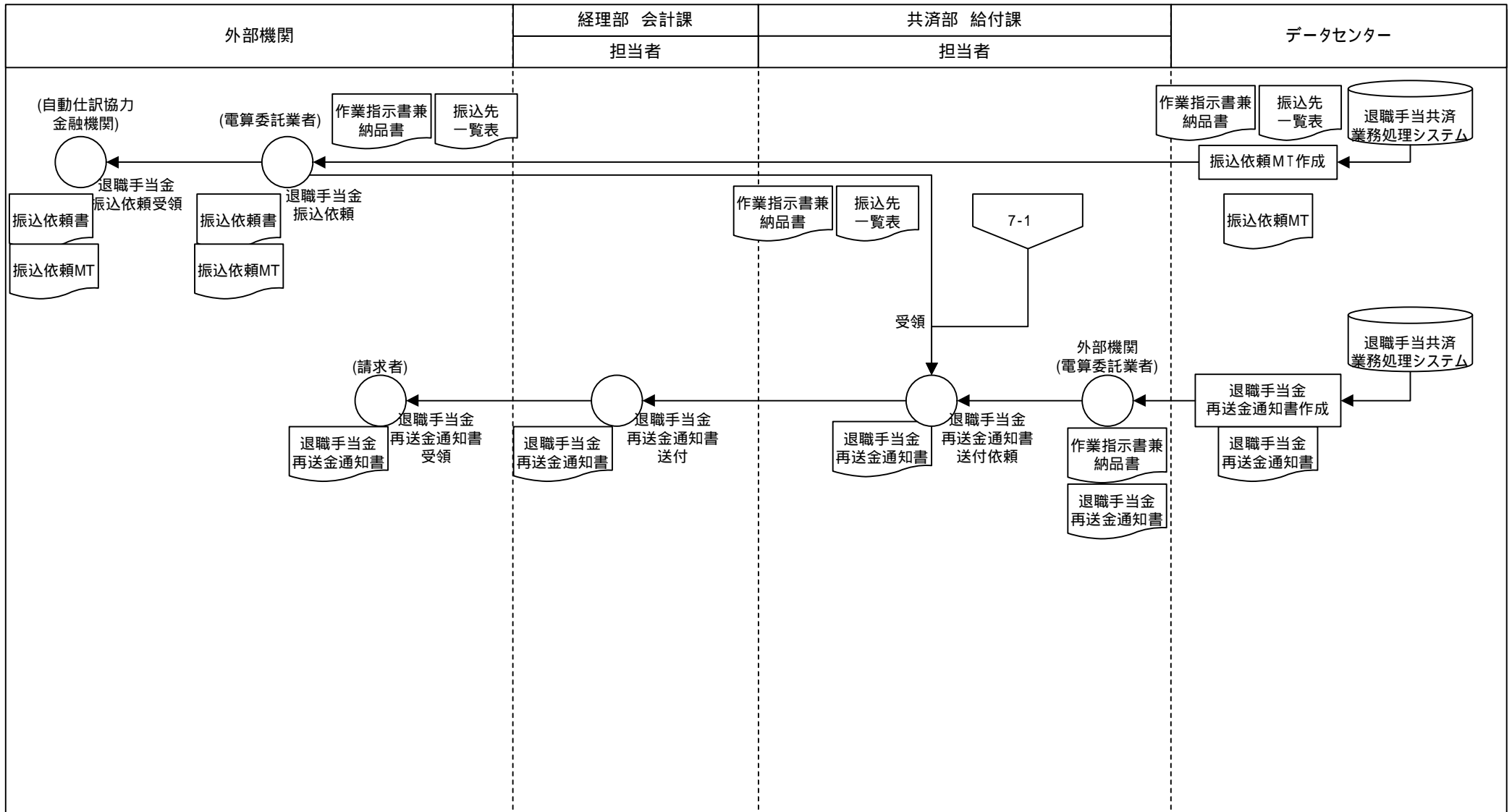

業務流れ図(将来)	システム名		業務名(Lv0)		資料番号	版数	作成日付	作成者	ページ
	退職手当共済業務処理システム		退職手当共済業務		3-1-1(1)	初版 改訂	2007.12.21		49/62
Lv1	支給	Lv2	退職手当金支給	Lv3	退職手当金支給決定	Lv4	-	Lv5	-

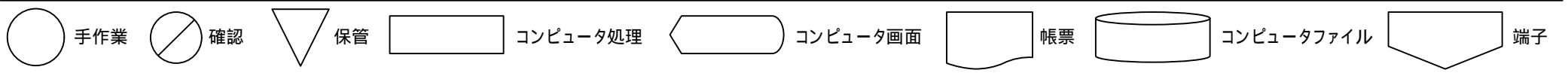
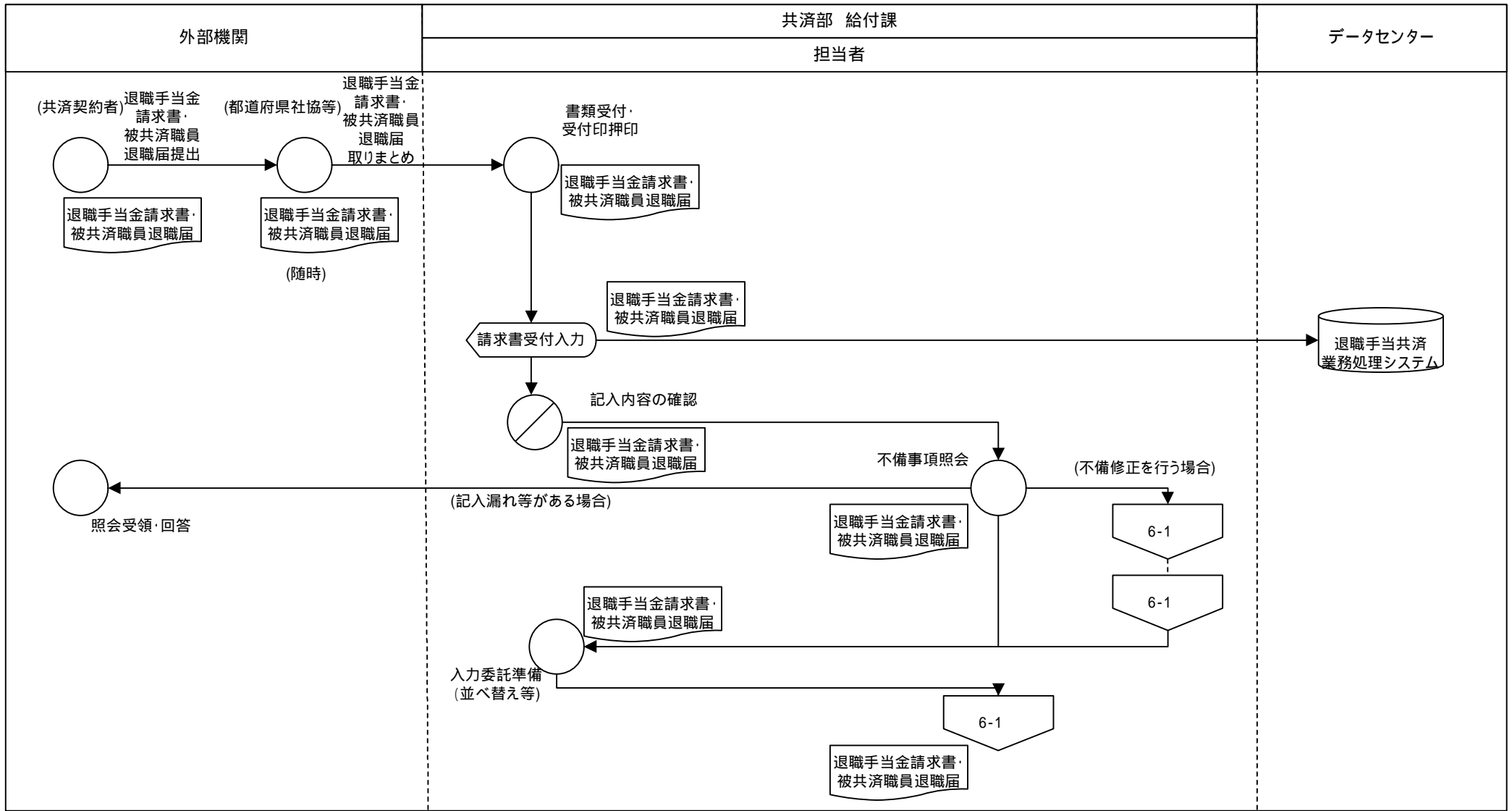

業務流れ図(将来)	システム名		業務名(Lv0)		資料番号	版数	作成日付	作成者	ページ	
	退職手当共済業務処理システム		退職手当共済業務		3-1-1(2)	初版 改訂	2007.12.21		50/62	
Lv1	支給		Lv2	退職手当金支給	Lv3	退職手当金支給決定	Lv4	-	Lv5	-

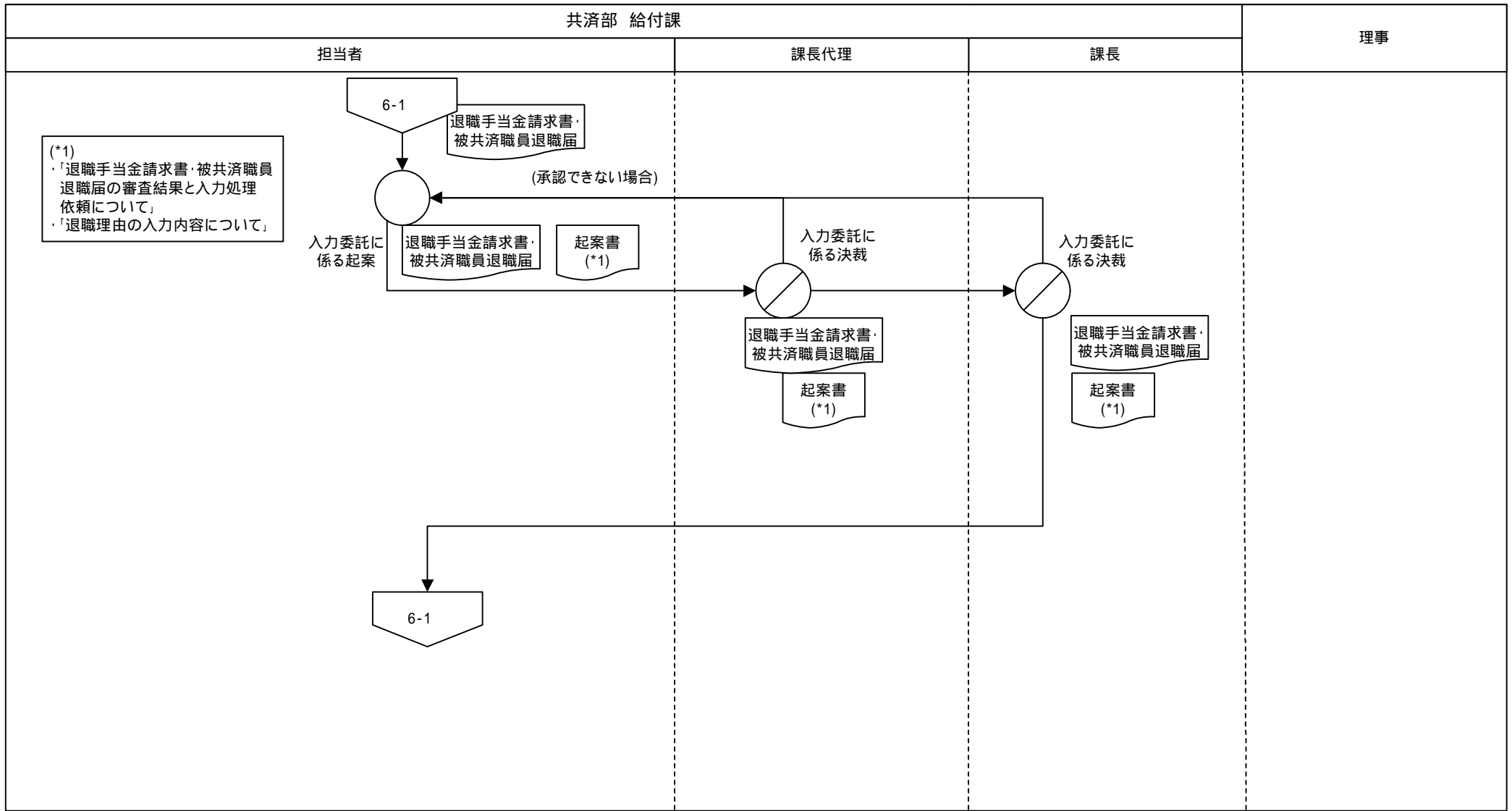

○ 手作業
◓ 確認
▽ 保管
□ コンピュータ処理
◩ コンピュータ画面
▭ 帳票
⊂ コンピュータファイル
◩ 端子

業務流れ図(将来)	システム名		業務名(Lv0)		資料番号	版数	作成日付	作成者	ページ
	退職手当共済業務処理システム		退職手当共済業務		3-1-1(3)	初版 改訂	2007.12.21		51/62
Lv1	支給	Lv2	退職手当金支給	Lv3	退職手当金支給決定	Lv4	-	Lv5	-

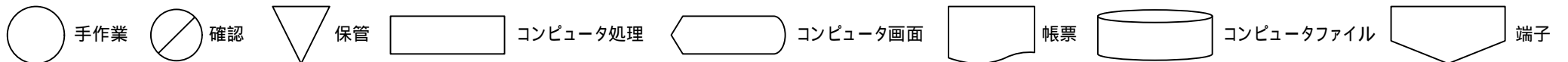
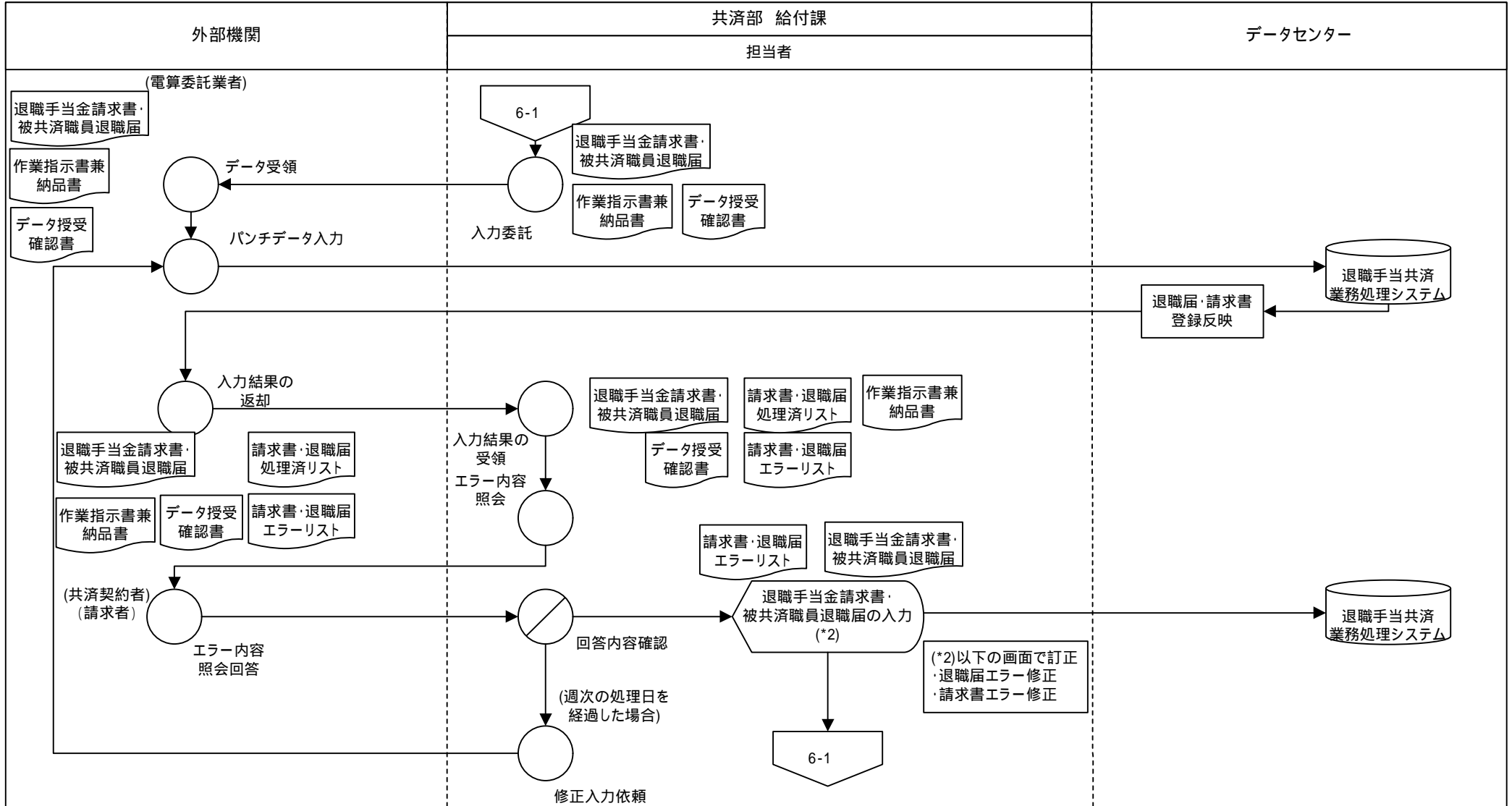

業務流れ図(将来)		システム名		業務名(Lv0)		資料番号	版数	作成日付	作成者	ページ
		退職手当共済業務処理システム		退職手当共済業務		3-1-1(4)	初版 改訂	2007.12.21		52/62
Lv1	支給	Lv2	退職手当金支給	Lv3	退職手当金支給決定	Lv4	-	Lv5	-	

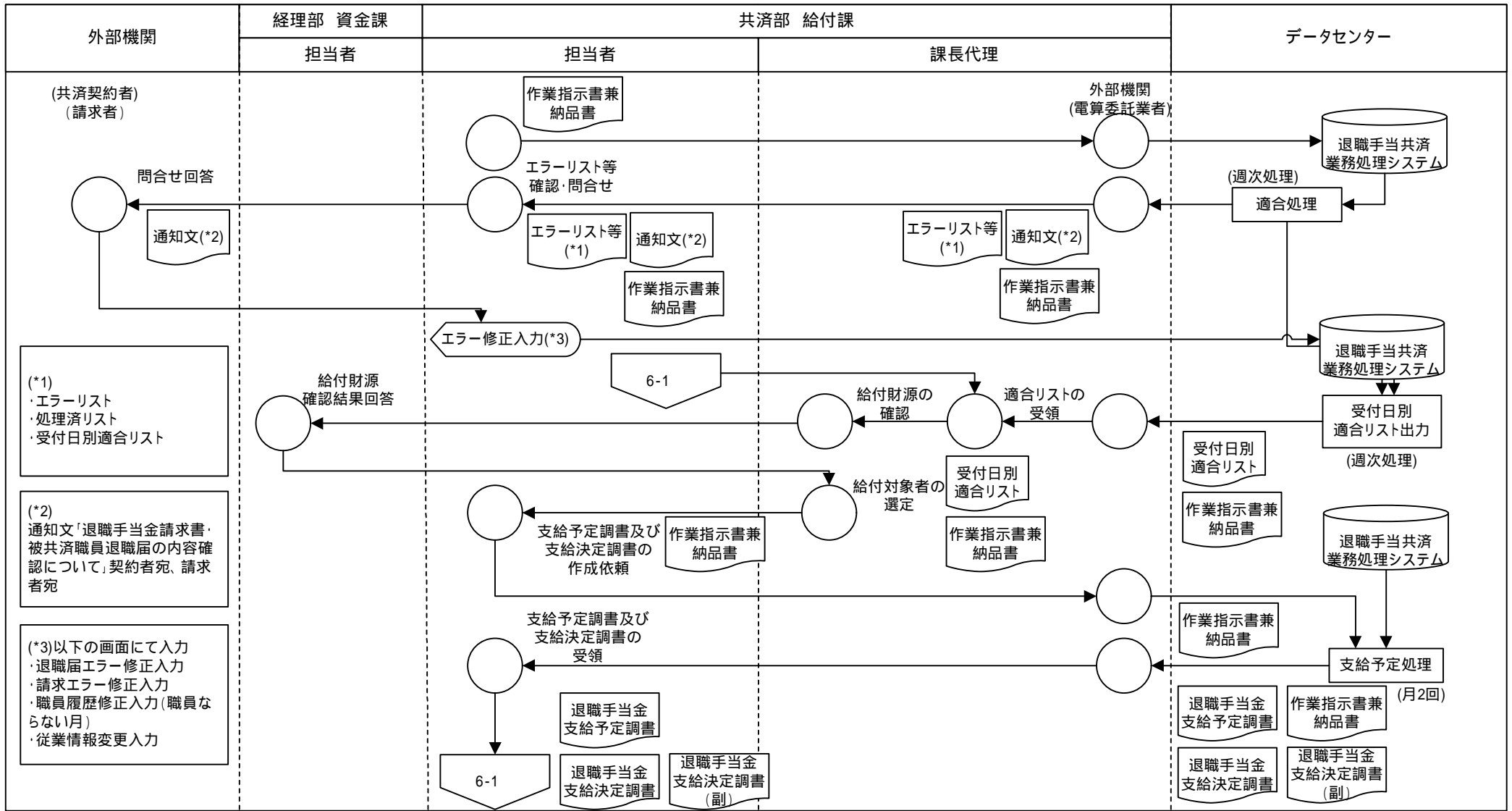

(\*1)  
・エラーリスト  
・処理済リスト  
・受付日別適合リスト

(\*2)  
通知文「退職手当金請求書・被共済職員退職届の内容確認について」契約者宛、請求者宛

(\*3)以下の画面にて入力  
・退職届エラー修正入力  
・請求エラー修正入力  
・職員履歴修正入力(職員ならぬ月)  
・従業員情報変更入力

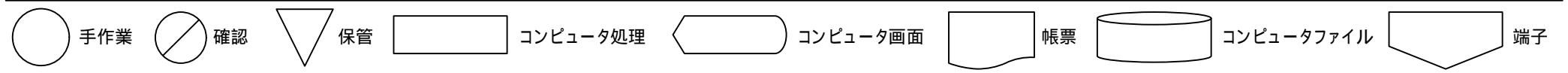



業務流れ図(将来)	システム名		業務名(Lv0)		資料番号	版数	作成日付	作成者	ページ
	退職手当共済業務処理システム		退職手当共済業務		3-1-1(5)	初版 改訂	2007.12.21		53/62
Lv1	支給	Lv2	退職手当金支給	Lv3	退職手当金支給決定	Lv4	-	Lv5	-

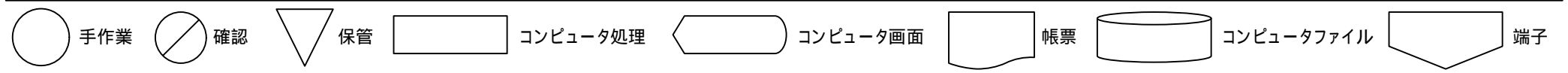
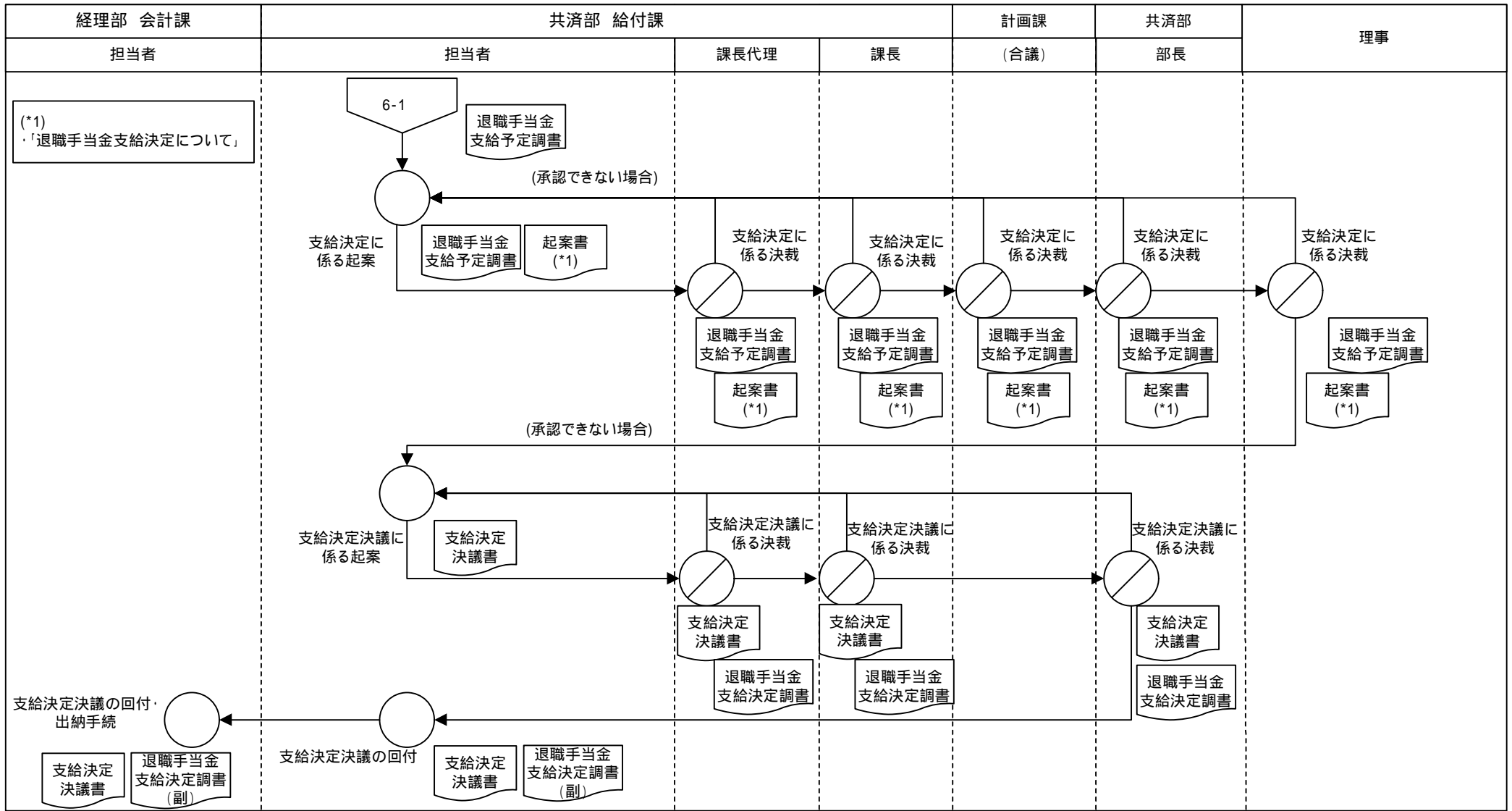

業務流れ図(将来)	システム名		業務名(Lv0)		資料番号	版数	作成日付	作成者	ページ
	退職手当共済業務処理システム		退職手当共済業務		3-1-1(6)	初版 改訂	2007.12.21		54/62
Lv1	支給	Lv2	退職手当金支給	Lv3	退職手当金支給決定	Lv4	—	Lv5	—

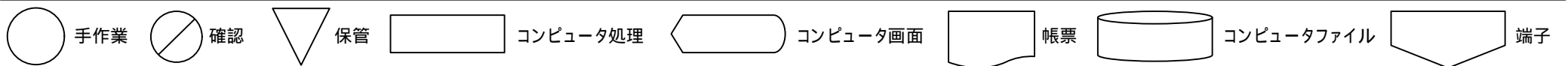
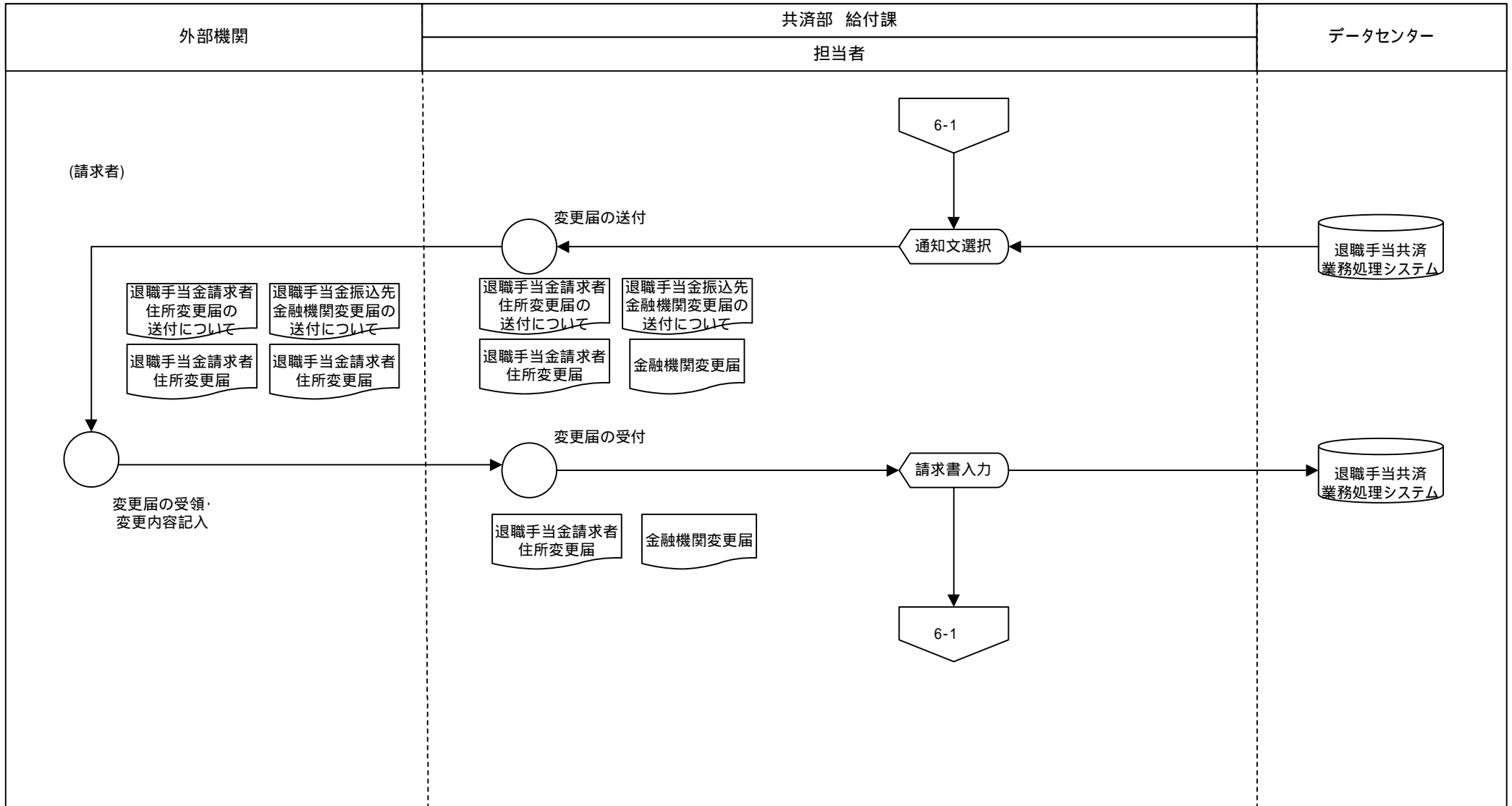

業務流れ図(将来)	システム名		業務名(Lv0)		資料番号	版数	作成日付	作成者	ページ
	退職手当共済業務処理システム		退職手当共済業務		3-1-2(1)	初版 改訂	2007.12.21		55/62
Lv1	支給	Lv2	退職手当金支給	Lv3	退職手当金の支給	Lv4	-	Lv5	-

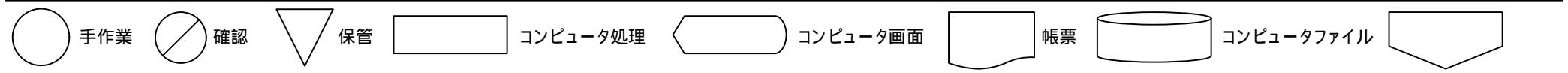
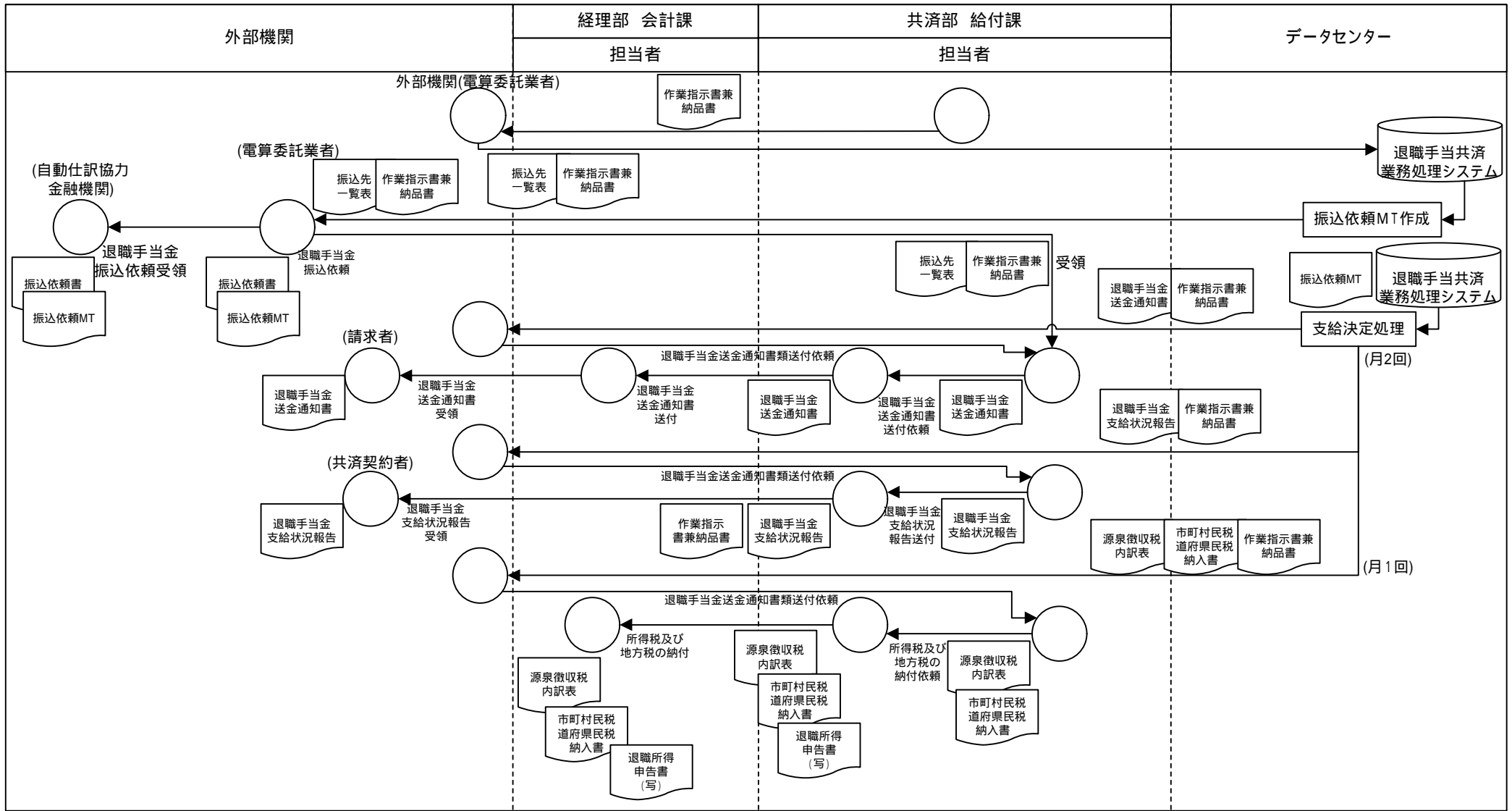

業務流れ図(将来)		システム名		業務名(Lv0)		資料番号	版数	作成日付	作成者	ページ
		退職手当共済業務処理システム		退職手当共済業務		3-1-2(2)	初版 改訂	2007.12.21		56/62
Lv1	支給	Lv2	退職手当金支給	Lv3	退職手当金の支給	Lv4	—	Lv5	—	

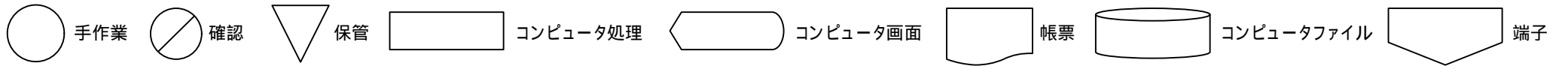
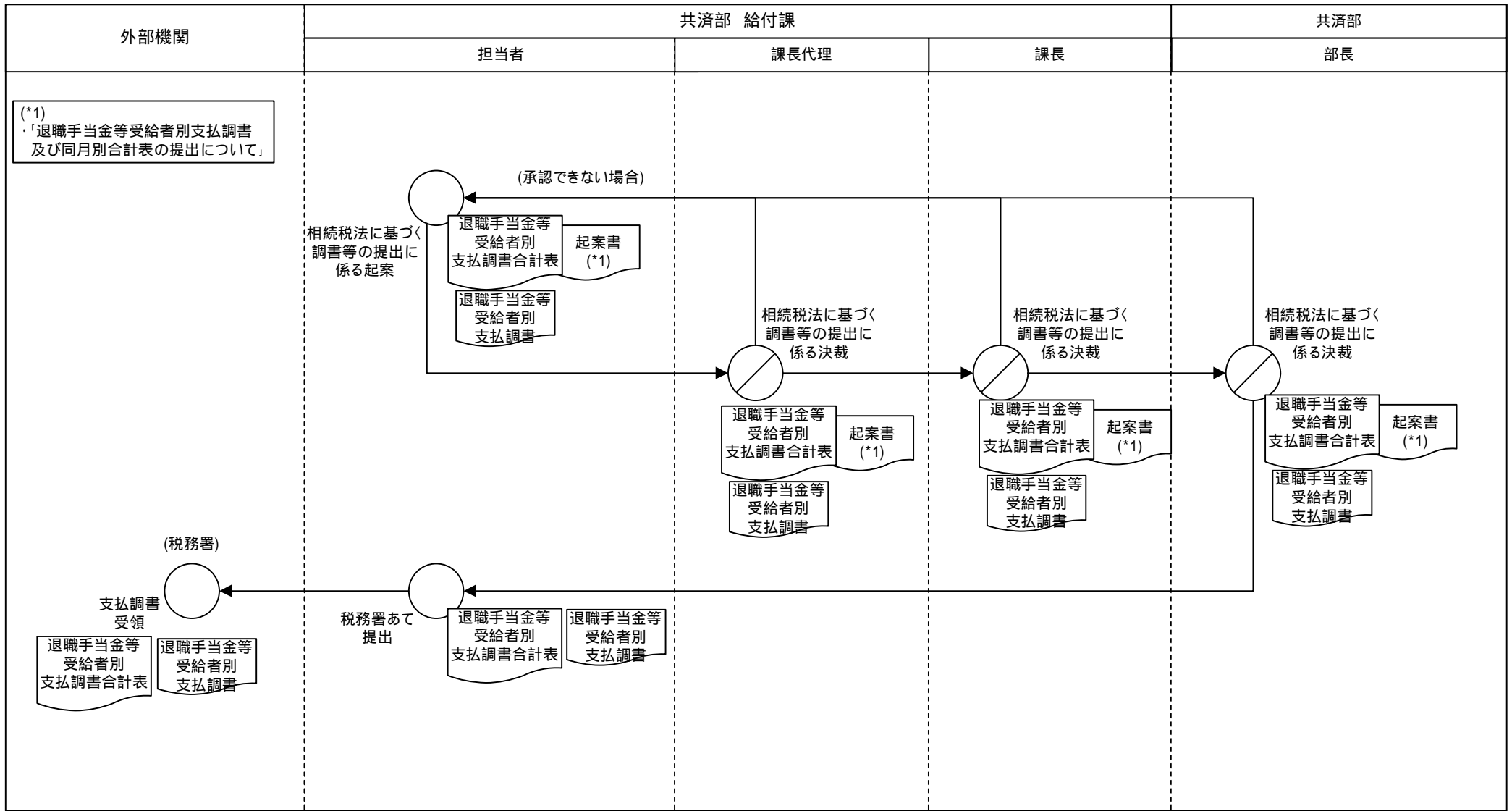

業務流れ図(将来)	システム名		業務名(Lv0)		資料番号	版数	作成日付	作成者	ページ
	退職手当共済業務処理システム		退職手当共済業務		3-1-2(3)	初版 改訂	2007.12.21		57/62
Lv1	支給	Lv2	退職手当金支給	Lv3	退職手当金の支給	Lv4	—	Lv5	—

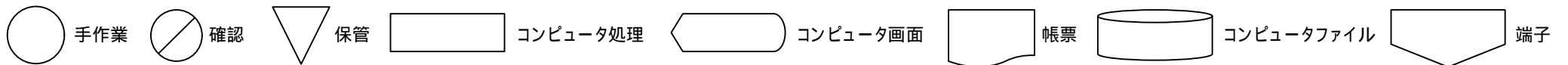
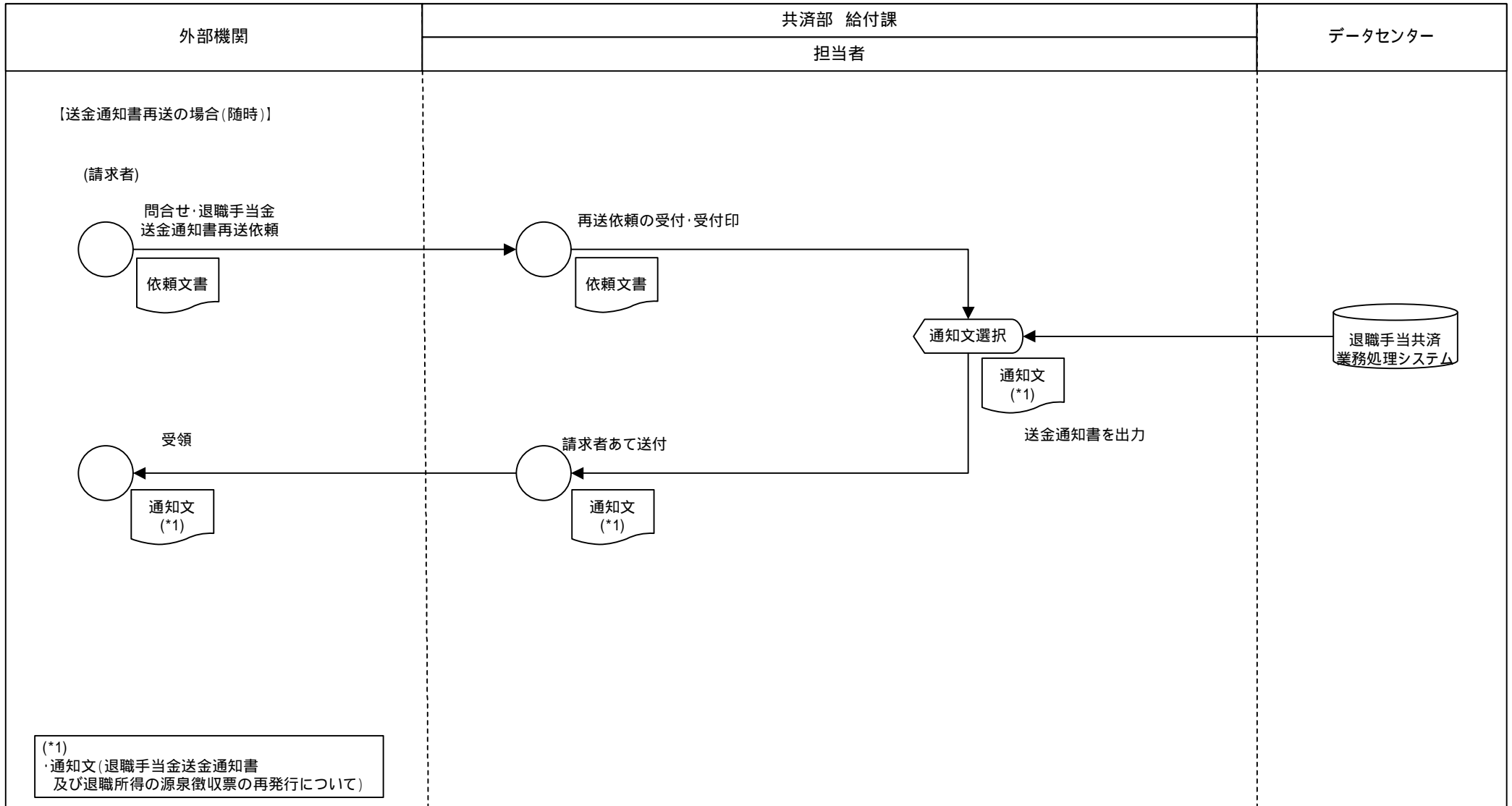

業務流れ図(将来)	システム名		業務名(Lv0)		資料番号	版数	作成日付	作成者	ページ
	退職手当共済業務処理システム		退職手当共済業務		3-1-3	初版 改訂	2007.12.21		58/62
Lv1	支給	Lv2	退職手当金支給	Lv3	請求書・退職届未提出者への督促	Lv4	-	Lv5	-

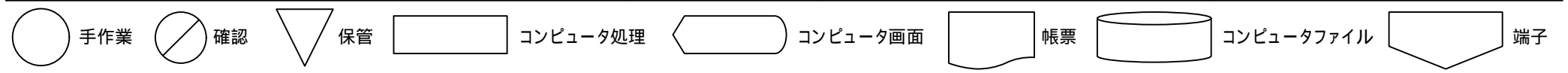
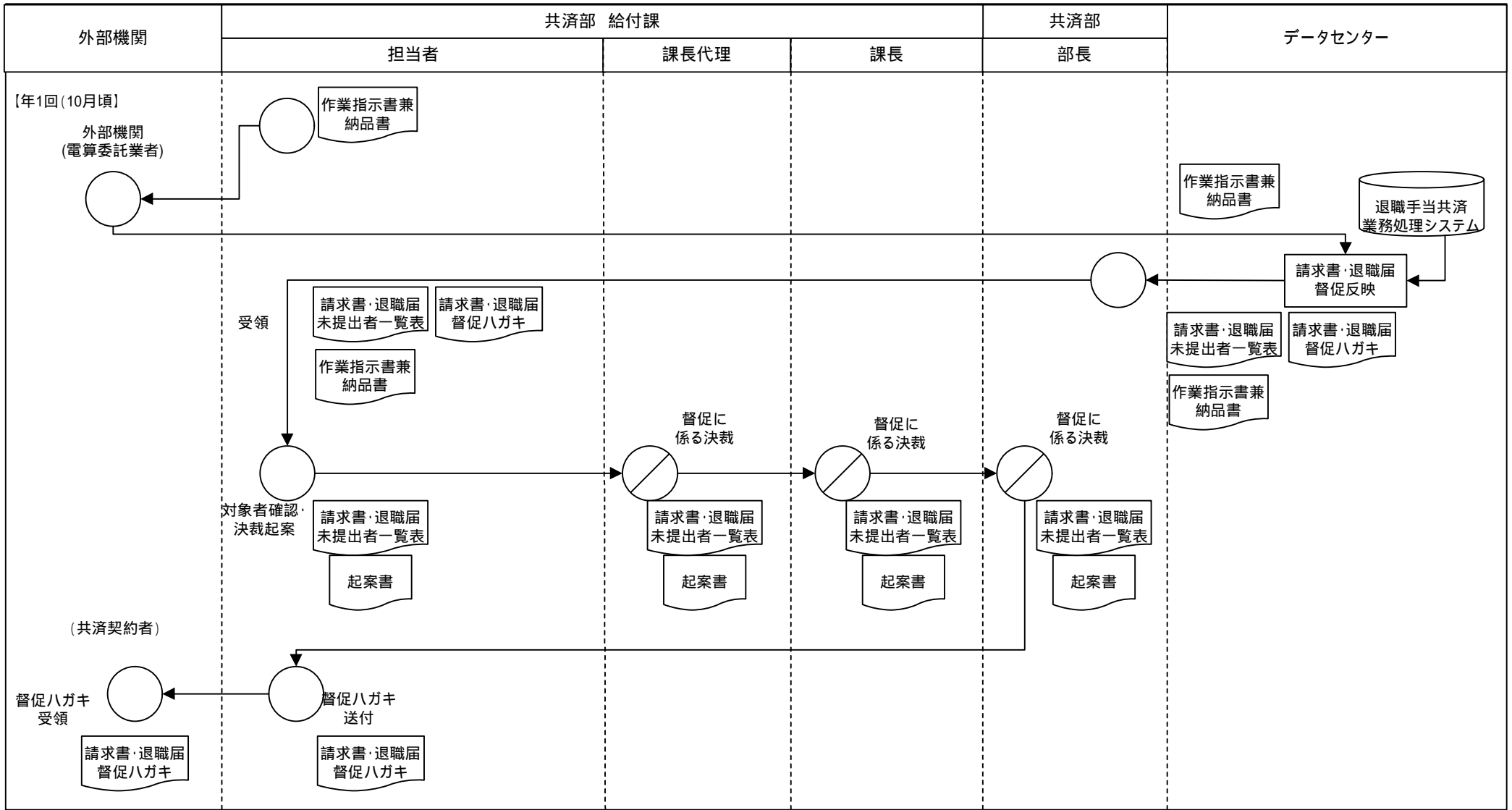

業務流れ図(将来)		システム名		業務名(Lv0)		資料番号	版数	作成日付	作成者	ページ
		退職手当共済業務処理システム		退職手当共済業務		3-1-4(1)	初版 改訂	2007.12.21		59/62
Lv1	支給	Lv2	退職手当金支給	Lv3	退職金時効処理	Lv4	-	Lv5	-	

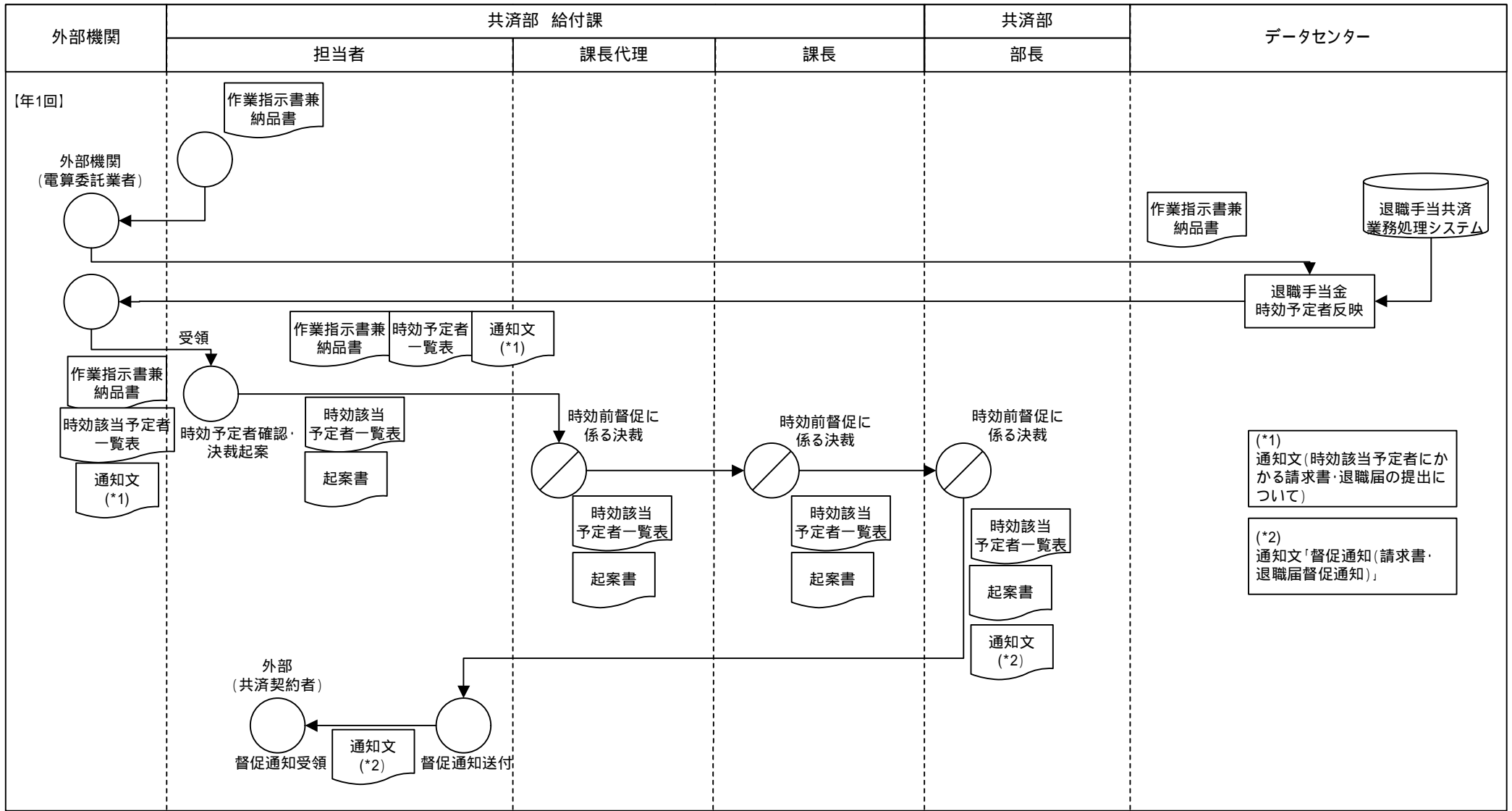

(\*1)  
通知文(時効該当予定者にかかる請求書・退職届の提出について)

(\*2)  
通知文「督促通知(請求書・退職届督促通知)」

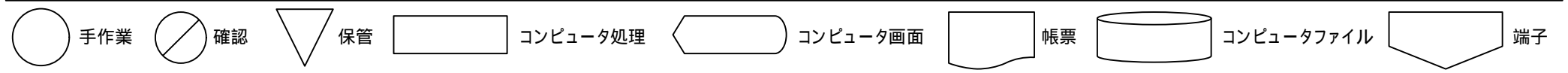

業務流れ図(将来)	システム名		業務名(Lv0)		資料番号	版数	作成日付	作成者	ページ
	退職手当共済業務処理システム		退職手当共済業務		3-1-4(2)	初版 改訂	2007.12.21		60/62
Lv1	支給	Lv2	退職手当金支給	Lv3	退職金時効処理	Lv4	-	Lv5	-

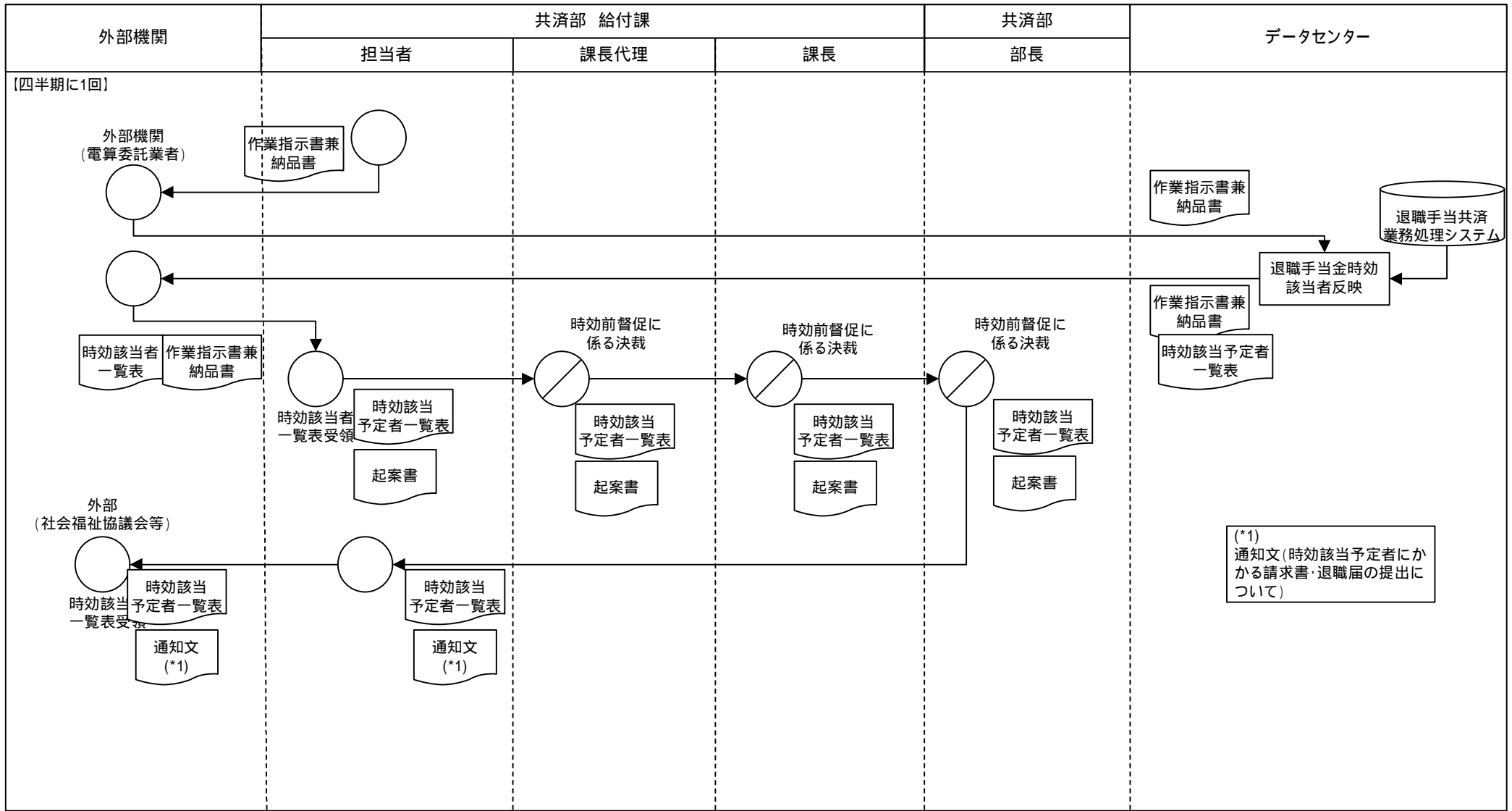

(\*1)  
通知文(時効該当予定者にかかる請求書・退職届の提出について)

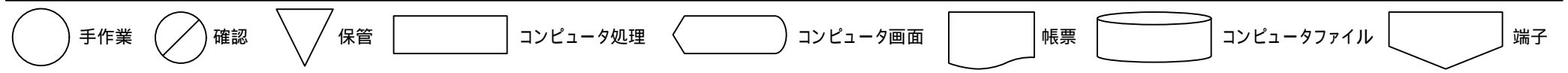



業務流れ図(将来)	システム名		業務名(Lv0)		資料番号	版数	作成日付	作成者	ページ
	退職手当共済業務処理システム		退職手当共済業務		3-1-5(1)	初版 改訂	2007.12.21		61/62
Lv1	支給	Lv2	退職手当金支給	Lv3	その他処理	Lv4	-	Lv5	-

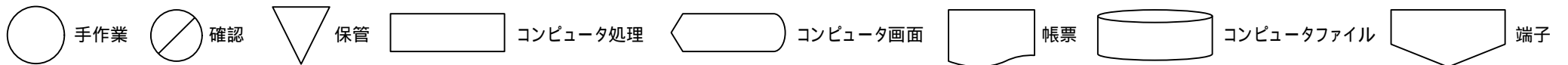
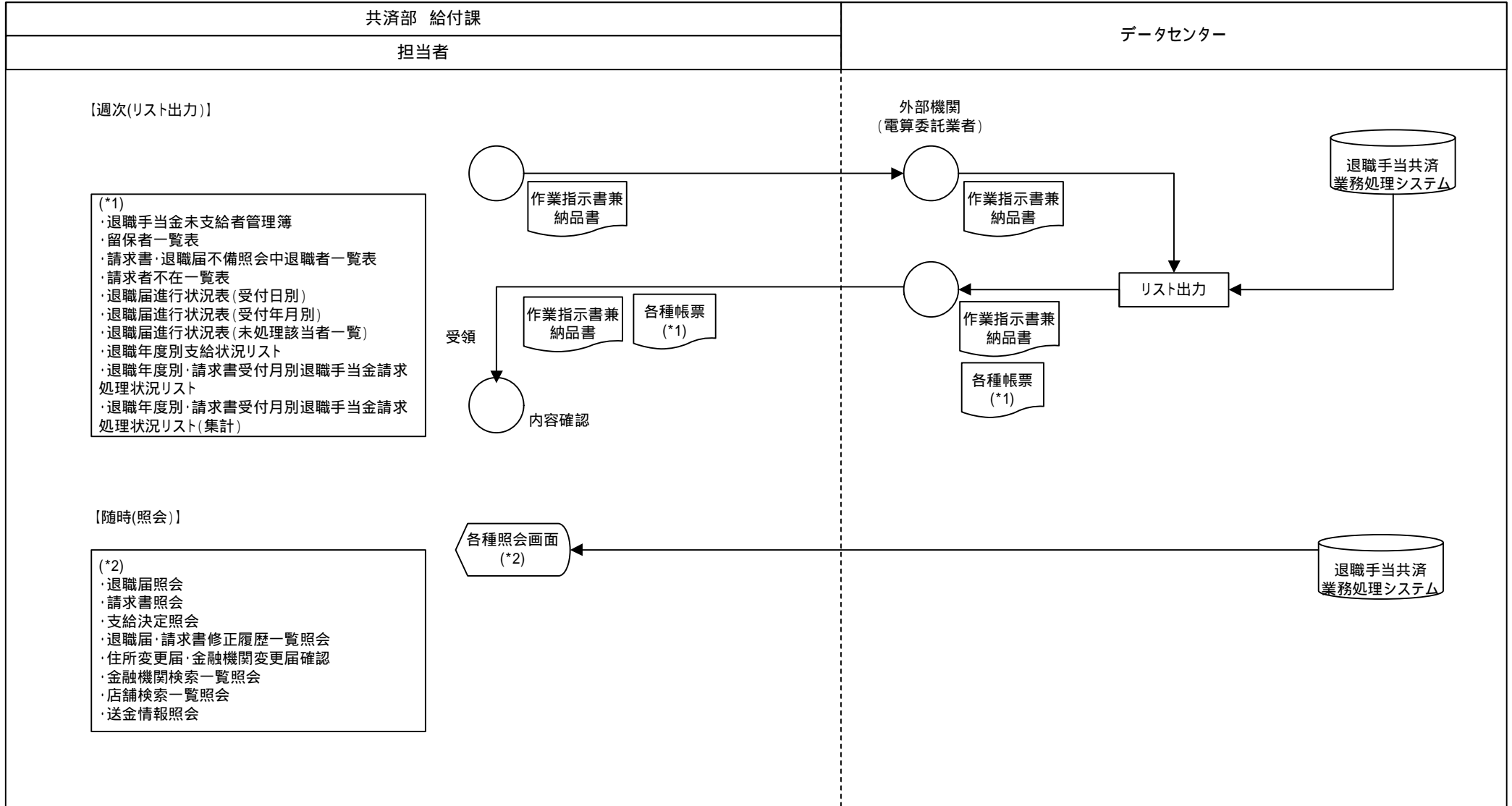

業務流れ図(将来)	システム名		業務名(Lv0)		資料番号	版数	作成日付	作成者	ページ
	退職手当共済業務処理システム		退職手当共済業務		3-1-5(2)	初版 改訂	2007.12.21		62/62
Lv1	支給	Lv2	退職手当金支給	Lv3	その他処理	Lv4	-	Lv5	-

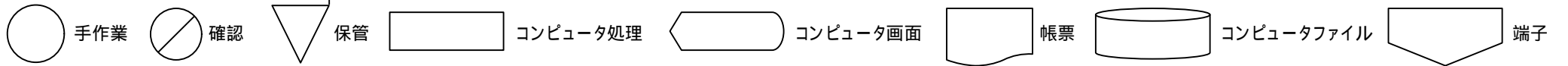
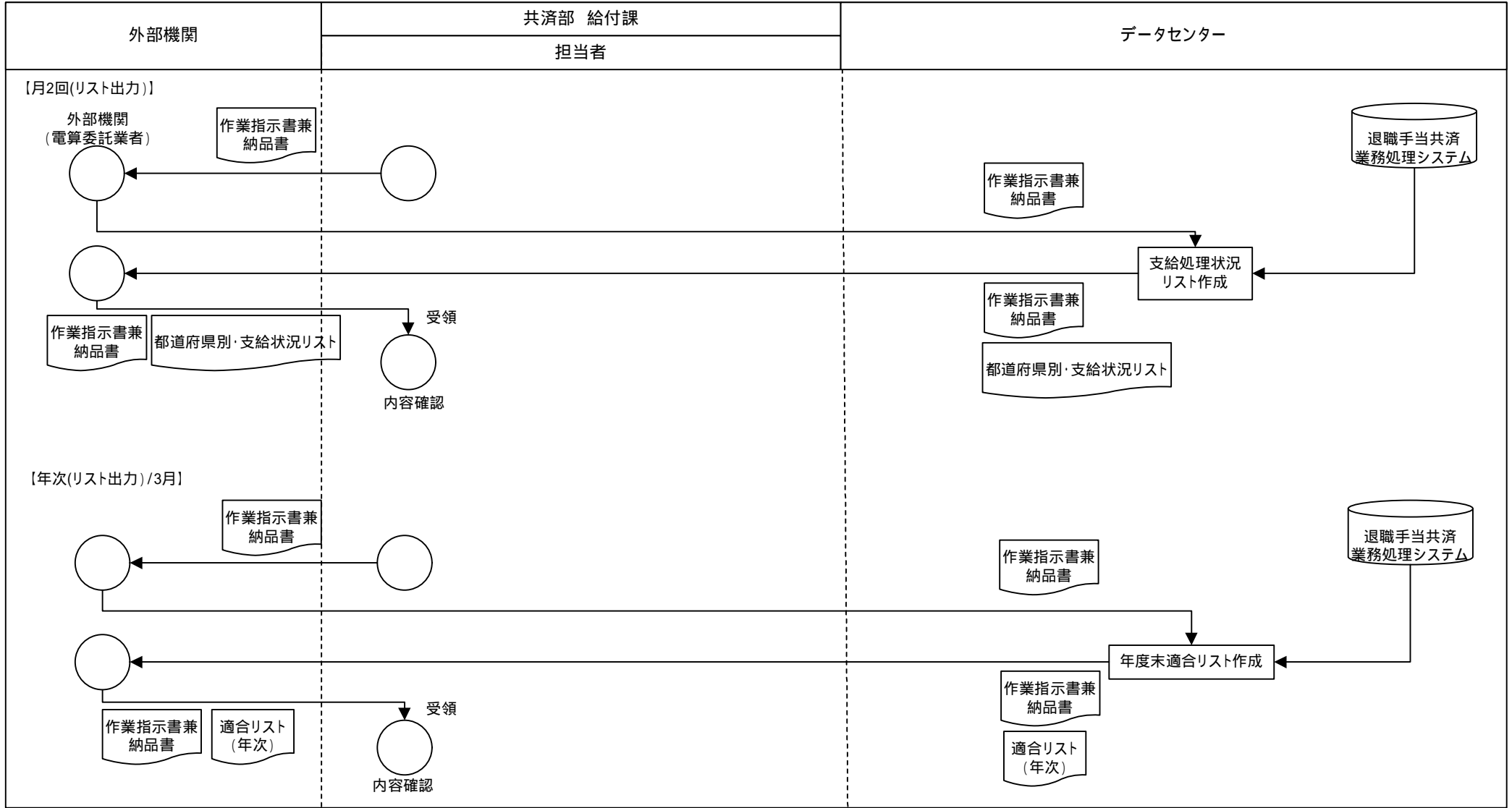

情報体系整理図 (将来)	システム名	業務名	資料番号	版数	作成日付	作成者	ページ
	退職手当共済業務処理システム	退職手当共済業務	-	初版	2007.12.21		1/1
				改訂			

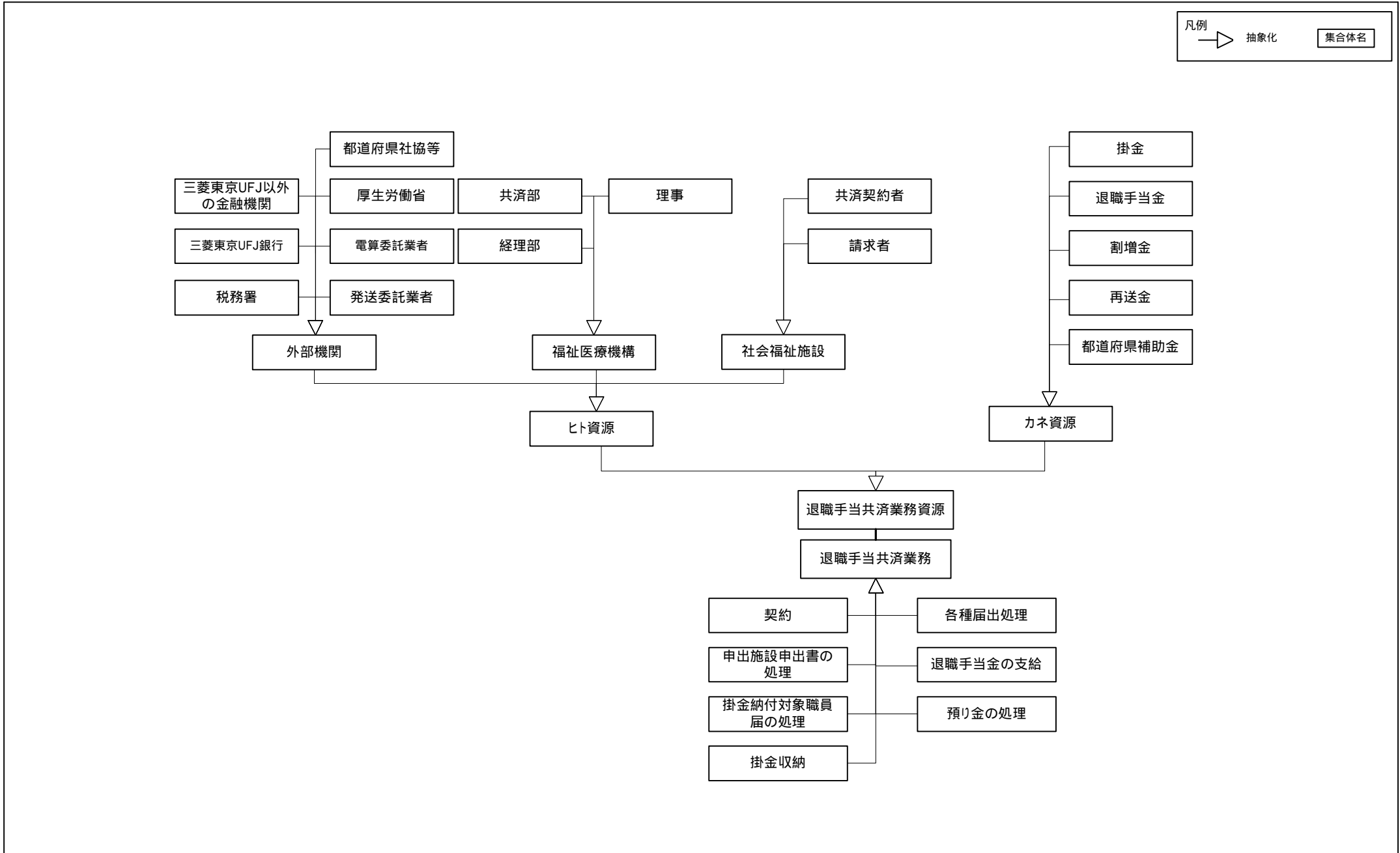

データ項目一覧表(将来)	システム名	業務名	版数	作成日付	作成者	ページ
	退職手当共済業務 処理システム	退職手当共済業務	初版	2007.12.21		1/59
			改訂			

EgNo	エンティティグループ名	EnNo	エンティティ名	項目 番号	データ項目名	データ型	桁数	主キー	備考
1	契約者	1	HDR	1	ファイル区分	KBN0	Z	2	
1		1		2	ALL X'00'	FILLER	X	6	
1		1		3	ALL X'00'	LOWVL	X	7	
1		1		4	オンライン処理日	ONDT	Z	8	
1		1		5	バッチ処理日	BATDT	Z	8	
1		1		6	処理年度	SYONEN	Z	4	
1		1		7	確定年度	KAKNEN	Z	4	
1		1		8	R / A	FILLER	C	1661	
1		2	契約者(KEIYAK)	1	ファイル区分	KBN1	Z	2	
1		2		2	都道府県コード	KENCDC	Z	2	
1		2		3	連番	KRENNO	Z	4	
1		2		4	R / A	FILLER	C	7	
1		2		5	組織コード	SOSKCD	Z	1	
1		2		6	カナ	KEINM	C	50	
1		2		7	漢字	KEINMK	K	60	
1		2		8	正仮区分	NMKAR	Z	1	
1		2		9	住所カナ	KEIAD	C	80	
1		2		10	住所漢字	KEIADK	K	100	
1		2		11	郵便番号	KEIPST	C	7	
1		2		12	正仮区分	ADKAR	Z	1	
1		2		13	電話番号	KEITEL	C	16	
1		2		14	FAX番号	KEIFAX	C	16	
1		2		15	主施設番号	KSISNO	Z	3	
1		2		16	代表者職名	SYOKME	K	12	
1		2		17	変更区分	HENKBN	C	1	
1		2		18	担当者名	TANTME	K	24	
1		2		19	R / A	FILLER	C	13	
1		2		20	申込受付NO	UKENO	Z	4	
1		2		21	申込決裁日	MKESDT	Z	8	
1		2		22	契約日	KEIYDT	Z	8	
1		2		23	新規変更コード	MHENCDC	Z	1	
1		2		24	都道府県コード	KENCDCB	Z	2	
1		2		25	連番	KRENNB	Z	4	
1		2		26	申込時加入職員数・福祉施設	MKASU1	P	3	
1		2		27	申込時加入職員数・介護施設	MKASU3	P	3	
1		2		28	申込時加入職員数・申出施設	MKASU2	P	3	
1		2		29	申込時継続異動職員数・福祉施設	MIDSU1	P	3	
1		2		30	申込時継続異動職員数・介護施設	MIDSU3	P	3	
1		2		31	申込時継続異動職員数・申出施設	MIDSU2	P	3	
1		2		32	振込依頼書出力	FURFLG	Z	1	
1		2		33	途中契約請求NO	SEIKNO	Z	3	
1		2		34	申込処理日	MOSKDT	Z	8	

データ項目一覧表(将来)	システム名	業務名	版数	作成日付	作成者	ページ
	退職手当共済業務 処理システム	退職手当共済業務	初版	2007.12.21		2/59
			改訂			

EgNo	エンティティグループ名	EnNo	エンティティ名	項目 番号	データ項目名	データ型	桁数	主キー	備考
1		2		35	R / A	FILLER	C	3	
1		2		36	俸給調整額有無コード	CHOUMU	Z	1	
1		2		37	旧調整額名称	OCHOME	K	20	
1		2		38	R / A	FILLER	C	19	
1		2		39	格付区分	KAKKBN	C	1	
1		2		40	格付コメント	KAKCOM	K	100	
1		2		41	格付登録日	KAKTDT	Z	8	
1		2		42	R / A	FILLER	C	41	
1		2		43	氏名等変更届受付日(未使用)	HNUKDT	Z	8	
1		2		44	氏名等変更日(処理日)	HENDT	Z	8	
1		2		45	R / A	FILLER	C	34	
1		2		46	カナ	TKNM	C	50	
1		2		47	漢字	TKNMK	K	60	
1		2		48	住所カナ	TKAD	C	80	
1		2		49	住所漢字	TKADK	K	100	
1		2		50	R / A	FILLER	C	39	
1		2		51	登録日	TTORDT	Z	8	
1		2		52	R / A	FILLER	C	63	
1		2		53	取消日	KKSDT	Z	8	
1		2		54	R / A	FILLER	C	12	
1		2		55	R / A	FILLER	C	80	
1		2		56	解除日	KAIJDT	Z	8	
1		2		57	解除理由	KJRIY	Z	1	
1		2		58	解除受付NO	KJUKDT	Z	4	
1		2		59	解除決裁日	KJKSDT	Z	8	
1		2		60	なくなった理由	NAKRIY	C	1	
1		2		61	解除コメント	KJCOM	K	50	
1		2		62	解除処理日	KJSYDT	Z	8	
1		2		63	解除前正仮区分	KJMKAR	Z	1	
1		2		64	R / A	FILLER	C	19	
1		2		65	取消フラグ	JKSFLG	Z	1	
1		2		66	取消日	JKSDT	Z	8	
1		2		67	R / A	FILLER	C	11	
1		2		68	履歴コメント	RIRCOM	K	50	
1		2		69	返戻コメント	HENCOM	K	50	
1		2		70	返戻状況	HJYKYO	C	1	
1		2		71	二枚看板施設数	NIMAI	P	2	
1		2		72	転換施設数	TENKAN	P	2	
1		2		73	部分解除施設数	BUKAIJO	P	2	
1		2		74	新規採用不可施設数	FUSAIYO	P	2	
1		2		75	R / A	FILLER	C	20	
1		2		76	登録状態コード	JYOTCD	Z	1	

データ項目一覧表(将来)	システム名	業務名	版数	作成日付	作成者	ページ
	退職手当共済業務 処理システム	退職手当共済業務	初版	2007.12.21		3/59
			改訂			

EgNo	エンティティグループ名	EnNo	エンティティ名	項目 番号	データ項目名	データ型	桁数	主キー	備考
1		2		77	正仮区分	JYOKAR	Z	1	
1		2		78	現在施設数	GENSI1	P	3	
1		2		79	掛金名簿入力人数	MEIBO1	P	3	
1		2		80	4 / 1在籍職員数	ZAISK1	P	3	
1		2		81	現在職員数	GENSY1	P	3	
1		2		82	4 / 1補助対象職員数	HOJOSY1	P	3	
1		2		83	現在補助対象職員数	GHOJSY1	P	3	
1		2		84	現在施設数	GENSI3	P	3	
1		2		85	掛金名簿入力人数	MEIBO3	P	3	
1		2		86	4 / 1在籍職員数	ZAISK3	P	3	
1		2		87	現在職員数	GENSY3	P	3	
1		2		88	4 / 1補助対象職員数	HOJOSY3	P	3	
1		2		89	現在補助対象職員数	GHOJSY3	P	3	
1		2		90	現在施設数	GENSI2	P	3	
1		2		91	掛金名簿入力人数	MEIBO2	P	3	
1		2		92	4 / 1在籍職員数	ZAISK2	P	3	
1		2		93	現在職員数	GENSY2	P	3	
1		2		94	4 / 1補助対象職員数	HOJOSY2	P	3	
1		2		95	現在補助対象職員数	GHOJSY2	P	3	
1		2		96	現在施設数	GENSI4	P	3	
1		2		97	掛金名簿入力人数	MEIBO4	P	3	
1		2		98	4 / 1在籍職員数	ZAISK4	P	3	
1		2		99	現在職員数	GENSY4	P	3	
1		2		100	4 / 1補助対象職員数	HOJOSY4	P	3	
1		2		101	現在補助対象職員数	GHOJSY4	P	3	
1		2		102	確定フラグ	KAKFLG	Z	1	
1		2		103	掛金名簿年度	MEINEN	Z	4	
1		2		104	従業状況年度	JYUNEN	Z	4	
1		2		105	掛金有年度	KARNEN	Z	4	
1		2		106	最大施設NO(採番済)	MAXSIS	Z	3	
1		2		107	最大職員NO(採番済)	MAXSYO	Z	5	
1		2		108	最終履歴NO(採番済)	MINRIR	Z	5	
1		2		109	最大請求NO(採番済)	MAXSEI	Z	3	
1		2		110	削除日	DELDT	Z	8	
1		2		111	作成日	SAKDT	Z	8	
1		2		112	更新日	KOSNDT	Z	8	
1		2		113	更新時刻	KOSNTM	Z	8	
1		2		114	更新ユーザーID	USERID	C	20	
1		2		115	留保フラグ	RYUFLG	Z	1	
1		2		116	前年度既契約金融機関	ZKIKIN	Z	4	
1		2		117	既契約掛金請求NO	KISENO	Z	3	
1		2		118	正式職員名移行済フラグ	NAMIKO	Z	1	

データ項目一覧表(将来)	システム名	業務名	版数	作成日付	作成者	ページ
	退職手当共済業務 処理システム	退職手当共済業務	初版	2007.12.21		4/59
			改訂			

EgNo	エンティティグループ名	EnNo	エンティティ名	項目番号	データ項目名	データ型	桁数	主キー	備考
1		2		119	届出施設保有フラグ	TODHOY	Z	1	
1		2		120	掛金届出力(要・不要)フラグ	MEIBOF	Z	1	
1		2		121	R / A	FILLER	C	30	
1		2		122	金融機関コード	KINYU	C	4	
1		2		123	支店コード	TENBAN	C	3	
1		2		124	口座番号	KOUZA	C	7	
1		2		125	預金種目	SYUMOK	C	1	
1		2		126	口座名義人	MEIGI	C	30	
1		2		127	R / A	FILLER	C	10	
2	施設	3	HDR	1	ファイル区分	KBN0	Z	2	
2		3		2	ALL X'00'	FILLER	X	9	
2		3		3	ALL X'00'	LOWVL	X	8	
2		3		4	オンライン処理日	ONDT	Z	8	
2		3		5	バッチ処理日	BATDT	Z	8	
2		3		6	処理年度	SYONEN	Z	4	
2		3		7	R / A	FILLER	C	1061	
2		4	施設(SiSETU)	1	ファイル区分	KBN1	Z	2	
2		4		2	都道府県コード	KENCD	Z	2	
2		4		3	連番	KRENNO	Z	4	
2		4		4	施設NO	SISNO	Z	3	
2		4		5	R / A	FILLER	C	8	
2		4		6	カナ	SISNM	C	50	
2		4		7	漢字	SISNMK	K	70	
2		4		8	郵便番号	SISPST	C	7	
2		4		9	漢字	SISAD	K	100	
2		4		10	電話番号	SISADK	C	16	
2		4		11	FAX番号	SISFAX	C	16	
2		4		12	担当者名	TANNM	K	24	
2		4		13	施設種類コード	SSYUCD	Z	4	
2		4		14	県外コード	KGAICD	Z	2	
2		4		15	入所(利用)定員数	TEISU	P	3	
2		4		16	職員配置基準数	KJYUSU	P	3	
2		4		17	1 / 3・3 / 3区分	HKBN	Z	1	
2		4		18	転換有無	TENUM	Z	1	
2		4		19	転換前施設種類	TENSYU	Z	4	
2		4		20	転換日	TENDT	Z	8	
2		4		21	転換後新規採用有無	TENSAI	Z	1	
2		4		22	転換後非加入届取下日	TENTDT	Z	8	
2		4		23	R / A	FILLER	C	5	
2		4		24	転換取消日	TENDDT	Z	8	
2		4		25	兼務職員数(未使用)	KENMSUX	P	3	
2		4		26	公費補助対象職員数(未使用)	KHOJSUX	P	3	

データ項目一覧表(将来)	システム名	業務名	版数	作成日付	作成者	ページ
	退職手当共済業務 処理システム	退職手当共済業務	初版	2007.12.21		5/59
			改訂			

EgNo	エンティティグループ名	EnNo	エンティティ名	項目 番号	データ項目名	データ型	桁数	主キー	備考
2		4		27	特定職員数	TOKTEI	P	3	
2		4		28	介護保険指定の有無	HOKEN	Z	1	
2		4		29	4 / 1既加入職員の経過措置適用者数	KIKSUJ	P	3	
2		4		30	現在既加入職員の経過措置適用者数	GKKSUJ	P	3	
2		4		31	介護保険指定日	KAIGODT	Z	8	
2		4		32	R / A	FILLER	C	26	
2		4		33	改正有無	KASUM	Z	1	
2		4		34	改正前施設種類	KASSYU	Z	4	
2		4		35	改正後新規採用有無	SAIYOUM	Z	1	
2		4		36	R / A	FILLER	C	3	
2		4		37	改正時加入職員数	KASSYO	P	3	
2		4		38	改正後非加入届取下日	KASTDT	Z	8	
2		4		39	R / A	FILLER	C	30	
2		4		40	4 / 1補助対象職員数(実数)	HOJSUJ	P	3	
2		4		41	現在補助対象職員数(実数)	GHJSUJ	P	3	
2		4		42	R / A	FILLER	C	44	
2		4		43	新設日	SINDT	Z	8	
2		4		44	新設理由	SINRIY	Z	1	
2		4		45	新設受付日	SINUJDT	Z	8	
2		4		46	新設処理日	SINSDT	Z	8	
2		4		47	新設時職員数	SINSU	P	3	
2		4		48	R / A	FILLER	C	22	
2		4		49	氏名等変更届受付日(未使用)	HENUJDT	Z	8	
2		4		50	氏名等変更日(処理日)	HENDT	Z	8	
2		4		51	R / A	FILLER	C	34	
2		4		52	取消日	SKSDT	Z	8	
2		4		53	R / A	FILLER	C	12	
2		4		54	俸給調整額有無コード	CHOUMU	Z	1	
2		4		55	R / A	FILLER	C	179	
2		4		56	廃止日	HISDT	Z	8	
2		4		57	廃止・解除理由	HISRIV	C	1	
2		4		58	廃止・解除コメント	HISCOM	K	50	
2		4		59	廃止・解除受付日	HISUDT	Z	8	
2		4		60	廃止・解除処理日	HISSDT	Z	8	
2		4		61	連動区分	HISKBN	Z	1	
2		4		62	廃止前正仮区分	HISKR	Z	1	
2		4		63	R / A	FILLER	C	1	
2		4		64	部分解除日	BBNDT	Z	8	
2		4		65	部分解除取消日	BBNDDT	Z	8	
2		4		66	R / A	FILLER	C	6	
2		4		67	取消フラグ	HKSFLG	Z	1	
2		4		68	取消日	HKSDT	Z	8	



データ項目一覧表(将来)	システム名	業務名	版数	作成日付	作成者	ページ
	退職手当共済業務 処理システム	退職手当共済業務	初版	2007.12.21		6/59
			改訂			

EgNo	エンティティグループ名	EnNo	エンティティ名	項目 番号	データ項目名	データ型	桁数	主キー	備考
2		4		69	連動区分	HKSKBN	Z	1	
2		4		70	R / A	FILLER	C	10	
2		4		71	履歴コメント	RIRCOM	K	50	
2		4		72	職員配置基準数	ZKJSU	P	3	
2		4		73	4 / 1在籍職員数	ZZASU	P	3	
2		4		74	R / A	FILLER	C	9	
2		4		75	職員配置基準数	ZZKJSU	P	3	
2		4		76	4 / 1在籍職員数	ZZZASU	P	3	
2		4		77	R / A	FILLER	C	9	
2		4		78	登録状態コード	JYOTCD	Z	1	
2		4		79	正仮区分	JYOKAR	Z	1	
2		4		80	掛金名簿入力人数	MEIBO	P	3	
2		4		81	4 / 1在籍職員数	ZAISK	P	3	
2		4		82	現在職員数	GENSY	P	3	
2		4		83	確定フラグ	KAKFLG	Z	1	
2		4		84	掛金名簿年度	MEMNEN	Z	4	
2		4		85	従業状況年度	JYUNEN	Z	4	
2		4		86	最終履歴NO(採番済)	MINRIR	Z	5	
2		4		87	削除日	DELDT	Z	8	
2		4		88	作成日	SAKDT	Z	8	
2		4		89	更新日	KOSNDT	Z	8	
2		4		90	更新時刻	KOSNTM	Z	8	
2		4		91	更新ユーザーID	USERID	C	20	
2		4		92	R / A	FILLER	C	23	
3	職員	5	HDR	1	LL	LL0	B	2	
3		5		2	ZZ	ZZ0	B	2	
3		5		3	ファイル区分	KBN0	Z	2	
3		5		4	ALL X'00'	FILLER	X	11	
3		5		5	ALL X'00'	LOWVL	X	8	
3		5		6	オンライン処理日	ONDT	Z	8	
3		5		7	バッチ処理日	BATDT	Z	8	
3		5		8	処理年度	SYONEN	Z	4	
3		5		9	都道府県コード	FKENCD	Z	2	項目番号9~12は 5回繰り返し
3		5		10	連番	FKREN	Z	4	
3		5		11	都道府県コード	TKENCD	Z	2	
3		5		12	連番	TKREN	Z	4	
3		5		13	R / A	FILLER	C	195	
3		6	職員(SYoKiN)	1	LL	LL1	B	2	
3		6		2	ZZ	ZZ1	B	2	
3		6		3	ファイル区分	KBN1	Z	2	

データ項目一覧表(将来)	システム名	業務名	版数	作成日付	作成者	ページ
	退職手当共済業務 処理システム	退職手当共済業務	初版	2007.12.21		7/59
			改訂			

EgNo	エンティティグループ名	EnNo	エンティティ名	項目 番号	データ項目名	データ型	桁数	主キー	備考
3		6		4	都道府県コード	KENCD	Z	2	
3		6		5	連番	KRENNO	Z	4	
3		6		6	職員NO	SYONO	Z	5	
3		6		7	R/A	FILLER	C	8	
3		6		8	個人情報	KOJIN	C	175	
3		6		9	加入情報	KANYU	C	250	
3		6		10	名簿: 従業入力前情報	MJMAE	C	250	
3		6		11	掛金名簿情報	MEIBO	C	200	
3		6		12	従業状況届情報	JYUGYO	C	300	
3		6		13	管理退職者情報	KNRTAI	C	120	
3		6		14	年度	NTNEN	Z	4	項目番号14~15 は20回繰り返し
3		6		15	有無	NTUMU	Z	1	
3		6		16	加入対象外職員管理	IGAI	C	1	
3		6		17	不算入月数累計	INTRUI	P	2	
3		6		18	年度	INTNEN	Z	4	項目番号18~19 は10回繰り返し
3		6		19	不算入月数	INTSU	P	2	
3		6		20	制度発足時過去勤続年数	IKINZK	P	2	
3		6		21	退職時不算入月数	INTTAI	P	2	
3		6		22	最終在籍日	IBLDT	Z	8	
3		6		23	都道府県コード	IBKEN	Z	2	
3		6		24	連番	IBKREN	Z	4	
3		6		25	職員No	IBSYO	Z	5	
3		6		26	採用日	IALDT	Z	8	
3		6		27	R/A	FILLER	C	6	
3		6		28	登録状態	JYOTCD	Z	1	
3		6		29	正仮区分	JYOKAR	Z	1	
3		6		30	連動区分	JYOREN	Z	1	
3		6		31	登録状態	IDOJCD	Z	1	
3		6		32	正仮区分	IDOKAR	Z	1	
3		6		33	登録状態	TAIJCD	Z	1	
3		6		34	追加支給	TUIKCD	Z	1	
3		6		35	前年度4/1在籍有無	MZAIFG	Z	1	
3		6		36	4/1在籍有無	ZAIFLG	Z	1	
3		6		37	登録状態	JYOTCH	Z	1	
3		6		38	正仮区分	JYOKAH	Z	1	
3		6		39	連動区分	JYOREH	Z	1	
3		6		40	登録状態	IDOJCH	Z	1	
3		6		41	正仮区分	IDOKAH	Z	1	

データ項目一覧表(将来)	システム名	業務名	版数	作成日付	作成者	ページ
	退職手当共済業務 処理システム	退職手当共済業務	初版	2007.12.21		8/59
			改訂			

EgNo	エンティティグループ名	EnNo	エンティティ名	項目 番号	データ項目名	データ型	桁数	主キー	備考
3		6		42	登録状態	TAIJCH	Z	1	
3		6		43	追加支給	TUIKCH	Z	1	
3		6		44	R / A	FILLER	C	5	
3		6		45	4 / 1補助対象フラグ	STHOJOA	Z	1	
3		6		46	現在補助対象フラグ	STGHOJOA	Z	1	
3		6		47	確定フラグ	KAKFKG	Z	1	
3		6		48	掛金名簿年度	MEINEN	Z	4	
3		6		49	従業状況年度	JYUNEN	Z	4	
3		6		50	仮廃籍日	KHIDT	Z	8	
3		6		51	仮廃籍処理日	KHISDT	Z	8	
3		6		52	仮退職日	KTAIDT	Z	8	
3		6		53	退職者最終履歴番号(採番済)	MINRIR	Z	5	
3		6		54	削除日	DELDT	Z	8	
3		6		55	作成日	SAKDT	Z	8	
3		6		56	更新日	KOSNDT	Z	8	
3		6		57	更新時分秒	KOSNTM	Z	8	
3		6		58	更新ユーザーID	USERID	C	20	
3		6		59	R / A	FILLER	C	3	
3		6		60	ヶ年	ZNEN	Z	2	
3		6		61	ヶ月	ZGET	Z	2	
3		6		62	ヶ年	YNEN	Z	2	
3		6		63	ヶ月	YGET	Z	2	
3		6		64	育児休業有無	IKUMU	Z	1	
3		6		65	不算入月数	NTUKIS	P	2	
3		6		66	不算入月数増減数	NTUZGS	P	2	
3		6		67	不備請求書事業団受付日	FSJIUK	Z	8	
3		6		68	不備退職届事業団受付日	FTJIUK	Z	8	
3		6		69	初回不適合処理日	SYFUDT	Z	8	
3		6		70	退職届事業団受付日	TAJIUK	Z	8	
3		6		71	合算申出フラグ	GASANFLG	Z	1	
3		6		72	合算申出処理日	GASANDT	Z	8	
3		6		73	再加入期限	SKANLMT	Z	8	
3		6		74	再加入日	SKANDT	Z	8	
3		6		75	合算申出変更フラグ	GASANHFG	Z	1	
3		6		76	R / A	FILLER	C	9	
3		6		77	解除フラグ(支給制限)	KAIJFLG	Z	1	
3		6		78	制度改正時加入フラグ(今後変更しない)	SEIDFLG	C	1	
3		6		79	既加入者フラグ	KIKNYFLG	Z	1	
3		6		80	施設転換日(職員)	TENGDT	Z	8	
3		6		81	4 / 1補助対象フラグ	HOJOF1G1	Z	1	
3		6		82	現在補助対象フラグ	GHOJFLG1	Z	1	
3		6		83	4 / 1補助対象フラグ	HOJOF1G2	Z	1	

データ項目一覧表(将来)	システム名	業務名	版数	作成日付	作成者	ページ
	退職手当共済業務 処理システム	退職手当共済業務	初版	2007.12.21		9/59
			改訂			

EgNo	エンティティグループ名	EnNo	エンティティ名	項目 番号	データ項目名	データ型	桁数	主キー	備考
3		6		84	現在補助対象フラグ	GHOJFLG2	Z	1	
3		6		85	継続異動届原本事業団受付日	KIDUK	Z	8	
3		6		86	R / A	FILLER	C	21	
3		6		87	ならない月数(11年度以前)	NTK11K	P	2	
3		6		88	ならない月数(12年度)	NTK11	P	2	
3		6		89	ならない月数(13年度)	NTK12	P	2	
3		6		90	R / A	FILLER	C	24	
3		6		91	継続異動届有無	KIDUMU	Z	1	
3		6		92	適用外異動届有無	GIDUMU	Z	1	
3		6		93	適用復帰届有無	FUKUMU	Z	1	
3		6		94	退職届有無	TAIUMU	Z	1	
3		6		95	請求書有無	SEIUMU	Z	1	
3		6		96	支給決定有無	KETUMU	Z	1	
3		6		97	修正支給連絡票有無	RENUMU	Z	1	
3		6		98	新設用職員名簿有無	SINUMU	Z	1	
3		6		99	職員異動状況有無	IDOUMU	Z	1	
3		6		100	合算申出有無	GASUMU	Z	1	
3		6		101	継続異動届情報 (ｺﾋﾞ-句: CWMB03DA)	KEIZK	C	250	
3		6		102	適用外異動届情報 (ｺﾋﾞ-句: CWMB03DB)	GAIIDO	C	300	
3		6		103	適用復帰届情報 (ｺﾋﾞ-句: CWMB03DC)	FUKKI	C	200	
3		6		104	退職届情報 (ｺﾋﾞ-句: CWMB03DD)	TAISYK	C	500	
3		6		105	請求書情報 (ｺﾋﾞ-句: CWMB03DE)	SEIKYU	C	700	
3		6		106	支給決定情報 (ｺﾋﾞ-句: CWMB03DF)	SIKYU	C	850	
3		6		107	修正支給連絡票情報 (ｺﾋﾞ-句: CWMB03DG)	SYUREN	C	500	
3		6		108	新設用職員名簿情報 (ｺﾋﾞ-句: CWMB03DH)	SINST	C	200	
3		6		109	職員異動状況情報 (ｺﾋﾞ-句: CWMB03Di)	IDOJKY	C	500	
3		6		110	合算申出情報 (ｺﾋﾞ-句: CWMB03DJ)	GASMOS	C	200	
3		7	職員 * 個人情報(固定部)	1	カナ	KSNM	C	20	
3		7		2	訂正日	KTEDT1	Z	8	
3		7		3	訂正ユーザーID	KTEID1	C	20	
3		7		4	漢字	KSNMK	K	40	
3		7		5	訂正日	KTEDT2	Z	8	

データ項目一覧表(将来)	システム名	業務名	版数	作成日付	作成者	ページ
	退職手当共済業務 処理システム	退職手当共済業務	初版	2007.12.21		10/59
			改訂			

EgNo	エンティティグループ名	EnNo	エンティティ名	項目 番号	データ項目名	データ型	桁数	主キー	備考
3		7		6	訂正ユーザーID	KTEID2	C	20	
3		7		7	生年月日	KBIRDT	Z	8	
3		7		8	訂正日	KTEDT3	Z	8	
3		7		9	訂正ユーザーID	KTEID3	C	20	
3		7		10	性別	KSEIBT	Z	1	
3		7		11	R / A	FILLER	C	22	
3		8	職員 * 加入情報(固定部)	1	仮加入日	NKARDT	Z	8	
3		8		2	加入日	NKANDT	Z	8	
3		8		3	訂正日	NTEDT1	Z	8	
3		8		4	訂正ユーザーID	NTEID1	C	20	
3		8		5	施設NO	NSISNO	Z	3	
3		8		6	職種コード	NSY OCD	Z	2	
3		8		7	俸給表の額	NHOHYO	P	4	
3		8		8	俸給の調整額	NHOCHO	P	4	
3		8		9	訂正日	NTEDT2	Z	8	
3		8		10	訂正ユーザーID	NTEID2	C	20	
3		8		11	加入理由	NKARIY	C	1	
3		8		12	加入処理日	NSYODT	Z	8	
3		8		13	算入月数	NTUK	P	2	
3		8		14	不算入月数	NFUTUK	P	2	
3		8		15	契約者No	NKEINO	Z	6	
3		8		16	施設NO	NSINO	Z	3	
3		8		17	職員NO	NSYONO	Z	5	
3		8		18	更新ユーザーID	NUSER	C	20	
3		8		19	登録状態コード	NJY OCD	Z	1	
3		8		20	正仮区分	NJYOKR	Z	1	
3		8		21	登録状態コード	NKZCD	Z	1	
3		8		22	正仮区分	NKZKR	Z	1	
3		8		23	登録状態コード	NTICD	Z	1	
3		8		24	追加支給状態	NTUIKA	Z	1	
3		8		25	取消日	NKSDT	Z	8	
3		8		26	R / A	FILLER	C	4	
3		8		27	コメント	NCOM	K	50	
3		8		28	4 / 1補助対象フラグ	STHOJOB	Z	1	
3		8		29	現在補助対象フラグ	STGHOJOB	Z	1	
3		8		30	R / A	FILLER	C	6	
3		8		31	コード	NCRDCD	Z	2	
3		8		32	枝番	NCRDED	Z	1	
3		8		33	R / A	FILLER	C	39	
3		9	職員 * 名簿・従業入力前情報(固定部)	1	カナ	BSNM	C	20	
3		9		2	訂正日	BTEDT1	Z	8	
3		9		3	訂正ユーザーID	BTEID1	C	20	

データ項目一覧表(将来)	システム名	業務名	版数	作成日付	作成者	ページ
	退職手当共済業務 処理システム	退職手当共済業務	初版	2007.12.21		11/59
			改訂			

EgNo	エンティティグループ名	EnNo	エンティティ名	項目 番号	データ項目名	データ型	桁数	主キー	備考
3		9		4	漢字	BNMK	K	40	
3		9		5	訂正日	BTEDT2	Z	8	
3		9		6	訂正ユーザーID	BTEID2	C	20	
3		9		7	生年月日	BBIRDT	Z	8	
3		9		8	訂正日	BTEDT3	Z	8	
3		9		9	訂正ユーザーID	BTEID3	C	20	
3		9		10	性別	BSEIBT	Z	1	
3		9		11	施設NO	BSISNO	Z	3	
3		9		12	職種コード	BSY OCD	Z	2	
3		9		13	俸給表の額	BHOHYO	P	4	
3		9		14	俸給の調整額	BHOCHO	P	4	
3		9		15	訂正日	BTEDT4	Z	8	
3		9		16	訂正ユーザーID	BTEID4	C	20	
3		9		17	掛金名簿年度	BMBNEN	Z	4	
3		9		18	従業状況年度	BJUNEN	Z	4	
3		9		19	R/A	FILLER	C	48	
3		10	職員 * 掛金名簿情報(固定部)	1	俸給表の額	MHOHYO	P	4	
3		10		2	俸給の調整額	MHOCHO	P	4	
3		10		3	異動理由	MIDORI	Z	1	項目番号3~6は3 回繰り返し
3		10		4	異動年月日	MIDODT	Z	8	
3		10		5	異動前(後)契約者NO	MKEINO	Z	6	
3		10		6	新施設NO	MSISNO	Z	3	
3		10		7	みなしフラグ	MMINFL	Z	1	項目番号7は20回 繰り返し
3		10		8	コード	MCRDCD	Z	2	
3		10		9	枝番	MCRDED	Z	1	
3		10		10	4/1職員名簿異動理由	MIDO41	Z	1	
3		10		11	合算元契約者NO	MGKEI	Z	6	
3		10		12	合算元職員NO	MGSYO	Z	5	
3		10		13	R/A	FILLER	C	19	
3		10		14	登録状態コード	MJYOCD	Z	1	
3		10		15	正仮区分	MJYOKR	Z	1	
3		10		16	登録状態コード	MKZCD	Z	1	
3		10		17	正仮区分	MKZKR	Z	1	
3		10		18	登録状態コード	MTICD	Z	1	
3		10		19	追加支給状態	MTUIKA	Z	1	
3		10		20	取消フラグ	MKSFKG	Z	1	
3		10		21	取消日	MKSDT	Z	8	
3		10		22	R/A	FILLER	C	9	

データ項目一覧表(将来)	システム名	業務名	版数	作成日付	作成者	ページ
	退職手当共済業務 処理システム	退職手当共済業務	初版	2007.12.21		12/59
			改訂			

EgNo	エンティティグループ名	EnNo	エンティティ名	項目 番号	データ項目名	データ型	桁数	主キー	備考
3		10		23	4 / 1補助対象フラグ	STHOJOC	Z	1	
3		10		24	現在補助対象フラグ	STGHOJOC	Z	1	
3		10		25	処理日	MSYODT	Z	8	
3		10		26	コメント	MCOM	K	50	
3		11	職員 * 従業状況届情報(固定部)	1	俸給表の額	JHOHYO	P	4	
3		11		2	俸給の調整額	JHOCHO	P	4	
3		11		3	ならない区分	JNTK	Z	1	項目番号3は12回 繰り返し
3		11		4	育児休業申請	JKSIN	Z	1	
3		11		5	出産日	JSYUDT	Z	8	
3		11		6	休業開始日	JKSDT	Z	8	
3		11		7	休業終了日	JKEDT	Z	8	
3		11		8	育児休業エラーフラグ	JKERR	Z	1	
3		11		9	現証明書有無	JSYOME	Z	1	
3		11		10	休業開始日	JGKSDT	Z	8	
3		11		11	休業終了日	JGKEDT	Z	8	
3		11		12	異動理由	JIDORI	Z	1	項目番号12~15 は3回繰り返し
3		11		13	異動年月日	JIDODT	Z	8	
3		11		14	異動前(後)契約者NO	JKEINO	Z	6	
3		11		15	新施設NO	JSISNO	Z	3	
3		11		16	みなしフラグ	JMINFL	Z	1	項目番号16は20 回繰り返し
3		11		17	育児休業申請	JKSIN2	Z	1	
3		11		18	出産日	JSYUDT2	Z	8	
3		11		19	休業開始日	JKSDT2	Z	8	
3		11		20	休業終了日	JKEDT2	Z	8	
3		11		21	R / A	FILLER	C	54	
3		11		22	登録状態コード	JJY OCD	Z	1	
3		11		23	正仮区分	JJY OKR	Z	1	
3		11		24	登録状態コード	JKZCD	Z	1	
3		11		25	正仮区分	JKZKR	Z	1	
3		11		26	登録状態コード	JTICD	Z	1	
3		11		27	追加支給状態	JTUIKA	Z	1	
3		11		28	取消フラグ	JKSFKG	Z	1	
3		11		29	取消日	JKSDT	Z	8	
3		11		30	R / A	FILLER	C	11	
3		11		31	処理日	JSYODT	Z	8	
3		11		32	コメント	JCOM	K	50	

データ項目一覧表(将来)	システム名	業務名	版数	作成日付	作成者	ページ
	退職手当共済業務 処理システム	退職手当共済業務	初版	2007.12.21		13/59
			改訂			

EgNo	エンティティグループ名	EnNo	エンティティ名	項目 番号	データ項目名	データ型	桁数	主キー	備考
3		12	職員 * 管理退職者(固定部)	1	認定フラグ	TNINFL	Z	1	
3		12		2	時効フラグ	TJIKFL	Z	1	
3		12		3	時効日	TJIKDT	Z	8	
3		12		4	時効延長理由	TJIKRI	K	50	
3		12		5	留保フラグ	TRYUFL	Z	1	
3		12		6	退職不備年月日	TTFUBD	Z	8	
3		12		7	請求書不備年月日	TSFUBD	Z	8	
3		12		8	請求書受付日	TSSYDT	Z	8	
3		12		9	請求者不在区分	TFUZAI	Z	1	
3		12		10	請求者不在処理日	TFUZDT	Z	8	
3		12		11	留保年月日	TRYUDT	Z	8	
3		12			12	R / A	FILLER	C	18
3		13	職員 * 継続異動届情報(可変部)	1	仮継続異動最終在籍日	BKLD1	Z	8	
3		13		2	最終在籍日	BLDT1	Z	8	
3		13		3	都道府県コード	BKEN1	Z	2	
3		13		4	連番	BKREN1	Z	4	
3		13		5	職員NO	BSYO1	Z	5	
3		13		6	施設NO	BSIS1	Z	3	
3		13		7	現認証明書有無	BSYOM1	Z	1	
3		13		8	俸給表の額	BHOHY1	P	4	
3		13		9	俸給の調整額	BHOCH1	P	4	
3		13		10	仮継続異動採用日	AKLDT1	Z	8	
3		13		11	採用日	ALDT1	Z	8	
3		13		12	都道府県コード	AKEN1	Z	2	
3		13		13	連番	AKREN1	Z	4	
3		13		14	職員NO	ASYO1	Z	5	
3		13		15	施設NO	ASIS1	Z	3	
3		13		16	職種コード	SYOCD1	Z	2	
3		13		17	俸給表の額	HOHYO1	P	4	
3		13		18	俸給の調整額	HOCHO1	P	4	
3		13	19	俸給表の額	IDHYO1	P	4		
3		13	20	俸給の調整額	IDCHO1	P	4		
3		13	21	訂正日	TEDT11	Z	8		
3		13	22	訂正ユーザーID	TEID11	C	20		
3		13	23	コード	CRDCD1	Z	2		
3		13	24	枝番	CRDED1	Z	1		
3		13	25	R / A	FILLER	C	53		
3		13	26	引継有無	HIK11	C	1		
3		13	27	4 / 1補助対象フラグ	STHOJOD	Z	1		
3		13	28	現在補助対象フラグ	STGHOJOD	Z	1		
3		13	29	登録状態コード	JYOCD1	Z	1		
3		13	30	正仮区分	JYOKR1	Z	1		



データ項目一覧表(将来)	システム名	業務名	版数	作成日付	作成者	ページ
	退職手当共済業務 処理システム	退職手当共済業務	初版	2007.12.21		14/59
			改訂			

EgNo	エンティティグループ名	EnNo	エンティティ名	項目 番号	データ項目名	データ型	桁数	主キー	備考
3		13		31	登録状態コード	KZCD1	Z	1	
3		13		32	正仮区分	KZKR1	Z	1	
3		13		33	登録状態コード	TICD1	Z	1	
3		13		34	追加支給状態	TUIKA1	Z	1	
3		13		35	取消フラグ	KSFLG1	Z	1	
3		13		36	取消日	KSDT1	Z	8	
3		13		37	R / A	FILLER	C	11	
3		13		38	コメント	COM1	K	50	
3		14	職員 * 適用外異動届情報(可変部)	1	仮適用外異動最終在籍日	KLDT2	Z	8	
3		14		2	最終在籍日	LDT2	Z	8	
3		14		3	施設NO	SISNO2	Z	3	
3		14		4	職種コード	SYONO2	Z	2	
3		14		5	適用外施設種類	SYUCD2	Z	4	
3		14		6	年月	NENGT2	Z	6	項目番号6~8は6 回繰り返し
3		14		7	俸給表の額	HOHYO2	P	4	
3		14		8	俸給の調整額	HOCHO2	P	4	
3		14		9	ならない区分	NTK2	Z	1	項目番号9は12回 繰り返し
3		14		10	育児休業申請	HENKB2	Z	1	
3		14		11	出産日	SYUDT2	Z	8	
3		14		12	休業開始日	IKSDT2	Z	8	
3		14		13	休業終了日	IKEDT2	Z	8	
3		14		14	育児休業エラーフラグ	IKUER2	Z	1	
3		14		15	現認証明書有無	SYOME2	Z	1	
3		14		16	休業開始日	GKSDT2	Z	8	
3		14		17	休業終了日	GKEDT2	Z	8	
3		14		18	コード	CRDCD2	Z	2	
3		14		19	枝番	CRDED2	Z	1	
3		14		20	処理日	SYODT2	Z	8	
3		14		21	育児休業申請	HENKB22	Z	1	
3		14		22	出産日	SYUDT22	Z	8	
3		14		23	休業開始日	IKSDT22	Z	8	
3		14		24	休業終了日	IKEDT22	Z	8	
3		14		25	R / A	FILLER	C	22	
3		14		26	4 / 1補助対象フラグ	STHOJOE	Z	1	
3		14		27	現在補助対象フラグ	STGHOJOE	Z	1	
3		14		28	登録状態コード	JY OCD2	Z	1	
3		14		29	正仮区分	JYOKR2	Z	1	
3		14		30	登録状態コード	KZCD2	Z	1	

データ項目一覧表(将来)	システム名	業務名	版数	作成日付	作成者	ページ
	退職手当共済業務 処理システム	退職手当共済業務	初版	2007.12.21		15/59
			改訂			

EgNo	エンティティグループ名	EnNo	エンティティ名	項目番号	データ項目名	データ型	桁数	主キー	備考
3		14		31	正仮区分	KZKR2	Z	1	
3		14		32	登録状態コード	TICD2	Z	1	
3		14		33	追加支給状態	TUIKA2	Z	1	
3		14		34	取消フラグ	KSFLG2	Z	1	
3		14		35	取消日	KSDT2	Z	8	
3		14		36	R / A	FILLER	C	11	
3		14		37	コメント	COM2	K	50	
3		15	職員 * 適用復帰届情報(可変部)	1	仮適用復帰年月日	KFKDT3	Z	8	
3		15		2	復帰年月日	FKDT3	Z	8	
3		15		3	復帰後施設NO	SISNO3	Z	3	
3		15		4	復帰後職種コード	SYOCD3	Z	2	
3		15		5	復帰後俸給表の額	HOHYO3	P	4	
3		15		6	復帰後俸給の調整額	HOCHO3	P	4	
3		15		7	俸給表の額	IDHYO3	P	4	
3		15		8	俸給の調整額	IDCHO3	P	4	
3		15		9	訂正日	TEDT13	Z	8	
3		15		10	訂正ユーザーID	TEID13	C	20	
3		15		11	コード	CRDCD3	Z	2	
3		15		12	枝番	CRDED3	Z	1	
3		15		13	R / A	FILLER	C	54	
3		15		14	4 / 1補助対象フラグ	STHOJOF	Z	1	
3		15		15	現在補助対象フラグ	STGHOJOF	Z	1	
3		15		16	登録状態コード	JYOCD3	Z	1	
3		15		17	正仮区分	JYOKR3	Z	1	
3		15		18	登録状態コード	KZCD3	Z	1	
3		15		19	正仮区分	KZKR3	Z	1	
3		15		20	登録状態コード	TICD3	Z	1	
3		15		21	追加支給状態	TUIKA3	Z	1	
3		15		22	取消フラグ	KSFLG3	Z	1	
3		15		23	取消日	KSDT3	Z	8	
3		15		24	R / A	FILLER	C	11	
3		15		25	コメント	COM3	K	50	
3		16	職員 * 退職届情報(可変部)	1	退職日	TAIDT4	Z	8	
3		16		2	訂正日	TEDT4	Z	8	
3		16		3	訂正ユーザーID	TEID4	C	20	
3		16		4	カナ(変更前)	BTNM4	C	20	
3		16		5	漢字(変更前)	BTNMK4	K	40	
3		16		6	退職理由	TRIY4	C	1	
3		16		7	退職理由変更日	HENDT4	Z	8	
3		16		8	年月	NENGT4	Z	6	項目番号8~10は 6回繰り返し

データ項目一覧表(将来)	システム名	業務名	版数	作成日付	作成者	ページ
	退職手当共済業務 処理システム	退職手当共済業務	初版	2007.12.21		16/59
			改訂			

EgNo	エンティティグループ名	EnNo	エンティティ名	項目番号	データ項目名	データ型	桁数	主キー	備考
3		16		9	俸給表の額	HOHYO4	P	4	
3		16		10	俸給の調整額	HOCHO4	P	4	
3		16		11	俸給表の額	AVHYO4	P	4	
3		16		12	俸給の調整額	AVCHO4	P	4	
3		16		13	俸給表の額	GKHYO4	P	5	
3		16		14	俸給の調整額	GKCHO4	P	5	
3		16		15	ならない区分	NTK4	Z	1	項目番号15は12 回繰り返し
3		16		16	育児休業申請	HENKB4	Z	1	
3		16		17	出産日	SYUDT4	Z	8	
3		16		18	休業開始日	IKSDT4	Z	8	
3		16		19	休業終了日	IKEDT4	Z	8	
3		16		20	現認証明書有無	SYOME4	Z	1	
3		16		21	社協受付日	SUKDT4	Z	8	
3		16		22	事業団受付日	JUKDT4	Z	8	
3		16		23	退職届処理日	TSYDT4	Z	8	
3		16		24	育児休業申請	HENKB42	Z	1	
3		16		25	出産日	SYUDT42	Z	8	
3		16		26	休業開始日	IKSDT42	Z	8	
3		16		27	休業終了日	IKEDT42	Z	8	
3		16		28	R / A	FILLER	C	104	
3		16		29	4 / 1補助対象フラグ	STHOJOG	Z	1	
3		16		30	現在補助対象フラグ	STGHOJOG	Z	1	
3		16		31	登録状態コード	JY OCD4	Z	1	
3		16		32	正仮区分	JYOKR4	Z	1	
3		16		33	登録状態コード	KZCD4	Z	1	
3		16		34	正仮区分	KZKR4	Z	1	
3		16		35	登録状態コード	TICD4	Z	1	
3		16		36	追加支給状態	TUIKA4	Z	1	
3		16		37	R / A	FILLER	C	44	
3		16		38	コメント	COM4	K	50	
3		17	職員 * 請求書情報(可変部)	1	請求者区分	SEIKB5	Z	1	
3		17		2	カナ	SNM5	C	20	
3		17		3	漢字	SNMK5	K	40	
3		17		4	申告書(漢字)	SGNMK5	K	40	
3		17		5	生年月日	SBIRD5	Z	8	
3		17		6	住民証明日	SADDT5	Z	8	
3		17		7	郵便番号	SEPST5	C	7	
3		17		8	漢字	SEADK5	K	100	
3		17		9	1 / 1現在(漢字)	SEGAD5	K	100	
3		17		10	R / A	FILLER	C	80	

データ項目一覧表(将来)	システム名	業務名	版数	作成日付	作成者	ページ
	退職手当共済業務 処理システム	退職手当共済業務	初版	2007.12.21		17/59
			改訂			

EgNo	エンティティグループ名	EnNo	エンティティ名	項目 番号	データ項目名	データ型	桁数	主キー	備考
3		17		11	金融機関コード	BANCD5	Z	4	
3		17		12	店舗コード	TENCD5	Z	4	
3		17		13	預金種目	YOSYU5	Z	1	
3		17		14	口座番号	KOZNO5	Z	7	
3		17		15	口座名義人	KOZNM5	C	30	
3		17		16	申告書区分	SNKBN5	Z	1	
3		17		17	徴収票区分	CHKBN5	Z	1	
3		17		18	障害	SYKBN5	Z	1	
3		17		19	有無	UKEUM5	Z	1	
3		17		20	退職金額	TAIKN5	P	5	
3		17		21	徴収済税額(国税)	KOKZE5	P	5	
3		17		22	徴収済税額(市民税)	SIMZE5	P	5	
3		17		23	徴収済税額(道府県民税)	KENZE5	P	5	
3		17		24	振込区分	FURKM5	Z	1	
3		17		25	勤続年数	NENSU5	Z	2	
3		17		26	社協受付日	SUKDT5	Z	8	
3		17		27	事業団受付日	JUKDT5	Z	8	
3		17		28	請求書処理日	SSYDT5	Z	8	
3		17		29	住所・金融機関変更区分	ADBKN5	Z	1	
3		17		30	R / A	FILLER	C	122	
3		17		31	登録状態コード	JY OCD5	Z	1	
3		17		32	正仮区分	JYOKR5	Z	1	
3		17		33	登録状態コード	KZCD5	Z	1	
3		17		34	正仮区分	KZKR5	Z	1	
3		17		35	登録状態コード	TICD5	Z	1	
3		17		36	追加支給状態	TUIKA5	Z	1	
3		17		37	R / A	FILLER	C	20	
3		17		38	コメント	COM5	K	50	
3		18	職員 * 支給決定情報(可変部)	1	支給履歴最終NO	SRKNO6	Z	1	
3		18		2	適合処理日	SYODT6	Z	8	
3		18		3	経過措置有無フラグ	KEIKA6	Z	1	
3		18		4	計算基礎額	KISOG6	P	5	
3		18		5	支給乗率(小数点以下3桁)	JYORT6	P	3	
3		18		6	退職時平均本俸	NENPO6	P	4	
3		18		7	退職手当金額(税込)	TAIKN6	P	5	
3		18		8	退職所得控除額	KOJKN6	P	5	
3		18		9	税率(小数点以下2桁)	ZEIRT6	P	3	
3		18		10	源泉徴収税額(国税)	KOKZE6	P	5	
3		18		11	源泉徴収税額(市民税)	SIMZE6	P	5	
3		18		12	源泉徴収税額(道府県民税)	KENZE6	P	5	
3		18		13	金額行番号	LINNO6	Z	1	
3		18		14	R / A	FILLER	C	49	

データ項目一覧表(将来)	システム名	業務名	版数	作成日付	作成者	ページ
	退職手当共済業務 処理システム	退職手当共済業務	初版	2007.12.21		18/59
			改訂			

EgNo	エンティティグループ名	EnNo	エンティティ名	項目 番号	データ項目名	データ型	桁数	主キー	備考
3		18		15	計算基礎額	KISO61	P	5	
3		18		16	被共済職員期間	KIKN61	Z	2	
3		18		17	支給乗率(小数点以下3桁)	JORT61	P	3	
3		18		18	退職手当金額(税込)	TAIK61	P	5	
3		18		19	R / A	FILLER	C	10	
3		18		20	計算基礎額	KISO62	P	5	
3		18		21	被共済職員期間	KIKN62	Z	2	
3		18		22	支給乗率(小数点以下3桁)	JORT62	P	3	
3		18		23	退職手当金額(税込)	TAIK62	P	5	
3		18		24	経過措置計算区分	KKBN62	Z	1	
3		18		25	R / A	FILLER	C	9	
3		18		26	支給 / 返還データ区分	DKBN6	Z	1	項目番号26~38 は4回繰り返し
3		18		27	退職手当金額(税込)	TTAIK6	P	5	
3		18		28	源泉徴収税額(国税)	TKOZE6	P	5	
3		18		29	源泉徴収税額(市民税)	TSIZE6	P	5	
3		18		30	源泉徴収税額(道府県民税)	TKEZE6	P	5	
3		18		31	差引支給額 / 返還額	SIKKN6	P	5	
3		18		32	支給予定日	YOTDT6	Z	8	
3		18		33	支給予定整理NO	YOTNO6	Z	10	
3		18		34	支給決定日	KETDT6	Z	8	
3		18		35	支給決定整理NO	KETNO6	Z	10	
3		18		36	送金日 / 返還日	SOKDT6	Z	8	
3		18		37	コメント	COM6	K	32	
3		18		38	R / A	FILLER	C	48	
3		18		39	再送金有無	SAUMU6	Z	1	
3		18		40	計算基礎額	KISO63	P	5	
3		18		41	被共済職員期間	KIKN63	Z	2	
3		18		42	支給乗率(小数点以下3桁)	JORT63	P	3	
3		18		43	退職手当金額(税込)	TAIK63	P	5	
3		18		44	経過措置計算区分	KKBN63	Z	1	
3		18		45	R / A	FILLER	C	9	
3		18		46	R / A	FILLER	C	74	
3		19	職員 * 修正支給連絡票情報(可変部)	1	請求者郵便番号	SEPST7	C	7	
3		19		2	請求者住所(漢字)	SEADK7	K	100	
3		19		3	決定年度	KETNE7	Z	4	
3		19		4	修正日	SYUDT7	Z	8	
3		19		5	加入日	KANDT7	Z	8	
3		19		6	退職日	TAIDT7	Z	8	
3		19		7	退職理由	TAIRI7	C	1	
3		19		8	返還日	HENDT7	Z	8	

データ項目一覧表(将来)	システム名	業務名	版数	作成日付	作成者	ページ
	退職手当共済業務 処理システム	退職手当共済業務	初版	2007.12.21		19/59
			改訂			

EgNo	エンティティグループ名	EnNo	エンティティ名	項目 番号	データ項目名	データ型	桁数	主キー	備考
3		19		9	返還金額	HENKN7	P	5	
3		19		10	金融機関コード	BANCD7	Z	4	
3		19		11	店舗コード	TENCD7	Z	4	
3		19		12	口座番号	KOZNO7	Z	7	
3		19		13	預金種目	YOSYU7	Z	1	
3		19		14	請求者口座名義(カナ)	KOZNM7	C	20	
3		19		15	年度	JNEND7	Z	4	項目番号15~16 は3回繰り返し
3		19		16	ならない区分	JNTK7	Z	1	項目番号16は12 回繰り返し
3		19		17	年度	TNEND7	Z	4	
3		19		18	ならない区分	TNTK7	Z	1	項目番号18は12 回繰り返し
3		19		19	累計不算入月数	NTRUI7	P	2	
3		19		20	年月	NENGT7	Z	6	項目番号20~22 は6回繰り返し
3		19		21	俸給表の額	HOHYO7	P	4	
3		19		22	俸給の調整額	HOCHO7	P	4	
3		19		23	コメント	COM7	K	32	
3		19		24	ヶ年	ZNEN7	Z	2	
3		19		25	ヶ月	ZGET7	Z	2	
3		19		26	ヶ年	YNEN7	Z	2	
3		19		27	ヶ月	YGET7	Z	2	
3		19		28	育児休業有無	IKUMU7	Z	1	
3		19		29	不算入月数	NTUKI7	P	2	
3		19		30	R/A	FILLER	C	22	
3		19		31	支給履歴最終NO	SRKNO7	Z	1	
3		19		32	適合処理日	SYODT7	Z	8	
3		19		33	経過措置有無フラグ	KEIKA7	Z	1	
3		19		34	計算基礎額	KISOG7	P	5	
3		19		35	支給乗率(小数点以下3桁)	JYORT7	P	3	
3		19		36	退職時平均本俸	NENPO7	P	4	
3		19		37	退職手当金額(税込)	TAIKN7	P	5	
3		19		38	退職所得控除額	KOJKN7	P	5	
3		19		39	税率(小数点以下2桁)	ZEIRT7	P	3	
3		19		40	源泉徴収税額(国税)	KOKZE7	P	5	
3		19		41	源泉徴収税額(市民税)	SIMZE7	P	5	
3		19		42	源泉徴収税額(道府県民税)	KENZE7	P	5	

データ項目一覧表(将来)	システム名	業務名	版数	作成日付	作成者	ページ
	退職手当共済業務 処理システム	退職手当共済業務	初版	2007.12.21		20/59
			改訂			

EgNo	エンティティグループ名	EnNo	エンティティ名	項目 番号	データ項目名	データ型	桁数	主キー	備考
3		19		43	金額行番号	LINNO7	Z	1	
3		19		44	R / A	FILLER	C	49	
3		20	職員 * 新設用職員名簿情報(可変部)	1	配属日	NHZKDT	Z	8	
3		20		2	配置換後施設NO	ASIS8	Z	3	
3		20		3	配置換後職種コード	ASYO8	Z	2	
3		20		4	配置換後俸給表の額	AHOHY8	P	4	
3		20		5	配置換後俸給の調整額	AHOCH8	P	4	
3		20		6	配属日	MHZDT8	Z	8	
3		20		7	施設NO	MSIS8	Z	3	
3		20		8	職種	MSYO8	Z	2	
3		20		9	俸給表の額	MHOHY8	P	4	
3		20		10	俸給の調整額	MHOCH8	P	4	
3		20		11	訂正日	TEDT18	Z	8	
3		20		12	訂正ユーザーID	TEID18	C	20	
3		20		13	コード	CRDCD8	Z	2	
3		20		14	枝番	CRDED8	Z	1	
3		20		15	R / A	FILLER	C	49	
3		20		16	4 / 1補助対象フラグ	STHOJOH	Z	1	
3		20		17	現在補助対象フラグ	STGHOJOH	Z	1	
3		20		18	登録状態コード	JY OCD8	Z	1	
3		20		19	正仮区分	JYOKR8	Z	1	
3		20		20	登録状態コード	KZCD8	Z	1	
3		20		21	正仮区分	KZKR8	Z	1	
3		20		22	登録状態コード	TICD8	Z	1	
3		20		23	追加支給状態	TUIKA8	Z	1	
3		20		24	R / A	FILLER	C	20	
3		20		25	コメント	COM8	K	50	
3		21	職員 * 職員異動状況情報(可変部)	1	R / A		C	500	
3		22	職員 * 合算申出情報(可変部)	1	仮最終在籍日	BKLD T9	Z	8	
3		22		2	最終在籍日(退職日)	BLDT9	Z	8	
3		22		3	都道府県コード	BKEN9	Z	2	
3		22		4	連番	BKREN9	Z	4	
3		22		5	職員NO	BSYO9	Z	5	
3		22		6	施設NO	BSIS9	Z	3	
3		22		7	仮採用日	AKLD T9	Z	8	
3		22		8	採用日(再加入日)	ALDT9	Z	8	
3		22		9	都道府県コード	AKEN9	Z	2	
3		22		10	連番	AKREN9	Z	4	
3		22		11	職員NO	ASYO9	Z	5	
3		22		12	施設NO	ASIS9	Z	3	
3		22		13	職種コード	SYOCD9	Z	2	
3		22		14	俸給表の額	HOHYO9	P	4	

データ項目一覧表(将来)	システム名	業務名	版数	作成日付	作成者	ページ
	退職手当共済業務 処理システム	退職手当共済業務	初版	2007.12.21		21/59
			改訂			

EgNo	エンティティグループ名	EnNo	エンティティ名	項目 番号	データ項目名	データ型	桁数	主キー	備考
3		22		15	俸給の調整額	HOCHO9	P	4	
3		22		16	俸給表の額	IDHYO9	P	4	
3		22		17	俸給の調整額	IDCHO9	P	4	
3		22		18	訂正日	TEDT19	Z	8	
3		22		19	訂正ユーザーID	TEID19	C	20	
3		22		20	コード	CRDCD9	Z	2	
3		22		21	枝番	CRDED9	Z	1	
3		22		22	登録状態コード	JY OCD9	Z	1	
3		22		23	正仮区分	JYOKR9	Z	1	
3		22		24	登録状態コード	KZCD9	Z	1	
3		22		25	正仮区分	KZKR9	Z	1	
3		22		26	登録状態コード	TICD9	Z	1	
3		22		27	追加支給状態	TUIKA9	Z	1	
3		22		28	取消フラグ	KSFLG9	Z	1	
3		22		29	取消日	KSDT9	Z	8	
3		22		30	R/A	FILLER	C	26	
3		22		31	コメント	COM9	K	50	
4	入金	23	HDR	1	LL	LL0	B	2	
4		23		2	ZZ	ZZ0	B	2	
4		23		3	ファイル区分	KBN0	Z	2	
4		23		4	ALL X'00'	FILLER	X	9	
4		23		5	ALL X'00'	LOWVL	X	5	
4		23		6	オンライン処理日	ONDT	Z	8	
4		23		7	バッチ処理日	BATDT	Z	8	
4		23		8	処理年度	SYONEN	Z	4	
4		23		9	年度	NENDO(1)	Z	4	
4		23		10	福祉施設等	FTANI(1)	P	4	
4		23		11	介護施設(1/3負担)	KTAN1(1)	P	4	
4		23		12	介護施設(3/3負担)	KTAN2(1)	P	4	
4		23		13	届出施設(1/3負担)	TTAN1(1)	P	4	
4		23		14	届出施設(3/3負担)	TTAN2(1)	P	4	
4		23		15	その他施設(1/3負担)	OTAN1(1)	P	4	
4		23		16	その他施設(3/3負担)	OTAN2(1)	P	4	
4		23		17	年度	NENDO(2)	Z	4	
4		23		18	福祉施設等	FTANI(2)	P	4	
4		23		19	介護施設(1/3負担)	KTAN1(2)	P	4	
4		23		20	介護施設(3/3負担)	KTAN2(2)	P	4	
4		23		21	届出施設(1/3負担)	TTAN1(2)	P	4	
4		23		22	届出施設(3/3負担)	TTAN2(2)	P	4	
4		23		23	その他施設(1/3負担)	OTAN1(2)	P	4	
4		23		24	その他施設(3/3負担)	OTAN2(2)	P	4	
4		23		25	年度	NENDO(3)	Z	4	



データ項目一覧表(将来)	システム名	業務名	版数	作成日付	作成者	ページ
	退職手当共済業務 処理システム	退職手当共済業務	初版	2007.12.21		22/59
			改訂			

EgNo	エンティティグループ名	EnNo	エンティティ名	項目 番号	データ項目名	データ型	桁数	主キー	備考
4		23		26	福祉施設等	FTANI(3)	P	4	
4		23		27	介護施設(1/3負担)	KTAN1(3)	P	4	
4		23		28	介護施設(3/3負担)	KTAN2(3)	P	4	
4		23		29	届出施設(1/3負担)	TTAN1(3)	P	4	
4		23		30	届出施設(3/3負担)	TTAN2(3)	P	4	
4		23		31	その他施設(1/3負担)	OTAN1(3)	P	4	
4		23		32	その他施設(3/3負担)	OTAN2(3)	P	4	
4		23		33	年度	NENDO(4)	Z	4	
4		23		34	福祉施設等	FTANI(4)	P	4	
4		23		35	介護施設(1/3負担)	KTAN1(4)	P	4	
4		23		36	介護施設(3/3負担)	KTAN2(4)	P	4	
4		23		37	届出施設(1/3負担)	TTAN1(4)	P	4	
4		23		38	届出施設(3/3負担)	TTAN2(4)	P	4	
4		23		39	その他施設(1/3負担)	OTAN1(4)	P	4	
4		23		40	その他施設(3/3負担)	OTAN2(4)	P	4	
4		23		41	年度	NENDO(5)	Z	4	
4		23		42	福祉施設等	FTANI(5)	P	4	
4		23		43	介護施設(1/3負担)	KTAN1(5)	P	4	
4		23		44	介護施設(3/3負担)	KTAN2(5)	P	4	
4		23		45	届出施設(1/3負担)	TTAN1(5)	P	4	
4		23		46	届出施設(3/3負担)	TTAN2(5)	P	4	
4		23		47	その他施設(1/3負担)	OTAN1(5)	P	4	
4		23		48	その他施設(3/3負担)	OTAN2(5)	P	4	
4		23		49	年度	NENDO(6)	Z	4	
4		23		50	福祉施設等	FTANI(6)	P	4	
4		23		51	介護施設(1/3負担)	KTAN1(6)	P	4	
4		23		52	介護施設(3/3負担)	KTAN2(6)	P	4	
4		23		53	届出施設(1/3負担)	TTAN1(6)	P	4	
4		23		54	届出施設(3/3負担)	TTAN2(6)	P	4	
4		23		55	その他施設(1/3負担)	OTAN1(6)	P	4	
4		23		56	その他施設(3/3負担)	OTAN2(6)	P	4	
4		23		57	R / A	FILLER	C	24	
4		23		58	翌年度(小数点以下2桁)	WRT(1)	P	3	
4		23		59	当年度(N)(小数点以下2桁)	WRT(2)	P	3	
4		23		60	N - 1年度(小数点以下2桁)	WRT(3)	P	3	
4		23		61	N - 2年度(小数点以下2桁)	WRT(4)	P	3	
4		23		62	N - 3年度(小数点以下2桁)	WRT(5)	P	3	
4		23		63	N - 4年度(小数点以下2桁)	WRT(6)	P	3	
4		23		64	R / A	FILLER	C	26	
4		24	入金	1	LL	LL1	B	2	
4		24		2	ZZ	ZZ1	B	2	
4		24		3	ファイル区分	KBN1	Z	2	

データ項目一覧表(将来)	システム名	業務名	版数	作成日付	作成者	ページ
	退職手当共済業務 処理システム	退職手当共済業務	初版	2007.12.21		23/59
			改訂			

EgNo	エンティティグループ名	EnNo	エンティティ名	項目 番号	データ項目名	データ型	桁数	主キー	備考
4		24		4	都道府県コード	KENCD	Z	2	
4		24		5	連番	KRENNO	Z	4	
4		24		6	請求番号	SEINO	Z	3	
4		24		7	R / A	FILLER	C	5	
4		24		8	請求区分	SEIKBN	Z	1	
4		24		9	請求年度	SEINEN	Z	4	
4		24		10	請求日	SEIDT	Z	8	
4		24		11	納付期限	NOFKGN	Z	8	
4		24		12	福祉施設	FKEISU	P	3	
4		24		13	介護施設(1/3負担)	KKESU1	P	3	
4		24		14	介護施設(3/3負担)	KKESU2	P	3	
4		24		15	届出施設(1/3負担)	TKESU1	P	3	
4		24		16	届出施設(3/3負担)	TKESU2	P	3	
4		24		17	その他施設(1/3負担)	OKESU1	P	3	
4		24		18	その他施設(3/3負担)	OKESU2	P	3	
4		24		19	合計	GKEISU	P	3	
4		24		20	福祉施設	FSEISU	P	3	
4		24		21	介護施設(1/3負担)	KSESU1	P	3	
4		24		22	介護施設(3/3負担)	KSESU2	P	3	
4		24		23	届出施設(1/3負担)	TSESU1	P	3	
4		24		24	届出施設(3/3負担)	TSESU2	P	3	
4		24		25	その他施設(1/3負担)	OSESU1	P	3	
4		24		26	その他施設(3/3負担)	OSESU2	P	3	
4		24		27	合計	GSEISU	P	3	
4		24		28	福祉施設	FSEIKN	P	6	
4		24		29	介護施設(1/3負担)	KSEKN1	P	6	
4		24		30	介護施設(3/3負担)	KSEKN2	P	6	
4		24		31	届出施設(1/3負担)	TSEKN1	P	6	
4		24		32	届出施設(3/3負担)	TSEKN2	P	6	
4		24		33	その他施設(1/3負担)	OSEKN1	P	6	
4		24		34	その他施設(3/3負担)	OSEKN2	P	6	
4		24		35	合計	GSEIKN	P	6	
4		24		36	請求状況コード	JY OCD	Z	1	
4		24		37	ユーザーID	SEIUSE	C	20	
4		24		38	R / A	FILLER	C	7	
4		24		39	請求番号	WSEINO	Z	3	
4		24		40	請求状況コード	WJY OCD	Z	1	
4		24		41	R / A	FILLER	C	5	
4		24		42	入金額計	GNYUKN	P	6	
4		24		43	最新入金NO	NYUSU	Z	3	
4		24		44	R / A	FILLER	C	4	
4		24		45	R / A	FILLER	C	5	

データ項目一覧表(将来)	システム名	業務名	版数	作成日付	作成者	ページ
	退職手当共済業務 処理システム	退職手当共済業務	初版	2007.12.21		24/59
			改訂			

EgNo	エンティティグループ名	EnNo	エンティティ名	項目番号	データ項目名	データ型	桁数	主キー	備考
4		24		46	相殺状況区分	SOJKYO	Z	1	
4		24		47	削除フラグ	DELFLG	Z	1	
4		24		48	削除日	DELDT	Z	8	
4		24		49	作成日	SAKDT	Z	8	
4		24		50	更新日	KOSNDT	Z	8	
4		24		51	更新時刻	KOSNTM	Z	8	
4		24		52	更新ユーザーID	USERID	C	20	
4		24		53	入金実績エントリー数	NENTSU	B	2	
4		24		54	掛金等返還実績有無	HENUMU	Z	1	
4		24		55	遡及掛金請求有無	SOKUMU	Z	1	
4		24		56	入金実績情報(MAX8エントリー)(北-句: CW)	NYUJIS	C	800	
4		24		57	掛金等返還実績(北-句: CWMB11DB)	HENJIS	C	150	
4		24		58	遡及掛金請求情報(北-句: CWMB11DC)	SOKYU	C	500	
4		24		59	金融機関コード	BANKCD	Z	4	
4		24		60	入金日	NYUDT	Z	8	
4		24		61	入金額	NYUKN	P	6	
4		24		62	遅延日数	NTIEN	P	3	
4		24		63	割増金額	NWARI	P	4	
4		24		64	コメント	NYUCOM	K	50	
4		24		65	ユーザーID	NUSER	C	20	
4		24		66	R/A	FILLER	C	4	
4		24		67	取消フラグ	NKSFLG	Z	1	
4		25	入金 * 掛金等返還情報	1	返還回次	HENSU	P	2	
4		25		2	返還日	HENDT	Z	8	項目番号2~5は3回繰り返し
4		25		3	返還額	HENKN	P	6	
4		25		4	ユーザーID	HUSER	C	20	
4		25		5	請求済フラグ	HENFLG	Z	1	
4		25		6	振込日	HENFRI	Z	8	項目番号6は3回繰り返し
4		25		7	R/A	FILLER	C	19	
4		26	入金 * 遡及掛金請求情報	1	遡及加入日	SOKNDT	Z	8	
4		26		2	福祉施設人数	SFUKSU	P	3	
4		26		3	介護施設人数(1/3負担)	SKASU1	P	3	
4		26		4	介護施設人数(3/3負担)	SKASU2	P	3	
4		26		5	届出施設人数(1/3負担)	STOSU1	P	3	
4		26		6	届出施設人数(3/3負担)	STOSU2	P	3	
4		26		7	その他施設人数(1/3負担)	SSOSU1	P	3	
4		26		8	その他施設人数(3/3負担)	SSOSU2	P	3	
4		26		9	請求額算出日(自)	SSESDT	Z	8	

データ項目一覧表(将来)	システム名	業務名	版数	作成日付	作成者	ページ
	退職手当共済業務 処理システム	退職手当共済業務	初版	2007.12.21		25/59
			改訂			

EgNo	エンティティグループ名	EnNo	エンティティ名	項目番号	データ項目名	データ型	桁数	主キー	備考
4		26		10	請求額算出日(至)	SSEEDT	Z	8	
4		26		11	割増金算出有無フラグ	SWRUMU	Z	1	
4		26		12	請求額合計	SSEGKN	P	6	
4		26		13	年度	SNENDO	Z	4	項目番号13~25 は5回繰り返し
4		26		14	福祉施設等	STANIF	P	5	
4		26		15	介護施設(1/3負担)	STANK1	P	5	
4		26		16	介護施設(3/3負担)	STANK2	P	5	
4		26		17	届出施設(1/3負担)	STANT1	P	5	
4		26		18	届出施設(3/3負担)	STANT2	P	5	
4		26		19	その他施設(1/3負担)	STANS1	P	5	
4		26		20	その他施設(3/3負担)	STANS2	P	5	
4		26		21	割増率(小数点以下2桁)	SWARRT	P	3	
4		26		22	遅延日数	STIEN	P	3	
4		26		23	割増金請求額	SWRKN	P	5	
4		26		24	掛金請求額	SKAKKN	P	6	
4		26		25	請求額計	SSEIKN	P	6	
4		26		26	コメント	SOKCOM	K	50	
4		26		27	ユーザーID	SUSER	C	20	
4		26		28	R / A	FILLER	C	68	
5	出金	27	HDR	1	LL	LL0	B	2	
5		27		2	ZZ	ZZ0	B	2	
5		27		3	ファイル区分	KBN0	Z	2	
5		27		4	ALL X'00'	FILLER	X	19	
5		27		5	ALL X'00'	LOWVL	X	10	
5		27		6	オンライン処理日	ONDT	Z	8	
5		27		7	バッチ処理日	BATDT	Z	8	
5		27		8	処理年度	SYONEN	Z	4	
5		27		9	最新送金日	NSOKDT	Z	8	
5		27		10	R / A	FILLER	C	137	
5	出金	28		1	LL	LL1	B	2	
5		28		2	ZZ	ZZ1	B	2	
5		28		3	ファイル区分	KBN1	Z	2	
5		28		4	送金日	SOKNDT	Z	8	
5		28		5	契約者NO	KEINO	Z	6	
5		28		6	職員NO	SYONO	Z	5	
5		28		7	R / A	FILLER	C	10	
5		28		8	請求者氏名(カナ)	SENM	C	30	
5		28		9	請求者氏名(漢字)	SENMK	K	40	
5		28		10	郵便番号	SEPST	C	7	
5		28		11	請求者住所(漢字)	SEAD	K	100	

データ項目一覧表(将来)	システム名	業務名	版数	作成日付	作成者	ページ
	退職手当共済業務 処理システム	退職手当共済業務	初版	2007.12.21		26/59
			改訂			

EgNo	エンティティグループ名	EnNo	エンティティ名	項目番号	データ項目名	データ型	桁数	主キー	備考
5		28		12	金融機関コード	BANKCD	Z	4	
5		28		13	金融機関名(漢字)	BNKMEI	K	30	
5		28		14	店舗コード	TENCD	Z	4	
5		28		15	店舗名(漢字)	TENMEI	K	30	
5		28		16	預金種目	YOSYU	Z	1	
5		28		17	口座番号	KOZNO	Z	7	
5		28		18	口座名義人名(カナ)	KOZNM	C	30	
5		28		19	口座名義人名(漢字)	KOZNMK	K	40	
5		28		20	振込金額	FURKN	Z	11	
5		28		21	振込区分	FURKBN	Z	1	
5		28		22	処理区分	SYOKBN	Z	1	
5		28		23	送金状況	SOKJK	Z	1	
5		28		24	出金種類	SYURUI	Z	1	
5		28		25	支給決定整理番号	KETNO	Z	10	
5		28		26	預り金処理日	AZUKDT	Z	8	
5		28		27	入力日	NYURDT	Z	8	
5		28		28	初回送金日	FIRSDT	Z	8	
5		28		29	通知文発行回数	TUTISU	P	2	
5		28		30	再送金日	SAISDT	Z	8	
5		28		31	R/A	FILLER	C	37	
5		28		32	作成日	SAKDT	Z	8	
5		28		33	更新日	KOSNDT	Z	8	
5		28		34	更新時刻	KOSNTM	Z	8	
5		28		35	更新ユーザーID	USERID	C	20	
5		28		36	変更入力情報エントリ数	HENUMU	B	2	
5		28		37	変更入力情報(北-句: CWMB12DA)	HENKO	C	350	項目番号37は2回 繰り返し
5		29	出金 * 変更入力情報	1	請求者氏名(カナ)	HSNM	C	30	
5		29		2	請求者氏名(漢字)	HSNMK	K	40	
5		29		3	郵便番号	HSPST	C	7	
5		29		4	請求者住所(漢字)	HSADK	K	100	
5		29		5	金融機関コード	HBANK	Z	4	
5		29		6	金融機関名(漢字)	HBKME	K	30	
5		29		7	店舗コード	HTEN	Z	4	
5		29		8	店舗名(漢字)	HSIME	K	30	
5		29		9	預金種目	HYOSY	Z	1	
5		29		10	口座番号	HKZNO	Z	7	
5		29		11	口座名義人名(カナ)	HKZNM	C	30	
5		29		12	口座名義人名(漢字)	HKNMK	K	40	
5		29		13	振込金額	HFRKN	Z	11	
5		29		14	振込区分	HFRKB	Z	1	

データ項目一覧表(将来)	システム名	業務名	版数	作成日付	作成者	ページ
	退職手当共済業務 処理システム	退職手当共済業務	初版	2007.12.21		27/59
			改訂			

EgNo	エンティティグループ名	EnNo	エンティティ名	項目 番号	データ項目名	データ型	桁数	主キー	備考
5		29		15	処理区分	HSYKN	Z	1	
5		29		16	送金状況	HJYOK	Z	1	
5		29		17	R / A	FILLER	C	13	
6	文書受付	30	HDR	1	ファイル区分	KBN0	Z	2	
6		30		2	ALL X'00'	FILLER	X	9	
6		30		3	ALL X'00'	LOWVL	X	9	
6		30		4	オンライン処理日	ONDT	Z	8	
6		30		5	年度	TONEND	Z	4	
6		30		6	申込用最大受付NO	TOMAXM	Z	4	
6		30		7	解除用最大受付NO	TOMAXK	Z	4	
6		30		8	年度	ZNNEND	Z	4	
6		30		9	申込用最大受付NO	ZNMAXM	Z	4	
6		30		10	解除用最大受付NO	ZNMAXK	Z	4	
6		30		11	年度	Z2NEND	Z	4	
6		30		12	申込用最大受付NO	Z2MAXM	Z	4	
6		30		13	解除用最大受付NO	Z2MAXK	Z	4	
6		30		14	R / A	FILLER	C	336	
6		31	文書受付DB 文書受付	1	ファイル区分	KBN1	Z	2	
6		31		2	年度	NENDO	Z	4	
6		31		3	文書区分	BUNKBN	Z	1	
6		31		4	受付NO	UKTNO	Z	4	
6		31		5	R / A	FILLER	C	9	
6		31		6	都道府県コード	KENCD	Z	2	
6		31		7	連番	KRENNO	Z	4	
6		31		8	契約者名(漢字)	KEINMK	K	60	
6		31		9	新規変更コード	HENCD	Z	1	
6		31		10	社協受付日	SUKEDT	Z	8	
6		31		11	事業団受付日	JUKEDT	Z	8	
6		31		12	契約申込日	MOSKDT	Z	8	
6		31		13	施設・事業数	SISSU	P	2	
6		31		14	不備内容理由2	FUBRI2	C	1	
6		31		15	R / A	FILLER	C	1	
6		31		16	職員数(加入数)	KANYSU	P	3	
6		31		17	職員数(継続)	KEIZSU	P	3	
6		31		18	職員数(引継)	HIKISU	P	3	
6		31		19	解除日	KAIJDT	Z	8	
6		31		20	備考	BIKO	K	60	
6		31		21	福祉施設数	SISSU1	P	2	
6		31		22	福祉職員数(加入数)	KANYSU1	P	3	
6		31		23	福祉職員数(継続)	KEIZSU1	P	3	
6		31		24	福祉職員数(引継)	HIKISU1	P	3	
6		31		25	申出施設数	SISSU2	P	2	

データ項目一覧表(将来)	システム名	業務名	版数	作成日付	作成者	ページ
	退職手当共済業務 処理システム	退職手当共済業務	初版	2007.12.21		28/59
			改訂			

EgNo	エンティティグループ名	EnNo	エンティティ名	項目 番号	データ項目名	データ型	桁数	主キー	備考
6		31		26	申出職員数(加入数)	KANYSU2	P	3	
6		31		27	申出職員数(継続)	KEIZSU2	P	3	
6		31		28	申出職員数(引継)	HIKISU2	P	3	
6		31		29	介護施設数	SISSU3	P	2	
6		31		30	介護職員数(加入数)	KANYSU3	P	3	
6		31		31	介護職員数(継続)	KEIZSU3	P	3	
6		31		32	介護職員数(引継)	HIKISU3	P	3	
6		31		33	その他施設数	SISSU4	P	2	
6		31		34	請求金額	SEIKYU	P	6	
6		31		35	請求金額入力有無	SEIFLG	Z	1	
6		31		36	R/A	FILLER	C	66	
6		31		37	取消フラグ	KSFLG	Z	1	
6		31		38	取消日	KSDT	Z	8	
6		31		39	作成日	SAKUDT	Z	8	
6		31		40	更新日	KOSBDT	Z	8	
6		31		41	更新時刻	KOSNTM	Z	8	
6		31		42	更新ユーザーID	USEID	C	20	
6		31		43	R/A	FILLER	C	47	
6		32	トレーラー	1	ファイル区分	KBNT	Z	2	
6		32		2	ALL X'FF'	FILLER	X	393	
6		32		3	レコード件数	RECCNT	P	5	
7	追加発送	33	HDR	1	ファイル区分	KBN0	Z	2	
7		33		2	ALL X'00'	FILLER	X	11	
7		33		3	ALL X'00'	LOWVL	X	7	
7		33		4	オンライン処理日	ONDT	Z	8	
7		33		5	バッチ処理日	BATDT	Z	8	
7		33		6	処理年度	SYONEN	Z	4	
7		33		7	受付日	UKEDT	Z	8	
7		33		8	最大依頼NO(採番済)	MAXIRI	Z	3	
7		33		9	R/A	FILLER	C	649	
7		34	追加発送(HASSoU)	1	ファイル区分	KBN1	Z	2	
7		34		2	受付日	UKETDT	Z	8	
7		34		3	依頼NO	IRAINO	Z	3	
7		34		4	R/A	FILLER	C	7	
7		34		5	都道府県コード	KENCD	Z	2	
7		34		6	連番	KRENNO	Z	4	
7		34		7	施設NO	SISNO	Z	3	
7		34		8	職員NO	SYONO	Z	5	
7		34		9	組織名称	SOSKME	K	24	
7		34		10	代表者職名	SYOKME	K	12	
7		34		11	主施設名	SISNM	K	70	
7		34		12	送付先指定名称	SOFNM	K	70	

データ項目一覧表(将来)	システム名	業務名	版数	作成日付	作成者	ページ
	退職手当共済業務 処理システム	退職手当共済業務	初版	2007.12.21		29/59
			改訂			

EgNo	エンティティグループ名	EnNo	エンティティ名	項目番号	データ項目名	データ型	桁数	主キー	備考
7		34		13	送付先区分	SOFKBN	Z	1	
7		34		14	依頼者住所区分	JYUKBN	Z	1	
7		34		15	郵便番号	SOPFST	C	7	
7		34		16	住所(漢字)	SOFADK	K	100	
7		34		17	カナ	ATENM	C	50	
7		34		18	漢字	ATENMK	K	70	
7		34		19	一部施設NO	ITIBNO	Z	3	項目番号19は10 回繰り返し
7		34		20	R / A	FILLER	C	11	
7		34		21	掛金名簿(全部)	BUSU(1)	P	2	
7		34		22	掛金名簿(一部)	BUSU(2)	P	2	
7		34		23	掛金名簿(白紙)	BUSU(3)	P	2	
7		34		24	掛金届総括表	BUSU(4)	P	2	
7		34		25	R / A	BUSU(5)	P	2	
7		34		26	R / A	BUSU(6)	P	2	
7		34		27	住所変更届	BUSU(7)	P	2	
7		34		28	金融機関変更届	BUSU(8)	P	2	
7		34		29	不備照会	BUSU(9)	P	2	
7		34		30	直送・届	BUSU(10)	P	2	
7		34		31	R / A	BUSU(11)	P	2	
7		34		32	新設届	BUSU(12)	P	2	
7		34		33	一部廃止届	BUSU(13)	P	2	
7		34		34	氏名等変更届	BUSU(14)	P	2	
7		34		35	証書再交付申出書	BUSU(15)	P	2	
7		34		36	契約申込書・施設数	BUSU(16)	P	2	
7		34		37	契約申込書・職員数	BUSU(17)	P	2	
7		34		38	経営者でなくなった届	BUSU(18)	P	2	
7		34		39	割増金振込依頼書	BUSU(19)	P	2	
7		34		40	既契約掛金振込依頼書	BUSU(20)	P	2	
7		34		41	途中掛金振込依頼書	BUSU(21)	P	2	
7		34		42	R / A	BUSU(22)	P	2	
7		34		43	R / A	BUSU(23)	P	2	
7		34		44	R / A	BUSU(24)	P	2	
7		34		45	R / A	BUSU(25)	P	2	
7		34		46	掛金名簿(全部)	SYUFLG(1)	Z	1	
7		34		47	掛金名簿(一部)	SYUFLG(2)	Z	1	
7		34		48	掛金名簿(白紙)	SYUFLG(3)	Z	1	
7		34		49	掛金届総括表	SYUFLG(4)	Z	1	
7		34		50	R / A	SYUFLG(5)	Z	1	
7		34		51	R / A	SYUFLG(6)	Z	1	
7		34		52	R / A	SYUFLG(7)	Z	1	



データ項目一覧表(将来)	システム名	業務名	版数	作成日付	作成者	ページ
	退職手当共済業務 処理システム	退職手当共済業務	初版	2007.12.21		30/59
			改訂			

EgNo	エンティティグループ名	EnNo	エンティティ名	項目 番号	データ項目名	データ型	桁数	主キー	備考
7		34		53	R / A	SYUFLG(8)	Z	1	
7		34		54	R / A	SYUFLG(9)	Z	1	
7		34		55	R / A	SYUFLG(10)	Z	1	
7		34		56	R / A	SYUFLG(11)	Z	1	
7		34		57	R / A	SYUFLG(12)	Z	1	
7		34		58	R / A	SYUFLG(13)	Z	1	
7		34		59	R / A	SYUFLG(14)	Z	1	
7		34		60	R / A	SYUFLG(15)	Z	1	
7		34		61	R / A	SYUFLG(16)	Z	1	
7		34		62	R / A	SYUFLG(17)	Z	1	
7		34		63	R / A	SYUFLG(18)	Z	1	
7		34		64	R / A	SYUFLG(19)	Z	1	
7		34		65	R / A	SYUFLG(20)	Z	1	
7		34		66	R / A	SYUFLG(21)	Z	1	
7		34		67	R / A	SYUFLG(22)	Z	1	
7		34		68	R / A	SYUFLG(23)	Z	1	
7		34		69	R / A	SYUFLG(24)	Z	1	
7		34		70	書類の送付について	SYUFLG(2)	Z	1	
7		34		71	R / A	FILLER	C	95	
7		34		72	作成日	SAKSDT	Z	8	
7		34		73	更新日	KOSNDT	Z	8	
7		34		74	更新時刻	KOSNTM	Z	8	
7		34		75	更新ユーザーID	USERID	C	20	
7		34		76	R / A	FILLER	C	6	
7		35	トレーラー	1	ファイル区分	KBNT	Z	2	
7		35		2	ALL X'FF'	FILLER	X	693	
7		35		3	レコード件数	RECCNT	P	5	
8	俸給調整額名称	36	HDR	1	ファイル区分	KBN0	Z	2	
8		36		2	ALL X'00'	FILLER	X	9	
8		36		3	ALL X'00'	LOWVL	X	9	
8		36		4	オンライン処理日	ONDT	Z	8	
8		36		5	バッチ処理日	BATDT	Z	8	
8		36		6	処理年度	SYONEN	Z	4	
8		36		7	R / A	FILLER	C	1460	
8		37	俸給調整額名称(HoUKYU)	1	ファイル区分	KBN1	Z	2	
8		37		2	都道府県コード	KENCD	Z	2	
8		37		3	連番	KRENNO	Z	4	
8		37		4	施設NO	SISNO	Z	3	
8		37		5	R / A	FILLER	C	9	
8		37		6	特殊業務手当タイトル	TOKTIT	K	20	
8		37		7	給与特別改善費タイトル	KAITIT	K	20	

データ項目一覧表(将来)	システム名	業務名	版数	作成日付	作成者	ページ
	退職手当共済業務 処理システム	退職手当共済業務	初版	2007.12.21		31/59
			改訂			

EgNo	エンティティグループ名	EnNo	エンティティ名	項目 番号	データ項目名	データ型	桁数	主キー	備考
8		37		8	職種コード	SYOKCD	Z	2	項目番号8~10は 20回繰り返し
8		37		9	特殊業務手当名称	TOKME	K	30	
8		37		10	給与特別改善費名称	KAIME	K	30	
8		37		11	登録日	TORKDT	Z	8	
8		37		12	R/A	FILLER	C	148	
8		37		13	作成日	SAKDT	Z	8	
8		37		14	更新日	KOSNDT	Z	8	
8		37		15	更新時刻	KOSNTM	Z	8	
8		37		16	更新ユーザーID	USERID	C	20	
8		38	トレーラー	1	ファイル区分	KBNT	Z	2	
8		38		2	ALL X'FF'	FILLER	X	1493	
8		38		3	レコード件数	RECCNT	P	5	
9	エラー	39	HDR	1	ファイル区分	KBN0	Z	2	
9		39		2	ALL X'00'	FILLER	C	7	
9		39		3	ALL X'00'	LOWVL	X	11	
9		39		4	オンライン処理日	ONDT	Z	8	
9		39		5	バッチ処理日	BATDT	Z	8	
9		39		6	処理年度	SYONEN	Z	4	
9		39		7	R/A	FILLER	C	960	
9		40	エラー(ERROR)	1	ファイル区分	KBN1	Z	2	
9		40		2	出力番号	SYUTNO	Z	7	
9		40		3	R/A	FILLER	C	11	
9		40		4	エラーフラグ	ERFLG	Z	1	項目番号11は50 回繰り返し
9		40		5	R/A	FILLER	C	20	
9		40		6	エラーコード	ERCD	C	10	
9		40		7	R/A	FILLER	C	56	
9		40		8	作成日	SAKDT	Z	8	
9		40		9	更新日	KOSNDT	Z	8	
9		40		10	更新時刻	KOSNTM	Z	8	
9		40		11	更新ユーザーID	USERID	C	20	
9		40		12	パンチデータ(各種コピー句あり)	PUNCH	C	800	
10	退職者エラー	41	HDR	1	ファイル区分	KBN0	Z	2	
10		41		2	ALL X'00'	FILLER	C	7	
10		41		3	ALL X'00'	LOWVL	X	11	
10		41		4	オンライン処理日	ONDT	Z	8	
10		41		5	バッチ処理日	BATDT	Z	8	
10		41		6	処理年度	SYONEN	Z	4	
10		41		7	R/A	FILLER	C	960	

データ項目一覧表(将来)	システム名	業務名	版数	作成日付	作成者	ページ
	退職手当共済業務 処理システム	退職手当共済業務	初版	2007.12.21		32/59
			改訂			

EgNo	エンティティグループ名	EnNo	エンティティ名	項目番号	データ項目名	データ型	桁数	主キー	備考
10		42	退職者エラー(TAIERR) S1= カードNO 枝番+契約者NO+職員NO+処理NO	1	ファイル区分	KBN1	Z	2	
10		42		2	出力番号	SYUTNO	Z	7	
10		42		3	R/A	FILLER	C	11	
10		42		4	エラーフラグ	ERFLG	Z	1	項目番号4は100 回繰り返し
10		42		5	R/A	FILLER	C	20	
10		42		6	エラーコード	ERCD	C	10	
10		42		7	R/A	FILLER	C	106	
10		42		8	作成日	SAKDT	Z	8	
10		42		9	更新日	KOSNDT	Z	8	
10		42		10	更新時刻	KOSNTM	Z	8	
10		42		11	更新ユーザーID	USERID	C	20	
10		42		12	コード	CODE	C	2	
10		42		13	枝番	EDABAN	C	1	
10		42		14	都道府県コード	KENCD	C	2	
10		42		15	連番	RENBAN	C	4	
10		42		16	職員NO	SYONO	C	5	
10		42		17	職員氏名	SYNMKN	C	20	
10		42		18	職員氏名(漢字)	SYNMKJ	C	40	
10		42		19	変更前職員氏名(カナ)	HSNMKN	C	20	
10		42		20	変更前職員氏名(漢字)	HSNMKJ	C	40	
10		42		21	元号	TBIRGG	C	1	
10		42		22	年	TBIRYY	C	2	
10		42		23	月	TBIRMM	C	2	
10		42		24	日	TBIRDD	C	2	
10		42		25	元号	TAIGG	C	1	
10		42		26	年	TAIYY	C	2	
10		42		27	月	TAIMM	C	2	
10		42		28	日	TAIDD	C	2	
10		42		29	退職理由	TAIRYU	C	1	
10		42		30	10月	NTU10	C	1	
10		42		31	11月	NTU11	C	1	
10		42		32	12月	NTU12	C	1	
10		42		33	1月	NTU01	C	1	
10		42		34	2月	NTU02	C	1	
10		42		35	3月	NTU03	C	1	
10		42		36	4月	NTU04	C	1	
10		42		37	5月	NTU05	C	1	
10		42		38	6月	NTU06	C	1	
10		42		39	7月	NTU07	C	1	

データ項目一覧表(将来)	システム名	業務名	版数	作成日付	作成者	ページ
	退職手当共済業務 処理システム	退職手当共済業務	初版	2007.12.21		33/59
			改訂			

EgNo	エンティティグループ名	EnNo	エンティティ名	項目 番号	データ項目名	データ型	桁数	主キー	備考
10		42		40	8月	NTU08	C	1	
10		42		41	9月	NTU09	C	1	
10		42		42	育児休業申請	IKSIN	C	1	
10		42		43	元号	SYUGG	C	1	
10		42		44	年	SYUYY	C	2	
10		42		45	月	SYUMM	C	2	
10		42		46	日	SYUDD	C	2	
10		42		47	元号	IKSGG	C	1	
10		42		48	年	IKSY Y	C	2	
10		42		49	月	IKSMM	C	2	
10		42		50	日	IKSDD	C	2	
10		42		51	元号	IKEGG	C	1	
10		42		52	年	IKEY Y	C	2	
10		42		53	月	IKEMM	C	2	
10		42		54	日	IKEDD	C	2	
10		42		55	元号	GETGG	C	1	項目番号55~58 は6回繰り返し
10		42		56	年月	GETYM	C	4	
10		42		57	俸給額	HOHYO	C	7	
10		42		58	調整額	HOCHO	C	7	
10		42		59	元号	TSUKGG	C	1	
10		42		60	年	TSUKYY	C	2	
10		42		61	月	TSUKMM	C	2	
10		42		62	日	TSUKDD	C	2	
10		42		63	元号	TJUKGG	C	1	
10		42		64	年	TJUKYY	C	2	
10		42		65	月	TJUKMM	C	2	
10		42		66	日	TJUKDD	C	2	
10		42		67	契約者印有無	KEIUM	C	1	
10		42		68	添付書類有無	TENUM	C	1	
10		42		69	現認証明有無	GENUM	C	1	
10		42		70	契約者訂正印有無	KTEUM	C	1	
10		42		71	留保	TRYUHO	C	1	
10		42		72	調整額名称有無	CHOUM	C	1	
10		42		73	確認	TKAKNN	C	1	
10		42		74	育児休業申請	IKSIN2	C	1	
10		42		75	元号	SYUGG2	C	1	
10		42		76	年	SYUYY2	C	2	
10		42		77	月	SYUMM2	C	2	
10		42		78	日	SYUDD2	C	2	
10		42		79	元号	IKSGG2	C	1	

データ項目一覧表(将来)	システム名	業務名	版数	作成日付	作成者	ページ
	退職手当共済業務 処理システム	退職手当共済業務	初版	2007.12.21		34/59
			改訂			

EgNo	エンティティグループ名	EnNo	エンティティ名	項目 番号	データ項目名	データ型	桁数	主キー	備考
10		42		80	年	IKSYY2	C	2	
10		42		81	月	IKSMM2	C	2	
10		42		82	日	IKSDD2	C	2	
10		42		83	元号	IKEGG2	C	1	
10		42		84	年	IKEYY2	C	2	
10		42		85	月	IKEMM2	C	2	
10		42		86	日	IKEDD2	C	2	
10		42		87	合算申出有無	GASANFLG	C	1	
10		42		88	R / A	FILLER	C	359	
10		43	退職者エラー(TAIERR) S1 = カードNO 枝番 + 契約者NO + 職員NO + 処理NO	1	ファイル区分	KBN1	Z	2	
10		43		2	出力番号	SYUTNO	Z	7	
10		43		3	R / A	FILLER	C	11	
10		43		4	エラーフラグ	ERFLG	Z	1	項目番号4は100 回繰り返し
10		43		5	R / A	FILLER	C	20	
10		43		6	エラーコード	ERCD	C	10	
10		43		7	R / A	FILLER	C	106	
10		43		8	作成日	SAKDT	Z	8	
10		43		9	更新日	KOSNDT	Z	8	
10		43		10	更新時刻	KOSNTM	Z	8	
10		43		11	更新ユーザーID	USERID	C	20	
10		43		12	コード	CODE	C	2	
10		43		13	枝番	EDABAN	C	1	
10		43		14	都道府県コード	KENCD	C	2	
10		43		15	連番	RENBAN	C	4	
10		43		16	職員NO	SYONO	C	5	
10		43		17	請求者区分	SEIKBN	C	1	
10		43		18	請求者氏名(カナ)	SENMKN	C	20	
10		43		19	請求者氏名(漢字)	SENMKJ	C	40	
10		43		20	元号	SBIRGG	C	1	
10		43		21	年	SBIRYY	C	2	
10		43		22	月	SBIRMM	C	2	
10		43		23	日	SBIRDD	C	2	
10		43		24	R / A (請求者連絡先電話番号)	SEITEL	C	16	
10		43		25	郵便番号	PST	C	7	
10		43		26	住所(漢字)	ADR	C	100	
10		43		27	元号	ADGG	C	1	
10		43		28	年	ADYY	C	2	
10		43		29	月	ADMM	C	2	
10		43		30	日	ADDD	C	2	

データ項目一覧表(将来)	システム名	業務名	版数	作成日付	作成者	ページ
	退職手当共済業務 処理システム	退職手当共済業務	初版	2007.12.21		35/59
			改訂			

EgNo	エンティティグループ名	EnNo	エンティティ名	項目 番号	データ項目名	データ型	桁数	主キー	備考
10		43		31	金融機関名(漢字)	BANNM	C	30	
10		43		32	支店名(漢字)	TENNM	C	30	
10		43		33	金融機関コード	BANCD	C	4	
10		43		34	店番号	TENCD	C	3	
10		43		35	口座番号	KOZNO	C	7	
10		43		36	預金項目	YOSYU	C	1	
10		43		37	口座名義(カナ)	KOZNM	C	30	
10		43		38	申告書氏名(漢字)	SINMKJ	C	40	
10		43		39	申告書1 / 1現在の住所(漢字)	SNADR	C	100	
10		43		40	元号	SSUKGG	C	1	
10		43		41	年	SSUKYY	C	2	
10		43		42	月	SSUKMM	C	2	
10		43		43	日	SSUKDD	C	2	
10		43		44	元号	SJUKGG	C	1	
10		43		45	年	SJUKYY	C	2	
10		43		46	月	SJUKMM	C	2	
10		43		47	日	SJUKDD	C	2	
10		43		48	障害区分	SYKBN	C	1	
10		43		49	受取済退職金額	TAIKIN	C	8	
10		43		50	国税	KOKZE	C	7	
10		43		51	市町村民税	SIMZE	C	7	
10		43		52	道府県民税	KENZE	C	7	
10		43		53	勤続年数	NENSU	C	2	
10		43		54	振込区分	FURKM	C	1	
10		43		55	請求者印有無	SEIUM	C	1	
10		43		56	住民証明印有無	JYUUM	C	1	
10		43		57	請求者訂正印有無	TEIUM	C	1	
10		43		58	申告書印有無	SINUM	C	1	
10		43		59	留保	SRYUHO	C	1	
10		43		60	確認	SKAKNN	C	1	
10		43		61	R / A	FILLER	C	190	
11	都道府県	44	HDR	1	ファイル区分	KBN0	Z	2	
11		44		2	ALL X'00'	FILLER	X	2	
11		44		3	ALL X'00'	LOWVL	X	6	
11		44		4	オンライン処理日	ONDT	Z	8	
11		44		5	バッチ処理日	BATDT	Z	8	
11		44		6	処理年度	SNENDO	Z	4	
11		44		7	翌年度	YOKTAN	P	4	
11		44		8	当年度	TOTAN	P	4	
11		44		9	前年度	ZENTAN	P	4	
11		44		10	R / A	FILLER	C	58	
11		44		11	理事長氏名(漢字)	RIJNMK	K	40	

データ項目一覧表(将来)	システム名	業務名	版数	作成日付	作成者	ページ
	退職手当共済業務 処理システム	退職手当共済業務	初版	2007.12.21		36/59
			改訂			

EgNo	エンティティグループ名	EnNo	エンティティ名	項目番号	データ項目名	データ型	桁数	主キー	備考
11		44		12	郵便番号	JIGPST	Z	7	
11		44		13	住所(漢字)	JIGADK	K	100	
11		44		14	代表電話番号	DAITEL	C	16	
11		44		15	契約課電話番号	KEITEL	C	16	
11		44		16	給付課電話番号	KYUTEL	C	16	
11		44		17	代表FAX番号	DAIFAX	C	16	
11		44		18	契約課FAX番号	KEIFAX	C	16	
11		44		19	給付課FAX番号	KYUFAX	C	16	
11		44		20	R / A	FILLER	C	57	
11		44		21	R / A	FILLER	C	1000	
11		45	都道府県(PREFEC)	1	ファイル区分	KBN1	Z	2	
11		45		2	都道府県コード	KENCD	Z	2	
11		45		3	R / A	FILLER	C	6	
11		45		4	郵便番号	SYOPST	C	7	
11		45		5	所在地(漢字)	SYOADK	K	100	
11		45		6	担当部課名称(漢字)	SYOBUK	K	40	
11		45		7	担当者氏名(漢字)	SYOTAN	K	24	
11		45		8	電話番号	SYOTEL	C	16	
11		45		9	内線番号	SYOFAX	C	6	
11		45		10	R / A	FILLER	C	17	
11		45		11	名称(漢字)	SYANMK	K	40	
11		45		12	郵便番号	SYAPST	C	7	
11		45		13	所在地(漢字)	SYAADK	K	100	
11		45		14	担当部課名称(漢字)	SYABUK	K	40	
11		45		15	担当者氏名(漢字)	SYATAN	K	24	
11		45		16	電話番号	SYATEL	C	16	
11		45		17	内線番号	SYAFAX	C	6	
11		45		18	R / A	FILLER	C	17	
11		45		19	名称(漢字)	ITANMK	K	40	
11		45		20	郵便番号	ITAPST	C	7	
11		45		21	住所(漢字)	ITAADK	K	100	
11		45		22	担当部課名称(漢字)	ITABUK	K	40	
11		45		23	担当者氏名(漢字)	ITATAN	K	24	
11		45		24	電話番号	ITATEL	C	16	
11		45		25	内線番号	ITAFAX	C	6	
11		45		26	R / A	FILLER	C	17	
11		45		27	施設数	ZKSIS(1)	P	4	
11		45		28	職員数	ZKSYO(1)	P	4	
11		45		29	職員数	ZGSYO(1)	P	4	
11		45		30	施設数	ZKSIS(2)	P	4	
11		45		31	職員数	ZKSYO(2)	P	4	
11		45		32	職員数	ZGSYO(2)	P	4	

データ項目一覧表(将来)	システム名	業務名	版数	作成日付	作成者	ページ
	退職手当共済業務 処理システム	退職手当共済業務	初版	2007.12.21		37/59
			改訂			

EgNo	エンティティグループ名	EnNo	エンティティ名	項目 番号	データ項目名	データ型	桁数	主キー	備考
11		45		33	施設数	ZKSIS(3)	P	4	
11		45		34	職員数	ZKSYO(3)	P	4	
11		45		35	職員数	ZGSYO(3)	P	4	
11		45		36	施設数	ZKSIS(4)	P	4	
11		45		37	職員数	ZKSYO(4)	P	4	
11		45		38	職員数	ZGSYO(4)	P	4	
11		45		39	施設数	ZKSIS(5)	P	4	
11		45		40	職員数	ZKSYO(5)	P	4	
11		45		41	職員数	ZGSYO(5)	P	4	
11		45		42	施設数	ZKSIS(6)	P	4	
11		45		43	職員数	ZKSYO(6)	P	4	
11		45		44	職員数	ZGSYO(6)	P	4	
11		45		45	施設数	ZKSIS(7)	P	4	
11		45		46	職員数	ZKSYO(7)	P	4	
11		45		47	職員数	ZGSYO(7)	P	4	
11		45		48	施設数	ZKSIS(8)	P	4	
11		45		49	職員数	ZKSYO(8)	P	4	
11		45		50	職員数	ZGSYO(8)	P	4	
11		45		51	施設数	ZKSIS(9)	P	4	
11		45		52	職員数	ZKSYO(9)	P	4	
11		45		53	職員数	ZGSYO(9)	P	4	
11		45		54	施設数	ZKSIS(10)	P	4	
11		45		55	職員数	ZKSYO(10)	P	4	
11		45		56	職員数	ZGSYO(10)	P	4	
11		45		57	施設数	ZKSIS(11)	P	4	
11		45		58	職員数	ZKSYO(11)	P	4	
11		45		59	職員数	ZGSYO(11)	P	4	
11		45		60	決定通知日	ZGKEDT	Z	8	
11		45		61	交付申請額	ZGSIKN	P	6	
11		45		62	決定通知日	ZTKEDT	Z	8	
11		45		63	交付申請額	ZTSIKN	P	6	
11		45		64	入金日	ZNYUDT	Z	8	項目番号64～65 は6回繰り返し
11		45		65	入金額	ZNYUKN	P	6	
11		45		66	R / A	FILLER	C	18	
11		45		67	施設数	TKSIS(1)	P	4	
11		45		68	職員数	TKSYO(1)	P	4	
11		45		69	職員数	TGSYO(1)	P	4	
11		45		70	施設数	TKSIS(2)	P	4	
11		45		71	職員数	TKSYO(2)	P	4	
11		45		72	職員数	TGSYO(2)	P	4	



データ項目一覧表(将来)	システム名	業務名	版数	作成日付	作成者	ページ
	退職手当共済業務 処理システム	退職手当共済業務	初版	2007.12.21		38/59
			改訂			

EgNo	エンティティグループ名	EnNo	エンティティ名	項目 番号	データ項目名	データ型	桁数	主キー	備考
11		45		73	施設数	TKSIS(3)	P	4	
11		45		74	職員数	TKSYO(3)	P	4	
11		45		75	職員数	TGSYO(3)	P	4	
11		45		76	施設数	TKSIS(4)	P	4	
11		45		77	職員数	TKSYO(4)	P	4	
11		45		78	職員数	TGSYO(4)	P	4	
11		45		79	施設数	TKSIS(5)	P	4	
11		45		80	職員数	TKSYO(5)	P	4	
11		45		81	職員数	TGSYO(5)	P	4	
11		45		82	施設数	TKSIS(6)	P	4	
11		45		83	職員数	TKSYO(6)	P	4	
11		45		84	職員数	TGSYO(6)	P	4	
11		45		85	施設数	TKSIS(7)	P	4	
11		45		86	職員数	TKSYO(7)	P	4	
11		45		87	職員数	TGSYO(7)	P	4	
11		45		88	施設数	TKSIS(8)	P	4	
11		45		89	職員数	TKSYO(8)	P	4	
11		45		90	職員数	TGSYO(8)	P	4	
11		45		91	施設数	TKSIS(9)	P	4	
11		45		92	職員数	TKSYO(9)	P	4	
11		45		93	職員数	TGSYO(9)	P	4	
11		45		94	施設数	TKSIS(10)	P	4	
11		45		95	職員数	TKSYO(10)	P	4	
11		45		96	職員数	TGSYO(10)	P	4	
11		45		97	施設数	TKSIS(11)	P	4	
11		45		98	職員数	TKSYO(11)	P	4	
11		45		99	職員数	TGSYO(11)	P	4	
11		45		100	決定通知日	TGKEDT	Z	8	
11		45		101	交付申請額	TGSIKN	P	6	
11		45		102	決定通知日	TTKEDT	Z	8	
11		45		103	交付申請額	TTSIKN	P	6	
11		45		104	入金日	TNYUDT	Z	8	項目番号104～ 105は6回繰り返し
11		45		105	入金額	TNYUKN	P	6	
11		45		106	R / A	FILLER	C	18	
11		45		107	最大契約者NO(連番)	MAXKNO	Z	4	
11		45		108	R / A	FILLER	C	108	
11		45		109	作成日	SAKDT	Z	8	
11		45		110	更新日	KOSNDT	Z	8	
11		45		111	更新時刻	KOSNTM	Z	8	
11		45		112	更新ユーザーID	USERID	C	20	

データ項目一覧表(将来)	システム名	業務名	版数	作成日付	作成者	ページ
	退職手当共済業務 処理システム	退職手当共済業務	初版	2007.12.21		39/59
			改訂			

EgNo	エンティティグループ名	EnNo	エンティティ名	項目番号	データ項目名	データ型	桁数	主キー	備考
12	ユーザー	46	HDR	1	ファイル区分	KBN0	Z	2	
12		46		2	ALL X'00'	FILLER	X	20	
12		46		3	ALL X'00'	LOWVL	X	8	
12		46		4	オンライン処理日	ONDT	Z	8	
12		46		5	バッチ処理日	BATDT	Z	8	
12		46		6	処理年度	SYONEN	Z	4	
12		46		7	R / A	FILLER	C	200	
12	ユーザー (USER)	47		1	ファイル区分	KBN1	Z	2	
12		47		2	ユーザーID	KUSERID	C	20	
12		47		3	R / A	FILLER	C	8	
12		47		4	ユーザー氏名(カナ)	USENM	C	30	
12		47		5	ユーザー氏名(漢字)	USENMK	K	30	
12		47		6	パスワード	PSW	C	15	
12		47		7	権限フラグ	KENFLG	Z	1	項目番号7は40回繰り返し
12		47		8	R / A	FILLER	C	61	
12		47		9	作成日	SAKDT	Z	8	
12		47		10	更新日	KOSNDT	Z	8	
12		47		11	更新時刻	KOSNTM	Z	8	
12		47		12	更新ユーザーID	USERID	C	20	
12	トレーラー	48		1	ファイル区分	KBNT	Z	2	
12		48		2	ALL X'FF'	FILLER	X	243	
12		48		3	レコード件数	RECCNT	P	5	
13	職員異動履歴	49	HDR	1	ファイル区分	KBN0	Z	2	
13		49		2	ALL X'00'	FILLER	X	22	
13		49		3	ALL X'00'	LOWVL	X	6	
13		49		4	オンライン処理日	ONDT	Z	8	
13		49		5	バッチ処理日	BATDT	Z	8	
13		49		6	処理年度	SYONEN	Z	4	
13		49		7	R / A	FILLER	C	350	
13	職員異動履歴 (SYoiDo)	50		1	ファイル区分	KBN1	Z	2	
13		50		2	都道府県コード	KENCD	Z	2	
13		50		3	連番	KRENNO	Z	4	
13		50		4	職員NO	SYONO	Z	5	
13		50		5	履歴日	RIRDT	Z	8	
13		50		6	履歴種類	RIRSYU	Z	1	
13		50		7	連番	RENNO	Z	2	
13		50		8	R / A	FILLER	C	6	
13		50		9	履歴情報(継続異動履歴or適用外異動履歴)	RIRJH	C	300	
13		50		10	R / A	FILLER	C	12	
13		50		11	都道府県コード	RKENCD	Z	2	

データ項目一覧表(将来)	システム名	業務名	版数	作成日付	作成者	ページ
	退職手当共済業務 処理システム	退職手当共済業務	初版	2007.12.21		40/59
			改訂			

EgNo	エンティティグループ名	EnNo	エンティティ名	項目 番号	データ項目名	データ型	桁数	主キー	備考
13		50		12	連番	RKREN	Z	4	
13		50		13	施設NO	RSISNO	Z	3	
13		50		14	職員NO	RSYONO	Z	5	
13		50		15	作成日	SAKDT	Z	8	
13		50		16	更新日	KOSNDT	Z	8	
13		50		17	更新時刻	KOSNTM	Z	8	
13		50		18	更新ユーザーID	USERID	C	20	
13		51	職員異動履歴 * 継続異動履歴情報(履歴 種類 = 1)	1	最終在籍日	LSTDT1	Z	8	
13		51		2	都道府県コード	BKEN1	Z	2	
13		51		3	連番	BKREN1	Z	4	
13		51		4	職員NO	BSYNO1	Z	5	
13		51		5	施設NO	BSINO1	Z	3	
13		51		6	採用日	SAIDT1	Z	8	
13		51		7	都道府県コード	AKEN1	Z	2	
13		51		8	連番	AREN1	Z	4	
13		51		9	職員NO	ASYNO1	Z	5	
13		51		10	施設NO	ASINO1	Z	3	
13		51		11	増減区分	ZGKBN1	Z	1	
13		51		12	登録日	TORDT1	Z	8	
13		51		13	取消日	KSDT1	Z	8	
13		51		14	R/A	FILLER	C	169	
13		51		15	ユーザーID	USER1	C	20	
13		51		16	コメント	COM1	K	50	
13		52	職員異動履歴 * 適用外異動・復帰履歴情 報(履歴種類 = 2)	1	コード	CRDCD2	Z	2	
13		52		2	枝番	CRDED2	Z	1	
13		52		3	最終在籍日	LSTDT2	Z	8	
13		52		4	適用外施設種類	SYUCD2	Z	4	
13		52		5	登録日	GTODT2	Z	8	
13		52		6	取消日	GKSDT2	Z	8	
13		52		7	R/A	FILLER	C	49	
13		52		8	ユーザーID	GUSER2	C	20	
13		52		9	コメント	GCOM2	K	50	
13		52		10	復帰年月日	FUKDT2	Z	8	
13		52		11	登録日	FTODT2	Z	8	
13		52		12	取消日	FKSDT2	Z	8	
13		52		13	復帰施設NO	FSINO2	Z	3	
13		52		14	R/A	FILLER	C	53	
13		52		15	ユーザーID	FUSER2	C	20	
13		52		16	コメント	FCOM2	K	50	

データ項目一覧表(将来)	システム名	業務名	版数	作成日付	作成者	ページ
	退職手当共済業務 処理システム	退職手当共済業務	初版	2007.12.21		41/59
			改訂			

EgNo	エンティティグループ名	EnNo	エンティティ名	項目 番号	データ項目名	データ型	桁数	主キー	備考
13		53	職員異動履歴 * 配置換異動履歴情報(履歴種類 = 3)	1	コード	CRDCD3	Z	2	
13		53		2	枝番	CRDED3	Z	1	
13		53		3	施設NO	SISNO3	Z	3	
13		53		4	配属日	HAIDT3	Z	8	
13		53		5	最終在籍日	LSTDT3	Z	8	
13		53		6	登録日	TODT3	Z	8	
13		53		7	取消日	KSDT3	Z	8	
13		53		8	R / A	FILLER	C	192	
13		53		9	ユーザーID	USER3	C	20	
13		53		10	コメント	COM3	K	50	
13		54	職員異動履歴 * 育児休業履歴情報(履歴種類 = 4)	1	コード	CRDCD4	Z	2	
13		54		2	枝番	CRDED4	Z	1	
13		54		3	出産日	SYUDT4	Z	8	
13		54		4	休業開始日	IKSDT4	Z	8	
13		54		5	休業終了日	IKEDT4	Z	8	
13		54		6	登録日	TODT4	Z	8	
13		54		7	取消日	KSDT4	Z	8	
13		54		8	都道府県コード	KENCD4	Z	2	
13		54		9	連番	KREN4	Z	4	
13		54		10	職員NO	SYONO4	Z	5	
13		54		11	履歴日	RIRDT4	Z	8	
13		54		12	履歴種類	RIRSY4	Z	1	
13		54		13	連番	RENNO4	Z	2	
13		54		14	R / A	FILLER	C	165	
13		54		15	ユーザーID	USER4	C	20	
13		54		16	コメント	COM4	K	50	
13		55	職員異動履歴 * 業務上休業履歴情報(履歴種類 = 5)	1	コード	CRDCD5	Z	2	
13		55		2	枝番	CRDED5	Z	1	
13		55		3	休業開始日	GKSDT5	Z	8	
13		55		4	休業終了日	GKEDT5	Z	8	
13		55		5	登録日	TODT5	Z	8	
13		55		6	取消日	KSDT5	Z	8	
13		55		7	R / A	FILLER	C	195	
13		55		8	ユーザーID	USER5	C	20	
13		55		9	コメント	COM5	K	50	
13		56	職員異動履歴 * ならない月履歴情報(ならない月履歴(履歴種類 = 6))	1	コード	CRDCD6	Z	2	
13		56		2	枝番	CRDED6	Z	1	
13		56		3	年度	NENDO6	Z	4	

データ項目一覧表(将来)	システム名	業務名	版数	作成日付	作成者	ページ
	退職手当共済業務 処理システム	退職手当共済業務	初版	2007.12.21		42/59
			改訂			

EgNo	エンティティグループ名	EnNo	エンティティ名	項目 番号	データ項目名	データ型	桁数	主キー	備考
13		56		4	ならない区分	NTK6	Z	1	項目番号4は12回 繰り返し
13		56		5	登録日	TODT6	Z	8	
13		56		6	取消日	KSDT6	Z	8	
13		56		7	R/A	FILLER	C	195	
13		56		8	ユーザーID	USER6	C	20	
13		56		9	コメント	COM6	K	50	
13		57	職員異動履歴 * 期間合算(不就業)履歴 情報	1	コード	CRDCD7	Z	2	
13		57		2	枝番	CRDED7	Z	1	
13		57		3	退職日	LSTD7	Z	8	
13		57		4	都道府県コード	BKEN7	Z	2	
13		57		5	連番	BKREN7	Z	4	
13		57		6	職員NO	BSYNO7	Z	5	
13		57		7	施設NO	BSINO7	Z	3	
13		57		8	再加入日	SAIDT7	Z	8	
13		57		9	都道府県コード	AKEN7	Z	2	
13		57		10	連番	AREN7	Z	4	
13		57		11	職員NO	ASYNO7	Z	5	
13		57		12	施設NO	ASINO7	Z	3	
13		57		13	増減区分	ZGKBN7	Z	1	
13		57		14	登録日	TORDT7	Z	8	
13		57		15	取消日	KSDT7	Z	8	
13		57		16	R/A	FILLER	C	166	
13		57		17	ユーザーID	USER7	C	20	
13		57		18	コメント	COM7	K	50	
14	契約者更新履歴	58	HDR	1	ファイル区分	KBN0	Z	2	
14		58		2	ALL X'00'	FILLER	X	11	
14		58		3	ALL X'00'	LOWVL	X	7	
14		58		4	オンライン処理日	ONDT	Z	8	
14		58		5	バッチ処理日	BATDT	Z	8	
14		58		6	処理年度	SYSNEN	Z	4	
14		58		7	R/A	FILLER	C	660	
14		59	契約者更新履歴(KEIYRI)	1	ファイル区分	KBN1	Z	2	
14		59		2	都道府県コード	KENCD	Z	2	
14		59		3	連番	KRENNO	Z	4	
14		59		4	履歴NO	RIRNO	Z	5	
14		59		5	R/A	FILLER	C	7	
14		59		6	カナ	KEINM	C	50	
14		59		7	漢字	KEINMK	K	60	
14		59		8	住所カナ	KEIAD	C	80	

データ項目一覧表(将来)	システム名	業務名	版数	作成日付	作成者	ページ
	退職手当共済業務 処理システム	退職手当共済業務	初版	2007.12.21		43/59
			改訂			

EgNo	エンティティグループ名	EnNo	エンティティ名	項目 番号	データ項目名	データ型	桁数	主キー	備考
14		59		9	住所漢字	KEIADK	K	100	
14		59		10	郵便番号	KEIPST	C	7	
14		59		11	電話番号	KEITEL	C	16	
14		59		12	FAX番号	KEIFAX	C	16	
14		59		13	R/A	FILLER	C	151	
14		59		14	氏名等変更届受付日	HNUKDT	Z	8	
14		59		15	氏名等変更日	HENDT	Z	8	
14		59		16	R/A	FILLER	C	31	
14		59		17	履歴コメント	RIRCOM	K	50	
14		59		18	コード	CARDCD	Z	2	
14		59		19	枝番	CARDED	Z	1	
14		59		20	R/A	FILLER	C	56	
14		59		21	作成日	SAKDT	Z	8	
14		59		22	更新日	KOSNDT	Z	8	
14		59		23	更新時刻	KOSNTM	Z	8	
14		59		24	更新ユーザーID	USERID	C	20	
15	施設更新履歴	60	HDR	1	ファイル区分	KBN0	Z	2	
15		60		2	ALL X'00'	FILLER	X	14	
15		60		3	ALL X'00'	LOWVL	C	9	
15		60		4	オンライン処理日	ONDT	Z	8	
15		60		5	バッチ処理日	BATDT	Z	8	
15		60		6	処理年度	SYONEN	Z	4	
15		60		7	R/A	FILLER	C	655	
15		61	施設更新履歴(SISERi)	1	ファイル区分	KBN1	Z	2	
15		61		2	都道府県コード	KENCD	Z	2	
15		61		3	連番	KRENNO	Z	4	
15		61		4	施設NO	SISNO	Z	3	
15		61		5	履歴NO	RIRNO	Z	5	
15		61		6	R/A	FILLER	C	9	
15		61		7	カナ	SISNM	C	50	
15		61		8	漢字	SISNMK	K	70	
15		61		9	郵便番号	SISPST	C	7	
15		61		10	R/A	FILLER	C	80	
15		61		11	住所漢字	SISADK	K	100	
15		61		12	電話番号	SISTEL	C	16	
15		61		13	FAX番号	SISFAX	C	16	
15		61		14	施設種類	SSYUCD	Z	4	
15		61		15	R/A	FILLER	C	132	
15		61		16	施設新設日	SINDT	Z	8	
15		61		17	新設受付日	SINUDT	Z	8	
15		61		18	施設廃止日	HISDT	Z	8	
15		61		19	廃止受付日	HISUDT	Z	8	

データ項目一覧表(将来)	システム名	業務名	版数	作成日付	作成者	ページ
	退職手当共済業務 処理システム	退職手当共済業務	初版	2007.12.21		44/59
			改訂			

EgNo	エンティティグループ名	EnNo	エンティティ名	項目 番号	データ項目名	データ型	桁数	主キー	備考
15		61		20	R / A	FILLER	C	18	
15		61		21	氏名等変更届受付日	HENUDT	Z	8	
15		61		22	氏名等変更日	HENDT	Z	8	
15		61		23	R / A	FILLER	C	34	
15		61		24	履歴コメント	RIRCOM	K	50	
15		61		25	コード	CAEDCD	Z	2	
15		61		26	枝番	CARDED	Z	1	
15		61		27	R / A	FILLER	C	3	
15		61		28	作成日	SAKDT	Z	8	
15		61		29	更新日	KOSNDT	Z	8	
15		61		30	更新時刻	KOSNTM	Z	8	
15		61		31	更新ユーザーID	USERID	C	20	
16	職員更新履歴	62	HDR	1	ファイル区分	KBN0	Z	2	
16		62		2	ALL X'00'	FILLER	X	16	
16		62		3	ALL X'00'	LOWVL	X	7	
16		62		4	オンライン処理日	ONDT	Z	8	
16		62		5	バッチ処理日	BATDT	Z	8	
16		62		6	処理年度	SYONEN	Z	4	
16		62		7	R / A	FILLER	C	1455	
16		63	職員更新履歴(SYOKRi)	1	ファイル区分	KBN1	Z	2	
16		63		2	都道府県コード	KENCD	Z	2	
16		63		3	連番	KRENNO	Z	4	
16		63		4	職員NO	SYONO	Z	5	
16		63		5	履歴NO	RIRNO	Z	5	
16		63		6	R / A	FILLER	C	7	
16		63		7	退職届情報	TAISYK	C	500	
16		63		8	退職不備年月日	TTFUBD	Z	8	
16		63		9	R / A	FILLER	C	42	
16		63		10	請求書情報	SEIKYU	C	700	
16		63		11	請求書不備年月日	TSFUBD	Z	8	
16		63		12	R / A	FILLER	C	117	
16		63		13	作成日	SAKDT	Z	8	
16		63		14	更新日	KOSNDT	Z	8	
16		63		15	更新時刻	KOSNTM	Z	8	
16		63		16	更新ユーザーID	USERID	C	20	
16		63		17	R / A	FILLER	C	56	
16		64	職員更新履歴 * 退職届情報	1	退職日	TAIDT1	Z	8	
16		64		2	訂正日	TEDT1	Z	8	
16		64		3	訂正ユーザーID	TEID1	C	20	
16		64		4	カナ(変更前)	BTNM1	C	20	
16		64		5	漢字(変更前)	BTNMK1	K	40	
16		64		6	退職理由	TRIY1	C	1	

データ項目一覧表(将来)	システム名	業務名	版数	作成日付	作成者	ページ
	退職手当共済業務 処理システム	退職手当共済業務	初版	2007.12.21		45/59
			改訂			

EgNo	エンティティグループ名	EnNo	エンティティ名	項目 番号	データ項目名	データ型	桁数	主キー	備考
16		64		7	退職理由変更日	HENDT1	Z	8	
16		64		8	年月	NENGT1	Z	6	項目番号8~10は 6回繰り返し
16		64		9	俸給表の額	HOHYO1	P	4	
16		64		10	俸給の調整額	HOCHO1	P	4	
16		64		11	俸給表の額	AVHYO1	P	4	
16		64		12	俸給の調整額	AVCHO1	P	4	
16		64		13	俸給表の額	GKHYO1	P	5	
16		64		14	俸給の調整額	GKCHO1	P	5	
16		64		15	ならない区分	NTK1	Z	1	項目番号15は12 回繰り返し
16		64		16	育児休業申請	HENKB1	Z	1	
16		64		17	出産日	SYUDT1	Z	8	
16		64		18	休業開始日	IKSDT1	Z	8	
16		64		19	休業終了日	IKEDT1	Z	8	
16		64		20	現認証明書有無	SYOME1	Z	1	
16		64		21	社協受付日	SUKDT1	Z	8	
16		64		22	事業団受付日	JUKDT1	Z	8	
16		64		23	退職届処理日	TSYDT1	Z	8	
16		64		24	育児休業申請	HENKB12	Z	1	
16		64		25	出産日	SYUDT12	Z	8	
16		64		26	休業開始日	IKSDT12	Z	8	
16		64		27	休業終了日	IKEDT12	Z	8	
16		64		28	R / A	FILLER	C	106	
16		64		29	登録状態コード	JY OCD1	Z	1	
16		64		30	正仮区分	JYOKR1	Z	1	
16		64		31	登録状態コード	KZCD1	Z	1	
16		64		32	正仮区分	KZKR1	Z	1	
16		64		33	登録状態コード	TICD1	Z	1	
16		64		34	追加支給状態	TUIKA1	Z	1	
16		64		35	R / A	FILLER	C	44	
16		64		36	コメント	COM1	K	50	
16		65	職員更新履歴 * 請求書情報	1	請求者区分	SEIKB2	Z	1	
16		65		2	カナ	SNM2	C	20	
16		65		3	漢字	SNMK2	K	40	
16		65		4	申告書(漢字)	SGNMK2	K	40	
16		65		5	生年月日	SBIRD2	Z	8	
16		65		6	住民証明日	SADDT2	Z	8	
16		65		7	郵便番号	SEPST2	C	7	
16		65		8	漢字	SEADK2	K	100	



データ項目一覧表(将来)	システム名	業務名	版数	作成日付	作成者	ページ
	退職手当共済業務 処理システム	退職手当共済業務	初版	2007.12.21		46/59
			改訂			

EgNo	エンティティグループ名	EnNo	エンティティ名	項目 番号	データ項目名	データ型	桁数	主キー	備考
16		65		9	1 / 1現在(漢字)	SEGAD2	K	100	
16		65		10	R / A	FILLER	C	80	
16		65		11	金融機関コード	BANCD2	Z	4	
16		65		12	店舗コード	TENCD2	Z	4	
16		65		13	預金種目	YOSYU2	Z	1	
16		65		14	口座番号	KOZNO2	Z	7	
16		65		15	口座名義人	KOZNM2	C	30	
16		65		16	申告書区分	SNKBN2	Z	1	
16		65		17	徴収票区分	CHKBN2	Z	1	
16		65		18	障害	SYKBN2	Z	1	
16		65		19	有無	UKEUM2	Z	1	
16		65		20	退職金額	TAIKN2	P	5	
16		65		21	徴収済税額(国税)	KOKZE2	P	5	
16		65		22	徴収済税額(市民税)	SIMZE2	P	5	
16		65		23	徴収済税額(道府県民税)	KENZE2	P	5	
16		65		24	振込区分	FURKM2	Z	1	
16		65		25	勤続年数	NENSU2	Z	2	
16		65		26	社協受付日	SUKDT2	Z	8	
16		65		27	事業団受付日	JUKDT2	Z	8	
16		65		28	請求書処理日	SSYDT2	Z	8	
16		65		29	住所・金融機関変更区分	ADBKN2	Z	1	
16		65		30	R / A	FILLER	C	122	
16		65		31	登録状態コード	JY OCD2	Z	1	
16		65		32	正仮区分	JY OKR2	Z	1	
16		65		33	登録状態コード	KZCD2	Z	1	
16		65		34	正仮区分	KZKR2	Z	1	
16		65		35	登録状態コード	TICD2	Z	1	
16		65		36	追加支給状態	TUIKA2	Z	1	
16		65		37	R / A	FILLER	C	20	
16		65		38	コメント	COM2	K	50	
17	契約者名カナ索引	66	HDR	1	ファイル区分	KBN0	Z	2	
17		66		2	ALL X'00'	FILLER	X	56	
17		66		3	ALL X'00'	LOWVL	C	7	
17		66		4	オンライン処理日	ONDT	Z	8	
17		66		5	R / A	FILLER	C	7	
17		67	契約者名カナ索引(KYKNIX)	1	ファイル区分	KBN1	Z	2	
17		67		2	索引契約者名(カナ)	SKEINM	C	50	
17		67		3	都道府県コード	KENCD	Z	2	
17		67		4	連番	KRENNO	Z	4	
17		67		5	R / A	FILLER	C	22	
18	契約者名漢字索引	68	HDR	1	ファイル区分	KBN0	Z	2	
18		68		2	ALL X'00'	FILLER	X	126	

データ項目一覧表(将来)	システム名	業務名	版数	作成日付	作成者	ページ
	退職手当共済業務 処理システム	退職手当共済業務	初版	2007.12.21		47/59
			改訂			

EgNo	エンティティグループ名	EnNo	エンティティ名	項目 番号	データ項目名	データ型	桁数	主キー	備考
18		68		3	ALL X'00'	LOWVL	X	7	
18		68		4	オンライン処理日	ONDT	Z	8	
18		68		5	R/A	FILLER	C	7	
18		69	契約者名漢字索引(KYKJIX)	1	ファイル区分	KBN1	Z	2	
18		69		2	索引契約者名(漢字)	SKENMK	C	120	
18		69		3	都道府県コード	KENCD	Z	2	
18		69		4	連番	KRENNO	Z	4	
18		69		5	R/A	FILLER	C	22	
18		70	トレーラー	1	ファイル区分	KBNT	Z	2	
18		70		2	HIGH - VALUE	FILLER	C	143	
18		70		3	レコード件数	RECCNT	P	5	
19	契約者TEL索引	71	HDR	1	ファイル区分	KBNO	Z	2	
19		71		2	ALL X'00'	FILLER	X	22	
19		71		3	ALL X'00'	LOWVL	X	6	
19		71		4	オンライン処理日	ONDT	Z	8	
19		71		5	R/A	FILLER	C	2	
19		72	契約者TEL索引(KYKJIX)	1	ファイル区分	KBN1	Z	2	
19		72		2	索引契約者TEL	SKETEL	C	16	
19		72		3	都道府県コード	KENCD	Z	2	
19		72		4	連番	KRENNO	Z	4	
19		72		5	R/A	FILLER	C	16	
19		73	トレーラー	1	ファイル区分	KBNT	Z	2	
19		73		2	HIGH - VALUE	FILLER	C	33	
19		73		3	レコード件数	RECCNT	P	5	
20	契約者FAX索引	74	HDR	1	ファイル区分	KBNO	Z	2	
20		74		2	ALL X'00'	FILLER	X	22	
20		74		3	ALL X'00'	LOWVL	X	6	
20		74		4	オンライン処理日	ONDT	Z	8	
20		74		5	R/A	FILLER	C	2	
20		75	契約者FAX索引(KYFXIX)	1	ファイル区分	KBN1	Z	2	
20		75		2	索引契約者FAX	SKEFAX	C	16	
20		75		3	都道府県コード	KENCD	Z	2	
20		75		4	連番	KRENNO	Z	4	
20		75		5	R/A	FILLER	C	16	
20		76	トレーラー	1	ファイル区分	KBNT	Z	2	
20		76		2	HIGH - VALUE	FILLER	C	33	
20		76		3	レコード件数	RECCNT	P	5	
21	施設名カナ索引	77	HDR	1	ファイル区分	KBNO	Z	2	
21		77		2	ALL X'00'	FILLER	X	59	
21		77		3	ALL X'00'	LOWVL	X	9	
21		77		4	オンライン処理日	ONDT	Z	8	
21		77		5	R/A	FILLER	C	2	

データ項目一覧表(将来)	システム名	業務名	版数	作成日付	作成者	ページ
	退職手当共済業務 処理システム	退職手当共済業務	初版	2007.12.21		48/59
			改訂			

EgNo	エンティティグループ名	EnNo	エンティティ名	項目 番号	データ項目名	データ型	桁数	主キー	備考
21		78	施設名カナ索引(STKNiX)	1	ファイル区分	KBN1	Z	2	
21		78		2	索引施設名(カナ)	SSISNM	C	50	
21		78		3	都道府県コード	KENCD	Z	2	
21		78		4	連番	KRENNO	Z	4	
21		78		5	施設NO	SISNO	Z	3	
21		78		6	R/A	FILLER	C	19	
21		79	トレーラー	1	ファイル区分	KBNT	Z	2	
21		79		2	HIGH - VALUE	FILLER	C	73	
21		79		3	レコード件数	RECCNT	P	5	
22	施設名漢字索引	80	HDR	1	ファイル区分	KBN0	Z	2	
22		80		2	ALL X'00'	FILLER	X	149	
22		80		3	ALL X'00'	LOWVL	X	9	
22		80		4	オンライン処理日	ONDT	Z	8	
22		80		5	R/A	FILLER	C	2	
22		81	施設名漢字索引(STKJiX)	1	ファイル区分	KBN1	Z	2	
22		81		2	索引施設名(漢字)	SSINMK	C	140	
22		81		3	都道府県コード	KENCD	Z	2	
22		81		4	連番	KRENNO	Z	4	
22		81		5	施設NO	SISNO	Z	3	
22		81		6	R/A	FILLER	C	19	
22		82	トレーラー	1	ファイル区分	KBNT	Z	2	
22		82		2	HIGH - VALUE	FILLER	C	163	
22		82		3	レコード件数	RECCNT	P	5	
23	施設TEL索引	83	HDR	1	ファイル区分	KBN0	Z	2	
23		83		2	ALL X'00'	FILLER	C	25	
23		83		3	ALL X'00'	LOWVL	C	8	
23		83		4	オンライン処理日	ONDT	Z	8	
23		83		5	R/A	FILLER	C	7	
23		84	施設TEL索引(STTLiX)	1	ファイル区分	KBN1	Z	2	
23		84		2	索引施設TEL	SSITEL	C	16	
23		84		3	都道府県コード	KENCD	Z	2	
23		84		4	連番	KRENNO	Z	4	
23		84		5	施設NO	SISNO	Z	3	
23		84		6	R/A	FILLER	C	23	
23		85	トレーラー	1	ファイル区分	KBNT	Z	2	
23		85		2	HIGH - VALUE	FILLER	C	43	
23		85		3	レコード件数	RECCNT	P	5	
24	施設FAX索引	86	HDR	1	ファイル区分	KBN0	Z	2	
24		86		2	ALL X'00'	FILLER	C	25	
24		86		3	ALL X'00'	LOWVL	C	8	
24		86		4	オンライン処理日	ONDT	Z	8	
24		86		5	R/A	FILLER	C	7	

データ項目一覧表(将来)	システム名	業務名	版数	作成日付	作成者	ページ
	退職手当共済業務 処理システム	退職手当共済業務	初版	2007.12.21		49/59
			改訂			

EgNo	エンティティグループ名	EnNo	エンティティ名	項目 番号	データ項目名	データ型	桁数	主キー	備考
24		87	施設FAX索引(STFXiXKY)	1	ファイル区分	KBN1	Z	2	
24		87		2	索引施設FAX	SSIFAX	C	16	
24		87		3	都道府県コード	KENCD	Z	2	
24		87		4	連番	KRENNO	Z	4	
24		87		5	施設NO	SISNO	Z	3	
24		87		6	R/A	FILLER	C	23	
24		88	トレーラー	1	ファイル区分	KBNT	Z	2	
24		88		2	HIGH-VALUE	FILLER	C	43	
24		88		3	レコード件数	RECCNT	P	5	
25	職員氏名カナ索引	89	HDR	1	ファイル区分	KBN0	Z	2	
25		89		2	ALL X'00'	FILLER	X	31	
25		89		3	ALL X'00'	LOWVL	X	7	
25		89		4	オンライン処理日	ONDT	Z	8	
25		89		5	R/A	FILLER	X	2	
25		90	職員氏名カナ索引(SKKNiX)	1	ファイル区分	KBN1	Z	2	
25		90		2	索引職員名(カナ)	SSYONM	C	20	
25		90		3	都道府県コード	KENCD	Z	2	
25		90		4	連番	KRENNO	Z	4	
25		90		5	職員NO	SYONO	Z	5	
25		90		6	R/A	FILLER	C	17	
25		91	トレーラー	1	ファイル区分	KBNT	Z	2	
25		91		2	HIGH-VALUE	FILLER	C	43	
25		91		3	レコード件数	RECCNT	P	5	
26	職員氏名漢字索引	92	HDR	1	ファイル区分	KBN0	Z	2	
26		92		2	ALL X'00'	FILLER	C	91	
26		92		3	ALL X'00'	LOWVL	X	7	
26		92		4	オンライン処理日	ONDT	Z	8	
26		92		5	R/A	FILLER	C	2	
26		93	職員氏名漢字索引(SKKJiX)	1	ファイル区分	KBN1	Z	2	
26		93		2	索引職員名(漢字)	SSYNMK	K	80	
26		93		3	都道府県コード	KENCD	Z	2	
26		93		4	連番	KRENNO	Z	4	
26		93		5	職員NO	SYONO	Z	5	
26		93		6	R/A	FILLER	C	17	
26		94	トレーラー	1	ファイル区分	KBNT	Z	2	
26		94		2	HIGH-VALUE	FILLER	C	103	
26		94		3	レコード件数	RECCNT	P	5	
27	職員生年月日索引	95	HDR	1	ファイル区分	KBN0	Z	2	
27		95		2	ALL X'00'	FILLER	X	19	
27		95		3	ALL X'00'	LOWVL	X	9	
27		95		4	オンライン処理日	ONDT	Z	8	
27		95		5	R/A	FILLER	C	2	

データ項目一覧表(将来)	システム名	業務名	版数	作成日付	作成者	ページ
	退職手当共済業務 処理システム	退職手当共済業務	初版	2007.12.21		50/59
			改訂			

EgNo	エンティティグループ名	EnNo	エンティティ名	項目 番号	データ項目名	データ型	桁数	主キー	備考
27		96	職員生年月日索引(SKSEIX)	1	ファイル区分	KBN1	Z	2	
27		96		2	生年月日	BIRDT	Z	8	
27		96		3	都道府県コード	KENCD	Z	2	
27		96		4	連番	KRENNO	Z	4	
27		96		5	職員NO	SYONO	Z	5	
27		96		6	R/A	FILLER	C	19	
27		97	トレーラー	1	ファイル区分	KBNT	Z	2	
27		97		2	HIGH - VALUE	FILLER	C	33	
27		97		3	レコード件数	RECCNT	P	5	
28	職員契約者索引	98	HDR	1	ファイル区分	KBN0	Z	2	
28		98		2	ALL X'00'	FILLER	X	14	
28		98		3	ALL X'00'	LOWVL	X	9	
28		98		4	オンライン処理日	ONDT	Z	8	
28		98		5	R/A	FILLER	C	7	
28		99	職員契約者索引(SKKYIX)	1	ファイル区分	KBN1	Z	2	
28		99		2	都道府県コード	KENCD	Z	2	
28		99		3	連番	KRENNO	Z	4	
28		99		4	施設NO	SISNO	Z	3	
28		99		5	職員NO	SYONO	Z	5	
28		99		6	R/A	FILLER	C	24	
28		100	トレーラー	1	ファイル区分	KBNT	Z	2	
28		100		2	HIGH - VALUE	FILLER	C	33	
28		100		3	レコード件数	RECCNT	P	5	
29	出金口座番号索引	101	HDR	1	ファイル区分	KBN0	Z	2	
29		101		2	ALL X'00'	FILLER	X	26	
29		101		3	ALL X'00'	LOWVL	X	8	
29		101		4	オンライン処理日	ONDT	Z	8	
29		101		5	R/A	FILLER	C	6	
29		102	出金口座番号索引(SYNOIX)	1	ファイル区分	KBN1	Z	2	
29		102		2	送金日	SOKNDT	Z	8	
29		102		3	口座番号	KOZANO	Z	7	
29		102		4	都道府県コード	KENCD	Z	2	
29		102		5	連番	KRENNO	Z	4	
29		102		6	職員NO	SYONO	Z	5	
29		102		7	R/A	FILLER	C	22	
29		103	トレーラー	1	ファイル区分	KBNT	Z	2	
29		103		2	ALL X'FF'	FILLER	X	43	
29		103		3	レコード件数	RECCNT	P	5	
30	出金口名義人索引	104	HDR	1	ファイル区分	KBN0	Z	2	
30		104		2	ALL X'00'	FILLER	X	49	
30		104		3	ALL X'00'	LOWVL	X	9	
30		104		4	オンライン処理日	ONDT	Z	8	

データ項目一覧表(将来)	システム名	業務名	版数	作成日付	作成者	ページ
	退職手当共済業務 処理システム	退職手当共済業務	初版	2007.12.21		51/59
			改訂			

EgNo	エンティティグループ名	EnNo	エンティティ名	項目 番号	データ項目名	データ型	桁数	主キー	備考
30		104		5	R/A	FILLER	C	2	
30		105	出金口座名義人索引(SYMEIX)	1	ファイル区分	KBN1	Z	2	
30		105		2	送金日	SOKNDT	Z	8	
30		105		3	索引口座名義人	SKOZNM	C	30	
30		105		4	都道府県コード	KENCD	Z	2	
30		105		5	連番	KRENNO	Z	4	
30		105		6	職員NO	SYONO	Z	5	
30		105		7	R/A	FILLER	C	19	
30		106	トレーラー	1	ファイル区分	KBNT	Z	2	
30		106		2	HIGH-VALUE	FILLER	C	63	
30		106		3	レコード件数	RECCNT	P	5	
31	出金預り金処理日索引	107	HDR	1	ファイル区分	KBN0	Z	2	
31		107		2	ALL X'00'	FILLER	X	27	
31		107		3	ALL X'00'	LOWVL	X	6	
31		107		4	オンライン処理日	ONDT	Z	8	
31		107		5	R/A	FILLER	C	7	
31		108	出金預り金処理日索引(SYAZIX)	1	ファイル区分	KBN1	Z	2	
31		108		2	預り金処理日	AZUKDT	Z	8	
31		108		3	都道府県コード	KENCD	Z	2	
31		108		4	連番	KRENNO	Z	4	
31		108		5	職員NO	SYONO	Z	5	
31		108		6	送金日	SOKNDT	Z	8	
31		108		7	R/A	FILLER	C	21	
31		109	トレーラー	1	ファイル区分	KBNT	Z	2	
31		109		2	HIGH-VALUE	FILLER	C	43	
31		109		3	レコード件数	RECCNT	P	5	
32	出金入力日索引	110	HDR	1	ファイル区分	KBN0	Z	2	
32		110		2	ALL X'00'	FILLER	X	27	
32		110		3	ALL X'00'	LOWVL	X	6	
32		110		4	オンライン処理日	ONDT	Z	8	
32		110		5	R/A	FILLER	C	7	
32		111	出金入力日索引(SYNYIX)	1	ファイル区分	KBN1	Z	2	
32		111		2	入力日	NYURDT	Z	8	
32		111		3	都道府県コード	KENCD	Z	2	
32		111		4	連番	KRENNO	Z	4	
32		111		5	職員NO	SYONO	Z	5	
32		111		6	送金日	SOKNDT	Z	8	
32		111		7	R/A	FILLER	C	21	
32		112	トレーラー	1	ファイル区分	KBNT	Z	2	
32		112		2	HIGH-VALUE	FILLER	C	43	
32		112		3	レコード件数	RECCNT	P	5	
33	出金初回送金日索引	113	HDR	1	ファイル区分	KBN0	Z	2	

データ項目一覧表(将来)	システム名	業務名	版数	作成日付	作成者	ページ
	退職手当共済業務 処理システム	退職手当共済業務	初版	2007.12.21		52/59
			改訂			

EgNo	エンティティグループ名	EnNo	エンティティ名	項目 番号	データ項目名	データ型	桁数	主キー	備考
33		113		2	ALL X'00'	FILLER	X	28	
33		113		3	ALL X'00'	LOWVL	X	5	
33		113		4	オンライン処理日	ONDT	Z	8	
33		113		5	R/A	FILLER	C	7	
33		114	出金初回送金日索引(SYSiX)	1	ファイル区分	KBN	Z	2	
33		114		2	送金状況	JYOKYO	Z	1	
33		114		3	初回送金日	FIRSDT	Z	8	
33		114		4	都道府県コード	KENCD	Z	2	
33		114		5	連番	KRENNO	Z	4	
33		114		6	職員NO	SYONO	Z	5	
33		114		7	送金日	SOKNDT	Z	8	
33		114		8	R/A	FILLER	C	20	
33		115	トレーラー	1	ファイル区分	KBNT	Z	2	
33		115		2	HIGH - VALUE	FILLER	C	43	
33		115		3	レコード件数	RECCNT	P	5	
34	出金契約者索引	116	HDR	1	ファイル区分	KBN0	Z	2	
34		116		2	ALL X'00'	LOWVL	X	28	
34		116		3	オンライン処理日	ONDT	Z	8	
34		116		4	R/A	FILLER	C	12	
34		116		5	ファイル区分	KBN	Z	2	
34		116		6	送金状況	JYOKYO	Z	1	
34		116		7	預り金処理日	AZUKDT	Z	8	
34		116		8	都道府県コード	KENCD	Z	2	
34		116		9	連番	KRENNO	Z	4	
34		116		10	職員NO	SYONO	Z	5	
34		116		11	送金日	SOKNDT	Z	8	
34		116		12	R/A	FILLER	C	20	
34		117	トレーラー	1	ファイル区分	KBNT	Z	2	
34		117		2	HIGH - VALUE	FILLER	C	43	
34		117		3	レコード件数	RECCNT	P	5	
35	出金送金日索引	118	HDR	1	ファイル区分	KBN0	Z	2	
35		118		2	ALL X'00'	FILLER	X	27	
35		118		3	ALL X'00'	LOWVL	X	6	
35		118		4	オンライン処理日	ONDT	Z	8	
35		118		5	R/A	FILLER	C	7	
35		119	出金送金日索引(SYSoiX)	1	ファイル区分	KBN	Z	2	
35		119		2	送金日	SOKNDT	Z	8	
35		119		3	預り金処理日	AZUKDT	Z	8	
35		119		4	都道府県コード	KENCD	Z	2	
35		119		5	連番	KRENNO	Z	4	
35		119		6	職員NO	SYONO	Z	5	
35		119		7	R/A	FILLER	C	21	

データ項目一覧表(将来)	システム名	業務名	版数	作成日付	作成者	ページ
	退職手当共済業務 処理システム	退職手当共済業務	初版	2007.12.21		53/59
			改訂			

EgNo	エンティティグループ名	EnNo	エンティティ名	項目 番号	データ項目名	データ型	桁数	主キー	備考
35		120	トレーラー	1	ファイル区分	KBNT	Z	2	
35		120		2	HIGH - VALUE	FILLER	C	43	
35		120		3	レコード件数	RECCNT	P	5	
36	職員更新履歴作成日索引	121	HDR	1	ファイル区分	KBN0	Z	2	
36		121		2	ALL X'00'	FILLER	X	24	
36		121		3	ALL X'00'	LOWVL	X	9	
36		121		4	オンライン処理日	ONDT	Z	8	
36		121		5	R / A	FILLER	C	7	
36		122	職員更新履歴作成日索引(SRSAiX)	1	ファイル区分	KBN1	Z	2	
36		122		2	作成日	SAKDT	Z	8	
36		122		3	都道府県コード	KENCD	Z	2	
36		122		4	連番	KRENNO	Z	4	
36		122		5	職員NO	SYONO	Z	5	
36		122		6	履歴NO	RIRNO	Z	5	
36		122		7	R / A	FILLER	C	24	
36		123	トレーラー	1	ファイル区分	KBNT	Z	2	
36		123		2	ALL X'FF'	FILLER	C	43	
36		123		3	レコード件数	RECCNT	P	5	
37	合算申出退職者索引	124	HDR	1	ファイル区分	KBN0	Z	2	
37		124		2	ALL X'00'	FILLER	C	99	
37		124		3	ALL X'00'	LOWVL	X	7	
37		124		4	オンライン処理日	ONDT	Z	8	
37		124		5	R / A	FILLER	C	4	
37		125	合算申出退職者索引(SKGAiX)	1	ファイル区分	KBN1	Z	2	
37		125		2	生年月日	BIRDT	Z	8	
37		125		3	索引職員名(漢字)	SSYNMK	K	80	
37		125		4	都道府県コード	KENCD	Z	2	
37		125		5	連番	KRENNO	Z	4	
37		125		6	職員NO	SYONO	Z	5	
37		125		7	R / A	FILLER	C	19	
37		126	トレーラー	1	ファイル区分	KBNT	Z	2	
37		126		2	HIGH - VALUE	FILLER	C	113	
37		126		3	レコード件数	RECCNT	P	5	
38	合算申出退職者カナ索引	127	HDR	1	ファイル区分	KBN0	Z	2	
38		127		2	ALL X'00'	FILLER	C	39	
38		127		3	ALL X'00'	LOWVL	X	7	
38		127		4	オンライン処理日	ONDT	Z	8	
38		127		5	R / A	FILLER	C	4	
38		128	合算申出退職者カナ索引(SKGIK)	1	ファイル区分	KBN1	Z	2	
38		128		2	生年月日	BIRDT	Z	8	
38		128		3	索引職員名(カナ)	SSYONM	C	20	
38		128		4	都道府県コード	KENCD	Z	2	



データ項目一覧表(将来)	システム名	業務名	版数	作成日付	作成者	ページ
	退職手当共済業務 処理システム	退職手当共済業務	初版	2007.12.21		54/59
			改訂			

EgNo	エンティティグループ名	EnNo	エンティティ名	項目 番号	データ項目名	データ型	桁数	主キー	備考
38		128		5	連番	KRENNO	Z	4	
38		128		6	職員NO	SYONO	Z	5	
38		128		7	R/A	FILLER	C	19	
38		129	トレーラー	1	ファイル区分	KBNT	Z	2	
38		129		2	HIGH-VALUE	FILLER	C	53	
38		129		3	レコード件数	RECCNT	P	5	
39	職員番号取得(バッチ)	130	HDR	1	ファイル区分	KBN0	Z	2	
39		130		2	ALL X'00'	LOWVL	X	119	
39		130		3	オンライン処理日	ONDT	Z	8	
39		130		4	R/A	FILLER	X	21	
39		131	職員番号取得(SYoBAN)	1	ファイル区分	KBN1	Z	2	
39		131		2	都道府県コード	KENCD	Z	2	
39		131		3	連番	KRENNO	Z	4	
39		131		4	職員漢字氏名(圧縮)	SSYNMK	C	80	
39		131		5	職員カナ氏名(圧縮)	SSYNM	C	20	
39		131		6	生年月日	BIRTH	Z	8	
39		131		7	職員	SYONO	C	5	
39		131		8	R/A	FILLER	C	29	
39		132	トレーラー	1	ファイル区分	KBNT	Z	2	
39		132		2	HIGH-VALUE	FILLER	C	143	
39		132		3	レコード件数	RECCNT	P	5	
40	コントロール	133	HDR	1	ファイル区分	KBN0	Z	2	
40		133		2	ALL X'00'	FILLER	X	8	
40		133		3	ALL X'00'	LOWVL	C	10	
40		133		4	オンライン処理日	ONDT	Z	8	
40		133		5	R/A	FILLER	C	9972	
40		134	論理端末セグメント(CoNTRL)	1	ファイル区分	KBN1	Z	2	
40		134		2	LTERM名	TRMNM	C	8	
40		134		3	R/A	FILLER	C	10	
40		134		4	処理日	SYORDT	Z	8	
40		134		5	出力対応プリンタLTERM名	OTRMNM	C	8	
40		134		6	出力対応プリンタLU名	OLUNM	C	8	
40		134		7	出力帳票MOD名	PMODNM	C	8	
40		134		8	遷移フラグ	MVFLG	Z	1	
40		134		9	遷移画面番号	MGMNNO	C	6	
40		134		10	画面MOD名	GMODNM	C	8	
40		134		11	表示画面番号	HGMNNO	C	6	
40		134		12	前画面番号	BGMNNO	C	6	
40		134		13	初回フラグ	FSTFLG	Z	1	
40		134		14	画面組立フラグ	GMKFLG	Z	1	
40		134		15	先頭ページ表示フラグ	FSTBRW	C	1	
40		134		16	メッセージフラグ	MSGFLG	Z	1	

データ項目一覧表(将来)	システム名	業務名	版数	作成日付	作成者	ページ
	退職手当共済業務 処理システム	退職手当共済業務	初版	2007.12.21		55/59
			改訂			

EgNo	エンティティグループ名	EnNo	エンティティ名	項目 番号	データ項目名	データ型	桁数	主キー	備考
40		134		17	メッセージコード	MSGCOD	C	4	
40		134		18	メッセージエリア	MSGARE	C	62	
40		134		19	R/A	FILLER	C	3	
40		134		20	サブルーチンEPアドレス	SEPADR	B	4	
40		134		21	WMOHIZアドレス	HIZADR	B	4	
40		134		22	PSBアドレス	PSBADR	B	4	
40		134		23	CPU TIME	CPUTIM	B	4	
40		134		24	CPU TIME (HHMMSSTH)	GCPUTM	C	8	
40		134		25	CPU年度	CPUNDO	Z	4	
40		134		26	CALLサブルーチン	CALLSB	C	8	
40		134		27	索引DB番号	IDBNO	C	6	
40		134		28	画面表示日時	GMNDTM	C	14	
40		134		29	ユーザーID	USERID	C	20	
40		134		30	帳票出力フラグ	PRTFLG	C	1	
40		134		31	R/A	FILLER	C	71	
40		134		32	都道府県コード	KENCD	Z	2	
40		134		33	連番	KRENNO	Z	4	
40		134		34	施設NO	SISNO	Z	3	
40		134		35	職員NO	SYOKNO	Z	5	
40		134		36	名称(カナ)	NMKANA	C	40	
40		134		37	名称(漢字)	NMKNJI	C	60	
40		134		38	都道府県	TODOHK	C	2	
40		134		39	元号	GENGO	C	1	
40		134		40	年月日	NENGAP	Z	6	
40		134		41	TEL	TELNO	C	20	
40		134		42	FAX	FAXNO	C	20	
40		134		43	R/A	FILLER	C	87	
40		134		44	契約者NO	ERKREN	C	1	
40		134		45	施設NO	ERSISN	C	1	
40		134		46	職員NO	ERSYOK	C	1	
40		134		47	名称(カナ)	ERNMKA	C	1	
40		134		48	名称(漢字)	ERNMKN	C	1	
40		134		49	都道府県	ERTODO	C	1	
40		134		50	生年月日	ERBIRT	C	1	
40		134		51	TEL	ERTEL	C	1	
40		134		52	FAX	ERFAX	C	1	
40		134		53	R/A	FILLER	C	11	
40		134		54	文書受付No	KEFG01	C	1	
40		134		55	請求番号	KEFG02	C	1	
40		134		56	ユーザーID	KEFG03	C	1	
40		134		57	開始更新日	KEFG04	C	1	
40		134		58	終了更新日	KEFG05	C	1	

データ項目一覧表(将来)	システム名	業務名	版数	作成日付	作成者	ページ
	退職手当共済業務 処理システム	退職手当共済業務	初版	2007.12.21		56/59
			改訂			

EgNo	エンティティグループ名	EnNo	エンティティ名	項目 番号	データ項目名	データ型	桁数	主キー	備考
40		134		59	履歴日	KEFG06	C	1	
40		134		60	出力番号	KEFG07	C	1	
40		134		61	入金番号	KEFG08	C	1	
40		134		62	返金番号	KEFG09	C	1	
40		134		63	送金日	KEFG10	C	1	
40		134		64	R/A	FILLER	C	20	
40		134		65	LTERM名	LTPG11	C	8	
40		134		66	LU名	LUPG11	C	8	
40		134		67	LTERM名	LTLN11	C	8	
40		134		68	LU名	LULN11	C	8	
40		134		69	LTERM名	LTLN12	C	8	
40		134		70	LU名	LULN12	C	8	
40		134		71	LTERM名	LTLN13	C	8	
40		134		72	LU名	LULN13	C	8	
40		134		73	LTERM名	LTLN14	C	8	
40		134		74	LU名	LULN14	C	8	
40		134		75	LTERM名	LTPG21	C	8	
40		134		76	LU名	LUPG21	C	8	
40		134		77	LTERM名	LTLN21	C	8	
40		134		78	LU名	LULN21	C	8	
40		134		79	LTERM名	LTLN22	C	8	
40		134		80	LU名	LULN22	C	8	
40		134		81	LTERM名	LTLN23	C	8	
40		134		82	LU名	LULN23	C	8	
40		134		83	LTERM名	LTLN24	C	8	
40		134		84	LU名	LULN24	C	8	
40		134		85	LTERM名	LTRS15	C	8	
40		134		86	LU名	LURS15	C	8	
40		134		87	LTERM名	LTRS16	C	8	
40		134		88	LU名	LURS16	C	8	
40		134		89	LTERM名	LTRS17	C	8	
40		134		90	LU名	LURS17	C	8	
40		134		91	LTERM名	LTRS18	C	8	
40		134		92	LU名	LURS18	C	8	
40		134		93	LTERM名	LTRS25	C	8	
40		134		94	LU名	LURS25	C	8	
40		134		95	LTERM名	LTRS26	C	8	
40		134		96	LU名	LURS26	C	8	
40		134		97	LTERM名	LTRS27	C	8	
40		134		98	LU名	LURS27	C	8	
40		134		99	LTERM名	LTRS28	C	8	
40		134		100	LU名	LURS28	C	8	

データ項目一覧表(将来)	システム名	業務名	版数	作成日付	作成者	ページ
	退職手当共済業務	退職手当共済業務	初版	2007.12.21		57/59
	処理システム		改訂			

EgNo	エンティティグループ名	EnNo	エンティティ名	項目番号	データ項目名	データ型	桁数	主キー	備考
40		134		101	R / A	FILLER	C	112	
40		134		102	固有部	KOYUBU	C	9000	
41	STACK	135	HDR	1	ファイル区分	KBN0	Z	2	
41		135		2	ALL X'00'	FILLER	X	14	
41		135		3	ALL X'00'	LOWVL	X	9	
41		135		4	オンライン処理日	ONDT	Z	8	
41		135		5	R / A	FILLER	C	9967	
41		136	STACK(STACK)	1	ファイル区分	KBN1	Z	2	
41		136		2	LTERM名	LTERM	C	8	
41		136		3	画面番号	GMNNO	C	6	
41		136		4	R / A	FILLER	C	9	
41		136		5	業務APPエリア	GYOAPP	GR	9975	
41		137	トレーラー	1	ファイル区分	KBNT	Z	2	
41		137		2	ALL X'FF'	FILLER	X	9993	
41		137		3	レコード件数	RECCNT	P	5	
42	オンライン更新結果	138	HDR	1	ファイル区分	KBN0	Z	2	
42		138		2	ALL X'00'	FILLER	X	16	
42		138		3	ALL X'00'	LOWVL	X	7	
42		138		4	オンライン処理日	ONDT	Z	8	
42		138		5	バッチ処理日	BATDT	Z	8	
42		138		6	処理年度	SYONEN	Z	4	
42		138		7	R / A	FILLER	C	4255	
42		139	オンライン更新結果(KoUSiN)	1	ファイル区分	KBN1	Z	2	
42		139		2	更新日	KOSNDT	Z	8	
42		139		3	更新時刻(HHMMSSSTH)	KOSNTM	Z	8	
42		139		4	R / A	FILLER	C	7	
42		139		5	LTERM名	LTERM	C	8	
42		139		6	画面番号	GMNNO	C	6	
42		139		7	ユーザーID	USERID	C	20	
42		139		8	処理区分	SYOKBN	C	1	
42		139		9	R / A	FILLER	C	40	
42		139		10	更新前情報	BJOHO	C	2100	
42		139		11	更新後情報	AJOHO	C	2100	
43	オンライン統計	140	HDR	1	ファイル区分	KBN0	Z	2	
43		140		2	ALL X'00'	FILLER	X	16	
43		140		3	ALL X'00'	LOWVL	X	7	
43		140		4	オンライン処理日	ONDT	Z	8	
43		140		5	バッチ処理日	BATDT	Z	8	
43		140		6	処理年度	SYONEN	Z	4	
43		140		7	R / A	FILLER	C	55	
43		141	オンライン統計(ToUKEi)	1	ファイル区分	KBN1	Z	2	
43		141		2	更新日	KOSNDT	Z	8	

データ項目一覧表(将来)	システム名	業務名	版数	作成日付	作成者	ページ
	退職手当共済業務 処理システム	退職手当共済業務	初版	2007.12.21		58/59
			改訂			

EgNo	エンティティグループ名	EnNo	エンティティ名	項目 番号	データ項目名	データ型	桁数	主キー	備考
43		141		3	更新時刻 (HHMMSSSTH)	KOSNTM	Z	8	
43		141		4	R / A	FILLER	C	7	
43		141		5	LTERM名	LTERM	C	8	
43		141		6	ユーザーID	USERID	C	20	
43		141		7	前画面番号	BGMNNO	C	6	
43		141		8	画面番号	GMNNO	C	6	
43		141		9	エラーフラグ	ERRFLG	Z	1	
43		141		10	レスポンスタイム (1/100秒) (MSSTH)	RESTM	P	3	
43		141		11	R / A	FILLER	C	31	
43		142	トレーラー	1	ファイル区分	KBNT	Z	2	
43		142		2	ALL X'FF'	FILLER	X	93	
43		142		3	レコード件数	RECCNT	P	5	
44	金融機関	143	HDR	1	ファイル区分	KBNO	Z	2	
44		143		2	ALL X'00'	FILLER	X	8	
44		143		3	ALL X'00'	LOWVL	X	5	
44		143		4	オンライン処理日	ONDT	Z	8	
44		143		5	バッチ処理日	BATDT	Z	8	
44		143		6	処理年度	SYONEN	Z	4	
44		143		7	R / A	FILLER	C	165	
44		144	金融機関 (BANK)	1	ファイル区分	KBN1	Z	2	
44		144		2	金融機関コード	BANKCD	Z	4	
44		144		3	店舗コード	TENCD	C	4	
44		144		4	R / A	FILLER	C	5	
44		144		5	索引金融機関名 (カナ)	SBKNM	C	15	
44		144		6	索引店舗名 (カナ)	STENM	C	15	
44		144		7	金融機関名 (カナ)	BNKNM	C	15	
44		144		8	店舗名 (カナ)	TENM	C	15	
44		144		9	金融機関名 (漢字)	BNKNMK	K	30	
44		144		10	店舗名 (漢字)	TENMK	K	30	
44		144		11	廃止フラグ	HISFLG	Z	1	
44		144		12	廃止日	HISDT	Z	8	
44		144		13	R / A	FILLER	C	56	
45	マスターメンテ	145	HDR	1	ファイル区分	KBNO	Z	2	
45		145		2	ALL X'00'	FILLER	X	16	
45		145		3	ALL X'00'	LOWVL	X	7	
45		145		4	オンライン処理日	ONDT	Z	8	
45		145		5	バッチ処理日	BATDT	Z	8	
45		145		6	処理年度	SYONEN	Z	4	
45		145		7	R / A	FILLER	C	12055	
45		146	マスターメンテ (MENTE)	1	ファイル区分	KBN1	Z	2	
45		146		2	更新日	KOSNDT	Z	8	
45		146		3	更新時刻 (HHMMSSSTH)	KOSNTM	Z	8	

データ項目一覧表(将来)	システム名	業務名	版数	作成日付	作成者	ページ
	退職手当共済業務 処理システム	退職手当共済業務	初版	2007.12.21		59/59
			改訂			

EgNo	エンティティグループ名	EnNo	エンティティ名	項目 番号	データ項目名	データ型	桁数	主キー	備考
45		146		4	R / A	FILLER	C	7	
45		146		5	DB番号	DBNO	Z	2	
45		146		6	DBキー	DBKEY	C	22	
45		146		7	LTERM名	LTERM	C	8	
45		146		8	ユーザーID	USERID	C	20	
45		146		9	処理区分	SYOKBN	C	1	
45		146		10	R / A	FILLER	C	22	
45		146		11	更新前DB	BDB	C	6000	
45		146		12	更新後DB	ADB	C	6000	

情報システム関連図 (将来)	システム名	業務名	資料番号	版数	作成日付	作成者	ページ
	退職手当共済業務処理システム	退職手当共済業務	-	初版	2007.12.21		1/1
				改定			

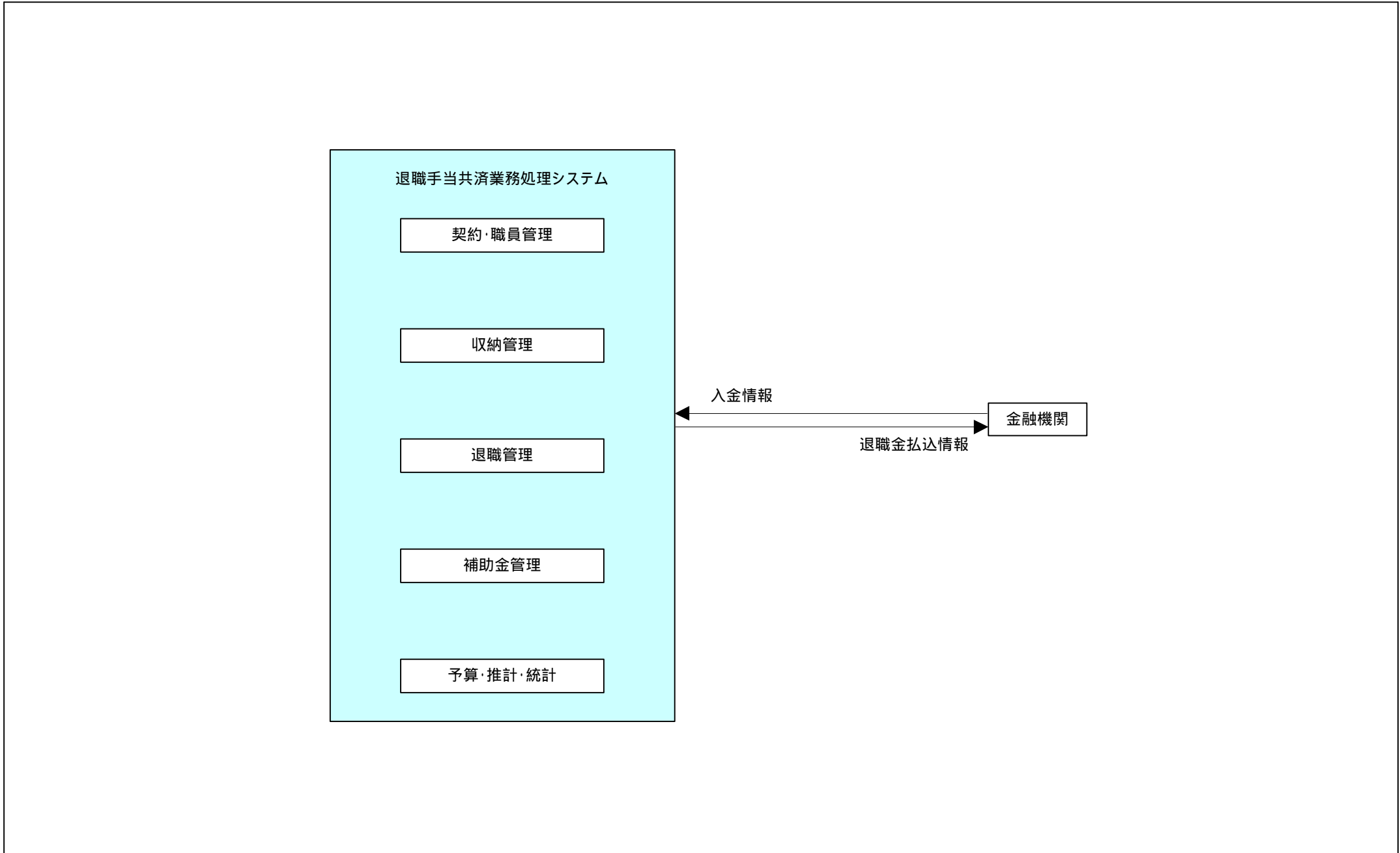





情報資産評価表(将来)								
	補足説明							

(1)格付けの基準(1 / 2)

情報システム内で扱われる情報及び情報システム間でやり取りされる情報について、「政府機関の情報セキュリティ対策のための統一基準」(情報セキュリティ政策会議決定)に基づき、各府省の情報セキュリティポリシーとの整合性に留意しつつ、機密性、完全性、可用性の格付けを行う。

格付け	判断基準
機密性3情報	秘密文書に相当する機密性を要する情報
機密性2情報	秘密文書に相当する機密性は要しないが、直ちに一般に公表することを前提としていない情報
機密性1情報	機密性2情報又は機密性3情報以外の情報
格付け	判断基準
完全性2情報	改ざん、誤びゅう又は破損により、国民の権利が侵害され又は行政事務の的確な遂行に支障(軽微なものを除く。)を及ぼすおそれがある情報
完全性1情報	完全性2情報以外の情報
格付け	判断基準
可用性2情報	減失、紛失又は当該情報が利用不可能であることにより、国民の権利が侵害され又は行政事務の安定的な遂行に支障(軽微なものを除く。)を及ぼすおそれがある情報
可用性1情報	可用性2情報以外の情報

情報資産評価表(将来)								
	補足説明							

(1)格付けの基準(2 / 2)

前ページの判断基準に基づき、当資料では以下のように格付けを設定する。  
 機密性は、独立行政法人等の保有する情報の公開に関する法律第5条に定められた「不開示情報」の定義を引用し、個人に関する情報(事業を営む個人の当該事業に関する情報を除く。)や法人その他の団体(国、独立行政法人等及び地方公共団体除く。)に関する情報で、公にすることにより正当な利益を害するおそれがある情報等を高い格付けに置く。  
 完全性・可用性は行政事務の観点から、情報の改ざん、誤びゅう又は破損により行政事務の的確な遂行に影響があるもの、また情報の滅失、紛失又は当該情報が利用不可能であることにより、行政事務の安定的な遂行に影響があるものを高い格付けに置く。

当資料における評価の観点	<1> 不開示情報が含まれるか	点数
機密性3情報	含む情報	3点
機密性1情報	含まない情報	1点
当資料における評価の観点	<2> 改ざん、誤びゅう又は破損が、行政事務の適確な遂行に影響があるか	点数
完全性2情報	影響がある情報	2点
完全性1情報	ない、又は影響は軽微である情報	1点
当資料における評価の観点	<3> 滅失、紛失又は当該情報が利用不可能であることによって、行政事務の安定的な遂行に影響があるか	点数
可用性2情報	影響がある情報	2点
可用性1情報	ない、又は影響は軽微である情報	1点

(2)重要性の評価

(1)の情報資産評価に基づき、情報セキュリティポリシーに基づく情報の重要性分類を行う。  
 重要性分類は以下のとおりとする。

重要性分類	重要性の説明
I	セキュリティ侵害が、国民の生命、財産、プライバシー等へ重大な影響を及ぼす。
II	セキュリティ侵害が、行政事務の執行等に重大な影響を及ぼす。
III	セキュリティ侵害が、行政事務の執行等に軽微な影響を及ぼす。

情報システム機能構成図	システム名	業務名	版数	作成日付	作成者	ページ
	退職手当共済業務処理システム	退職手当共済業務	初版	2007.12.21		1/14
			改訂			

項番	システム名	サブシステム名	システム機能	機能詳細	内容	参照、更新
1	退職手当共済業務処理システム	契約・職員管理	掛金納付対象職員届作成	「掛金納付対象職員届」出力	・ 契約者、施設毎に指定された条件に該当する職員の情報に基づき、「掛金納付対象職員届」を出力する。	参照
2				「発送簿【掛金属】」出力	・ 「重量報告」から掛金属の重量を入力および登録する。 ・ 指定された契約者情報と「掛金納付対象職員届」の総枚数の重量に基づき「発送簿【掛金属】」を出力する。	更新
3				「加入施設索引簿」出力	・ 「掛金納付対象職員届」に基づき、契約者、施設数の情報に基づき「加入施設索引簿」を出力する。	参照
4				「振込依頼書【既契約分】」出力	・ 指定された条件に該当する職員の情報（振込銀行支店名称（カナ）、振込口座番号等）に基づき「振込依頼書【既契約分】」を出力する。	参照
5				「宛名ラベル」出力	・ 指定された条件に該当する契約者に基づき「宛名ラベル」を出力する。	参照
6				入金DB反映	・ 指定された掛金および割増率に関する情報を入金DB、都道府県DBに登録する。	更新
7				「郵便料金表」出力	・ 「掛金納付対象職員届」に基づき、各情報に基づき「郵便料金表」を出力する。	参照
8				「契約対象外施設等異動状況リスト」出力	・ 指定された条件に該当する契約者、施設、職員の各情報に基づき「契約対象外施設等異動状況リスト」を出力する。	参照
9				「掛金納付対象職員届総括表」出力	・ 指定された条件に該当する契約者、施設、職員の各情報に基づき「掛金納付対象職員届総括表」を出力する。	参照
10			「掛金納付対象職員届」反映	「掛金納付対象職員届」の入力チェック	・ 「掛金納付対象職員届」の入力内容にエラーがある場合、「掛金属パンチ登録エラーリスト」を出力する。 ・ 「掛金納付対象職員届」に入力された情報について自動みなしを行い、見直し区分を設定する。 ・ 「掛金納付対象職員届」の入力内容について二重契約がなされていないかチェックする。エラーがある場合、「掛金属パンチ登録エラーリスト」を出力する。	更新
11			「掛金納付対象職員届」反映	「掛金納付対象職員届」反映	・ 「掛金納付対象職員届」に基づき、各情報を契約者DB、施設DB、職員DBおよび職員異動履歴DBに登録および更新する。 ・ 職員番号がブランクの場合は最大職員番号の次にあたる番号を付加し付加する。 ・ 指定された条件に該当する施設について、掛金納付対象職員届年度を設定し、施設DBを更新する。 ・ 指定された条件に該当する契約者について、掛金納付対象職員届年度を設定し、契約者DBを更新する。 ・ 職員従業履歴の育児休業履歴の内容に不備がある場合、「育児休業エラーリスト」を出力する。 ・ 職員従業履歴に業務上休業の情報に不備がある場合、「業務上休業エラーリスト」を出力する。	更新
12			掛金納付対象職員届みなし処理済リスト作成	「掛金属みなし処理済リスト」出力	・ 指定された条件に該当する職員に対する契約者最新情報に基づき、「掛金属みなし処理済リスト」を出力する。	参照
13			掛金納付対象職員届確定処理	掛金納付対象職員届確定年度設定	・ 指定された条件に該当する契約者の情報へ確定済を付加する。 ・ 指定された条件に該当する契約者が経営している施設の情報へ確定済を付加する。 ・ 指定された条件に該当する契約者に従事している職員の情報へ確定済を付加する。	更新

情報システム機能構成図	システム名	業務名	版数	作成日付	作成者	ページ
	退職手当共済業務処理システム	退職手当共済業務	初版	2007.12.21		2/14
			改訂			

項番	システム名	サブシステム名	システム機能	機能詳細	内容	参照、更新	
14				掛金納付対象者人員確定処理	<ul style="list-style-type: none"> <li>職員DBより4月1日時点での在籍職員数(掛金納付対象者)を契約者毎、施設毎に集計する。</li> <li>現在在籍職員数を契約者毎、施設毎に集計する。</li> <li>指定された条件に該当する職員について、契約者毎に既契約掛金請求人員の設定をし、既契約掛金請求額を算出する。</li> <li>契約者毎の既契約掛金請求情報を入金DBに登録する。</li> </ul>	更新	
15				「加入施設名簿」出力	<ul style="list-style-type: none"> <li>契約者毎の施設情報および、その施設に従事する職員数を集計し、「加入施設名簿」を出力する。</li> </ul>	参照	
16			「掛金納付対象職員届未登録リスト」作成	「掛金届未登録者リスト」出力	<ul style="list-style-type: none"> <li>掛金届未登録者の契約者情報に基づき、「掛金届未登録者リスト」を出力する。</li> </ul>	参照	
17				「掛金届未提出者リスト【全部】」出力	<ul style="list-style-type: none"> <li>所有する全ての施設で「掛金納付対象職員届」が未提出の契約者の契約者情報に基づき、「掛金届未提出者リスト【全部】」を出力する。</li> </ul>	参照	
18				「掛金届未提出者リスト【一部】」出力	<ul style="list-style-type: none"> <li>所有する一部の施設で「掛金納付対象職員届」が未提出の契約者の契約者情報に基づき、「掛金届未提出者リスト【一部】」を出力する。</li> </ul>	参照	
19				「督促ハガキ【掛金届】」出力	<ul style="list-style-type: none"> <li>掛金届未提出者に対して、「督促ハガキ【掛金届】」を出力する。</li> </ul>	参照	
20				各種届未提出者リスト作成	「契約者内容変更届未提出者リスト」出力	<ul style="list-style-type: none"> <li>指定された条件に該当する契約者の新旧情報に基づき、「契約者内容変更届未提出者リスト」を出力する。</li> </ul>	参照
21					「施設の仮新設・仮廃止リスト」出力	<ul style="list-style-type: none"> <li>指定された条件に該当する契約者、施設、職員の各情報に基づき、「施設の仮新設・仮廃止リスト」を出力する。</li> </ul>	参照
22			「仮継続増減リスト」出力		<ul style="list-style-type: none"> <li>指定された条件に該当する職員の各情報に基づき、「仮継続増減リスト」を出力する。</li> </ul>	参照	
23			その他リスト作成	「契約対象外施設等(異動届・復帰届)未提出者リスト」出力	<ul style="list-style-type: none"> <li>指定された条件に該当する職員の各情報に基づき、「契約対象外施設等(異動届・復帰届)未提出者リスト」を出力する。</li> </ul>	参照	
24				「施設の仮新設・仮廃止リスト」出力	<ul style="list-style-type: none"> <li>指定された条件に該当する契約者、施設、職員の各情報に基づき、「施設の仮新設・仮廃止リスト」を出力する。</li> </ul>	参照	
25				「在籍職員確認リスト」出力	<ul style="list-style-type: none"> <li>指定された条件に該当する職員の各情報に基づき、「在籍職員確認リスト」を出力する。</li> </ul>	参照	
26				「育児休業対象一覧表【全部】リスト」出力	<ul style="list-style-type: none"> <li>指定された条件に該当する職員の各情報に基づき、「育児休業対象一覧表【全部】リスト」を出力する。</li> </ul>	参照	
27				「育児休業対象一覧表【一部】リスト」出力	<ul style="list-style-type: none"> <li>指定された条件に該当する職員の各情報に基づき、「育児休業対象一覧表【一部】リスト」を出力する。</li> </ul>	参照	
28				「掛金届チェックリスト」出力	<ul style="list-style-type: none"> <li>指定された契約者について掛金届変更区分に記載された契約者情報に基づき、「掛金届チェックリスト」を出力する。</li> </ul>	参照	

情報システム機能構成図	システム名	業務名	版数	作成日付	作成者	ページ
	退職手当共済業務処理システム	退職手当共済業務	初版	2007.12.21		3/14
			改訂			

項番	システム名	サブシステム名	システム機能	機能詳細	内容	参照、更新
29			契約申請反映（新規契約）	「契約申込書」の入力チェック	<ul style="list-style-type: none"> <li>「契約申込書」の入力情報について、都道府県DBより契約者番号を、最大契約者番号の次を契約者番号として付加する。</li> <li>「契約申込書」の入力情報の項目をチェックし、エラーがあった場合は「契約関係処理済&amp;エラーリスト」を出力する。エラーデータはエラーDBに登録する。</li> <li>「契約申込書」の入力内容について二重契約がなされていないかチェックし、エラーがあった場合、「契約関係処理済&amp;エラーリスト」を出力する。エラーデータはエラーDBに登録する。</li> <li>「契約申込書」の入力内容について制度改正によるチェックを行う。</li> </ul>	更新
30				「契約申込書」登録	<ul style="list-style-type: none"> <li>「契約申込書」に基づき、契約者情報を契約者DB、契約者履歴DBに登録する。</li> <li>「契約申込書」に基づき、施設情報を施設DB、施設履歴DBに登録する。</li> <li>「契約申込書」に基づき、職員情報を職員DBに登録する。</li> <li>職員情報について公的助成の有無を判断する。</li> <li>文書受付DBの当該契約者の契約者番号をセットし、文書処理簿を更新する。</li> <li>集計した職員数を契約者DB、施設DBにセットし、登録する。</li> </ul>	更新
31			契約申請反映（変更契約）	「契約申込書」の入力チェック	<ul style="list-style-type: none"> <li>「契約申込書」の入力情報に対して都道府県DBより契約者番号を、最大契約者番号の次を契約者番号として付加する。</li> <li>「契約申込書」の入力情報の項目をチェックし、エラーがあった場合は「契約関係処理済&amp;エラーリスト」を出力する。エラーデータはエラーDBに登録する。</li> <li>「契約申込書」の入力内容について二重契約がなされていないかチェックし、エラーがあった場合は「契約関係処理済&amp;エラーリスト」を出力する。エラーデータはエラーDBに登録する。</li> <li>「契約申込書」の入力内容について制度改正によるチェックを行う。</li> </ul>	更新
32				「契約申込書」登録	<ul style="list-style-type: none"> <li>「契約申込書」に基づき、契約者情報を契約者DB、契約者履歴DBに登録する。</li> <li>「契約申込書」に基づき、施設情報を施設DB、施設履歴DBに登録する。</li> <li>「契約申込書」に基づき、職員情報を職員DBに登録する。</li> <li>職員情報について公的助成の有無を判断する。</li> <li>文書受付DBの当該契約者の契約者番号をセットし、文書処理簿を更新する。</li> <li>集計した職員数を契約者DB、施設DBにセットし、登録する。</li> </ul>	更新
33			氏名等変更登録一覧表作成	「氏名等変更登録一覧表」出力	指定された条件に該当する契約者履歴、施設履歴の各情報に基づき、「氏名等変更登録一覧表」を出力する。	参照
34			施設一部廃止一覧表作成	「施設一部廃止一覧表」出力	指定された条件に該当する契約者、施設、職員の各情報に基づき、「施設一部廃止一覧表」を出力する。	参照
35			施設新設一覧表作成	「施設新設一覧表」出力	指定された条件に該当する契約者、施設、職員の各情報に基づき、「施設新設一覧表」を出力する。	参照
36			加入届反映	「加入届」の入力チェック	<ul style="list-style-type: none"> <li>「加入届」の入力情報に対して、最大職員番号の次を職員番号として付加する。</li> <li>「加入届」の入力情報に対して、項目をチェックし、エラーがない場合は「被共済職員加入届処理済リスト」を出力する。</li> <li>「加入届」の入力情報に対して、項目をチェックし、エラーがある場合は「被共済職員加入届エラーリスト」を出力する。エラーデータはエラーDBに登録する。</li> <li>「加入届」の入力内容について二重契約がなされていないかチェックし、エラーがあった場合は「契約関係処理済&amp;エラーリスト」を出力する。エラーデータはエラーDBに登録する。</li> </ul>	更新

情報システム機能構成図	システム名	業務名	版数	作成日付	作成者	ページ
	退職手当共済業務処理システム	退職手当共済業務	初版	2007.12.21		4/14
			改訂			

項番	システム名	サブシステム名	システム機能	機能詳細	内容	参照、更新
37				「加入届」の登録	<ul style="list-style-type: none"> <li>指定された契約者番号の職員数を増加させ、契約者DBを更新する。</li> <li>指定された施設番号の職員数を増加させ、施設DBを更新する。</li> <li>「加入届」に基づき、職員DBを更新する。</li> <li>「加入届」に基づき、職員異動履歴DBを更新する。</li> <li>「加入届」に基づき、公的助成の有無を判断する。</li> </ul>	更新
38		継続職員異動届反映		「継続職員異動届」の入力チェック	<ul style="list-style-type: none"> <li>「継続職員異動届」の入力情報に対して、最大職員番号の次を職員番号として付加する。</li> <li>「継続職員異動届」の入力情報に対して、項目をチェックし、正常データは「被共済職員継続職員異動届処理済リスト」を出力する。</li> <li>「継続職員異動届」の入力情報に対して、項目をチェックし、エラーデータは「被共済職員継続職員異動届エラーリスト」を出力する。エラーデータはエラーDBに登録する。</li> </ul>	更新
39				「継続職員異動届」の登録	<ul style="list-style-type: none"> <li>指定された旧契約者番号の職員数を減少させ、契約者DBを更新する。</li> <li>指定された新契約者番号の職員数を増加させ、契約者DBを更新する。</li> <li>指定された旧施設番号の職員数を減少させ、施設DBを更新する。</li> <li>指定された新施設番号の職員数を増加させ、施設DBを更新する。</li> <li>指定された旧職員番号に基づき、正継続職員異動減とし、職員DBを更新する。</li> <li>「継続職員異動届」に基づき職員異動履歴DBを更新する。</li> <li>「継続職員異動届」に基づき公的助成の有無を判断する。</li> </ul>	更新
40			「契約対象外施設等異動届」反映	「契約対象外施設等異動届」の入力チェック	<ul style="list-style-type: none"> <li>「契約対象外施設等異動届」の入力情報に対して、項目をチェックし、エラーがない場合、「被共済職員契約対象外施設等異動(復帰)届処理済リスト」を出力する。</li> <li>「契約対象外施設等異動届」の入力情報に対して、項目をチェックし、エラーがある場合、「被共済職員契約対象外施設等異動(復帰)届エラーリスト」を出力する。エラーデータはエラーDBに登録する。</li> <li>「契約対象外施設等異動届」の入力内容について制度改正によるチェックを行う。</li> </ul>	更新
41				「契約対象外施設等異動届」の登録	<ul style="list-style-type: none"> <li>指定された契約者番号の契約者内の職員数を減少させ、契約者DBを更新する。</li> <li>指定された施設番号の施設内の職員数を減少させ、施設DBを更新する。</li> <li>指定された職員番号の職員について、従来情報を設定後、職員の状態に基づき、「正対象外異動」とし、職員DBを更新する。</li> <li>「契約対象外施設等異動届」に基づき、契約対象外施設異動となった職員情報について職員DBを更新する。</li> <li>「契約対象外施設等異動届」に基づき、契約対象外施設異動となった職員情報について職員異動履歴DBを更新する。</li> <li>「契約対象外施設等異動届」に基づき、従業報告を従業履歴として登録する。</li> </ul>	更新
42			「契約対象施設等復帰届」反映	「契約対象施設等復帰届」の入力チェック	<ul style="list-style-type: none"> <li>「契約対象施設等復帰届」の入力情報に対して、項目をチェックし、エラーがない場合、「被共済職員契約対象外施設等異動(復帰)届処理済リスト」を出力する。</li> <li>「契約対象施設等復帰届」の入力情報に対して、項目をチェックし、エラーがある場合、「被共済職員契約対象外施設等異動(復帰)届エラーリスト」を出力する。エラーデータはエラーDBに登録する。</li> </ul>	更新



情報システム機能構成図	システム名	業務名	版数	作成日付	作成者	ページ
	退職手当共済業務処理システム	退職手当共済業務	初版	2007.12.21		5/14
			改訂			

項番	システム名	サブシステム名	システム機能	機能詳細	内容	参照、更新	
43				「契約対象施設等復帰届」の登録	<ul style="list-style-type: none"> <li>指定された契約者番号の契約者内の職員数を増加させ、契約者DBを更新する。</li> <li>指定された施設番号の施設内の職員数を増加させ、施設DBを更新する。</li> <li>指定された職員番号の職員について、従来情報を設定後、職員状態に基づき、「正対象復帰」とし、職員DBを更新する。</li> <li>「契約対象外施設等異動届」に基づき、対象施設復帰となった職員情報について職員DBを更新する。</li> <li>「契約対象外施設等異動届」に基づき、対象施設復帰となった職員情報について職員異動履歴DBを更新する。</li> </ul>	更新	
44				「契約対象外施設等異動期限経過別リスト」出力	指定された条件に該当する契約者、職員の各項目に基づき、「契約対象外施設等異動期限経過リスト」を出力する。	参照	
45				「通知文」出力	指定された条件に該当する職員に対して以下の帳票を出力する。 「契約対象外異動中時効対象者督促状」 「契約対象外施設等異動中職員一覧表（添付）」	参照	
46				「月例報告」作成	「月例報告-2（共済契約を締結したもの）」出力	指定された条件に該当する契約者、施設、職員の各情報に基づき、「月例報告-2（共済契約を締結したもの）」を出力する。 県コード毎に、契約者数、施設数、加入職員数、異動職員増数をそれぞれ集計する。	参照
47					「月例報告-2（共済契約を解除したもの）」出力	指定された条件に該当する契約者、施設の各情報に基づき、「月例報告-2（共済契約を解除したもの）」を出力する。 県コード毎に、契約解除数、解除時施設数をそれぞれ集計する。	参照
48					「月例報告-2（契約の締結・諸届の審査結果）」出力	「月例報告-2（共済契約を締結したもの）」、「月例報告-2（共済契約を解除したもの）」の作成で集計した各項目と、加えて指定された条件に該当する職員の各情報に基づき、「月例報告-2（契約の締結・諸届の審査結果）」を出力する。	参照
49					「月例報告-2（社会福祉協議会事務局宛て）」出力	「月例報告-2（契約の締結・諸届の審査結果）」に基づき、各項目に基づき、「月例報告-2（契約の締結・諸届の審査結果）」を出力する。	参照
50					「退職共済現状リスト」出力	指定された各項目を当月増減、当年度増減、現在数の各単位で集計し、「退職共済現状リスト」を出力する。	参照
51				「オンライン処理済リスト」作成	「オンライン処理済リスト」出力	<ul style="list-style-type: none"> <li>『契約者入力』画面で更新された内容に基づき、「オンライン処理済リスト（契約関係入力）」を出力する。</li> <li>『施設入力』画面で更新された内容に基づき、「オンライン処理済リスト（施設関係入力）」を出力する。</li> <li>『職員加入入力』画面で更新された内容に基づき、「オンライン処理済リスト（職員関係入力）」を出力する。</li> <li>『職員継続異動入力』画面で更新された内容に基づき、「オンライン処理済リスト（継続異動情報）」を出力する。</li> <li>『職員契約対象外施設等異動入力』画面で更新された内容に基づき、「オンライン処理済リスト（契約対象外施設等異動届入力）」を出力する。</li> <li>『解除関係入力』画面で更新された内容に基づき、「オンライン処理済リスト（解除関係入力）」を出力する。</li> <li>『施設一部廃止入力』画面で更新された内容に基づき、「オンライン処理済リスト（施設一部廃止入力）」を出力する。</li> <li>『職員契約対象施設等復帰入力』画面で更新された内容に基づき、「オンライン処理済リスト（契約対象施設等復帰届入力）」を出力する。</li> <li>『職員配置入力』画面で更新された内容に基づき、「オンライン処理済リスト（職員配置換入力）」を出力する。</li> </ul>	参照

情報システム機能構成図	システム名	業務名	版数	作成日付	作成者	ページ
	退職手当共済業務処理システム	退職手当共済業務	初版	2007.12.21		6/14
			改訂			

項番	システム名	サブシステム名	システム機能	機能詳細	内容	参照、更新
52			カードNo.別データ累積	カードNo.別データ累積	・週次バッチ処理に入力されるパンチデータをカードNo.別に累計する。 ・「カードNo.エラー入力一覧表」を出力する。	参照
53				「カードNo.別入力一覧表」出力	・週次バッチ処理でのパンチデータの入力件数と年度累計の「カードNo.別入力一覧表」を出力する。	参照
54			その他リスト作成	「同一氏名職員リスト」出力	・同一契約者内の同姓同名者を抽出し、対照項目に基づき、「同一氏名職員リスト」を出力する。	参照
55				「本俸月額一覧表」出力	・指定された条件に該当する契約者、施設、職員の各情報に基づき、「本俸月額一覧表」を出力する。	参照
56				「育児休業エラーリスト」出力	・指定された条件に該当する契約者、施設、職員の各情報に基づき、「育児休業エラーリスト」を出力する。このとき各届毎にページ番号を振り分ける	参照
57				「業務上休業対象職員リスト」出力	・指定された条件に該当する契約者、職員の各情報に基づき、「業務上休業対象職員リスト」を出力する。このとき各届毎にページ番号を振り分ける	参照
58				「県別在籍職員数リスト」出力	・指定された条件に該当する職員を抽出し、それに基づき、4/1在籍職員数、課金届登録済職員数、掛金届未登録職員数をそれぞれ都道府県別に集計し、「県別在籍職員数リスト」を出力する。	参照
59				「施設・掛金届年度更新確認リスト」出力	・指定された条件に該当する施設の各情報に基づき、「施設・掛金届年度更新確認リスト」を出力する。	参照
60			その他リスト作成2	「県外コード不備施設一覧表」出力	・指定された条件に該当する施設の各情報に基づき、「県外コード不備施設一覧表」を出力する。	参照
61				「県外コード不備施設一覧表（住所不備・未登録）」出力	・指定された条件に該当する施設の各情報に基づき、「県外コード不備施設一覧表（住所不備・未登録）」を出力する。	参照
62				「合算申出復職者一覧表」出力	・指定された条件に該当する職員の情報の各情報に基づき、「合算申出復職者一覧表」を出力する。	参照
63				「転換・その他施設リスト」出力	・指定された条件に該当する施設の各情報に基づき、「転換・その他施設リスト」を出力する。	参照
64				「2枚看板事業リスト」出力	・指定された条件に該当する施設の各情報に基づき、「2枚看板事業リスト」を出力する。	参照
65			その他リスト作成3	「平成18年4月以後に採用した職員を被共済職員としない届出書提出状況リスト」出力	・指定された条件に該当する施設を抽出し、都道府県別、施設種類別に集計した施設数に基づき、「平成18年4月以後に採用した職員を被共済職員としない届出書提出状況リスト」を出力する。	参照



情報システム機能構成図	システム名	業務名	版数	作成日付	作成者	ページ
	退職手当共済業務処理システム	退職手当共済業務	初版	2007.12.21		7/14
			改訂			

項番	システム名	サブシステム名	システム機能	機能詳細	内容	参照、更新
66				「施設を転換する日以後新たに使用する職員について加入させない旨の届提出状況リスト」出力	<ul style="list-style-type: none"> <li>指定された条件に該当する施設を抽出し、都道府県別、転換前施設種類別に集計した施設数に基づき、「施設を転換する日以後新たに使用する職員について加入させない旨の届提出状況リスト」を出力する。</li> </ul>	参照
67			年度切換	年度切換	<ul style="list-style-type: none"> <li>契約者DBの年度切換を行う（契約者DBの確定フラグのクリア等）。</li> <li>施設DBの年度切換を行う（施設DBの確定フラグのクリア等）。</li> <li>カードNo.別累積ファイルの年度切換を行う（出力番号のクリア、新しいカードNo.別累積ファイル作成）。</li> <li>指定された条件に該当する職員について職員DBの事項区分に時効サインを付加し、更新する。</li> <li>指定された条件に該当する職員を職員DB、職員異動履歴DBより削除する。</li> <li>指定された条件に該当する職員の職員異動履歴および職員更新履歴の削除を行う。</li> <li>文書受付DBの最大受付No.および当該年度を年度シフトする。</li> </ul>	更新
68			施設の新設届（職員名簿登録）	「職員名簿」登録	<ul style="list-style-type: none"> <li>「職員名簿」の入力項目の妥当性をチェックする。</li> <li>「職員名簿」の入力内容にエラーがある場合は、エラー情報を付与し、「職員名簿エラーリスト」を出力する。</li> <li>指定された条件に該当する職員に対して、職員番号を自動付加する。</li> <li>指定された条件に該当する職員に対して、当該契約者内に同一人物がいないかチェックし、「職員名簿処理済リスト」を出力する。</li> <li>指定された条件に該当する職員に対して、同一人物判定を行う。</li> <li>指定された条件に該当する職員に対して、各異動履歴を作成し、更新する。</li> <li>4/1施設での職員名簿の報告は、職員登録時に掛金届入力済とする。</li> <li>4/1施設での職員名簿で配置換、継続異動増の登録をする場合、従業状況を抽出し、履歴を作成する。</li> </ul>	更新
69			申出施設等申出書（職員名簿登録）	「職員名簿」登録	<ul style="list-style-type: none"> <li>「職員名簿」の入力項目の妥当性をチェックする。</li> <li>「職員名簿」の入力内容にエラーがある場合は、エラー情報を付与し、「職員名簿エラーリスト」を出力する。</li> <li>指定された条件に該当する職員に対して、職員番号を自動付加する。</li> <li>指定された条件に該当する職員に対して、当該契約者内に同一人物がいないかチェックし、「職員名簿処理済リスト」を出力する。</li> <li>指定された条件に該当する職員に対して、同一人物判定を行う。</li> <li>指定された条件に該当する職員に対して、各異動履歴を作成し、更新する。</li> <li>4/1施設での職員名簿の報告は、職員登録時に掛金届入力済とする。</li> <li>4/1施設での職員名簿で配置換、継続異動増の登録をする場合、従業状況を抽出し、履歴を作成する。</li> </ul>	更新

情報システム機能構成図	システム名	業務名	版数	作成日付	作成者	ページ
	退職手当共済業務処理システム	退職手当共済業務	初版	2007.12.21		8/14
			改訂			

項番	システム名	サブシステム名	システム機能	機能詳細	内容	参照、更新	
70			特定介護保険施設等申出書（職員名簿登録）	「職員名簿」登録	<ul style="list-style-type: none"> <li>「職員名簿」の入力項目の妥当性をチェックする。</li> <li>「職員名簿」の入力内容にエラーがある場合は、エラー情報を付与し、「職員名簿エラーリスト」を出力する。</li> <li>指定された条件に該当する職員に対して、職員番号を自動付加する。</li> <li>指定された条件に該当する職員に対して、当該契約者内に同一人物がいないかチェックし、「職員名簿処理済リスト」を出力する。</li> <li>指定された条件に該当する職員に対して、同一人物判定を行う。</li> <li>指定された条件に該当する職員に対して、各異動履歴を作成し、更新する。</li> <li>4/1施設での職員名簿の報告は、職員登録時に掛届入力済とする。</li> <li>4/1施設での職員名簿で配置換、継続異動増の登録をする場合、従業状況を抽出し、履歴を作成する。</li> </ul>	更新	
71		収納管理	入金登録処理	入金情報出力	<ul style="list-style-type: none"> <li>三菱東京UFJ銀行のF Bデータを入金通知書イメージに変換して入金情報を作成する（日次処理）。</li> <li>指定銀行からの入金通知書を元にパンチ登録して入金情報を作成する（週次処理）。</li> </ul>	参照	
72				入金DBおよびエラーDBの更新	<ul style="list-style-type: none"> <li>入金情報の照合を行い、不備がない場合、入金情報を入金DBに追加する。</li> <li>入金情報の照合を行い、不備がある場合、入金情報をエラーDBに追加する。</li> </ul>	更新	
73				「入金データエラーリスト」出力	<ul style="list-style-type: none"> <li>1週間分のエラーデータに基づき、「入金データエラーリスト」を出力する。</li> </ul>	参照	
74				入金情報反映	計算処理	<ul style="list-style-type: none"> <li>指定された条件に該当する請求情報について割増金額計算を行う。</li> </ul>	参照
75					入金DBの更新	<ul style="list-style-type: none"> <li>割増金額計算結果を入金DBに登録する。</li> <li>「掛金過納・未納者リスト」を出力する。</li> </ul>	更新
76				オンライン処理済リスト作成	オンライン処理済リスト出力	<ul style="list-style-type: none"> <li>『入金エラー修正入力』画面で更新された内容に基づき、「オンライン処理済リスト（入金エラー修正）」を出力する。</li> <li>『掛金等入金入力』画面で更新された内容に基づき、「オンライン処理済リスト（掛金等入金入力）」を出力する。</li> <li>『再送金入力』画面で更新された内容に基づき、「オンライン処理済リスト（再送金入力）」を出力する。</li> <li>『掛金等返還入力』画面で更新された内容に基づき、「オンライン処理済リスト（掛金等返還入力）」を出力する。</li> </ul>	参照
77				その他リスト処理	「銀行別・入金日別掛金処理状況」出力	<ul style="list-style-type: none"> <li>指定された条件に該当する契約者の当年度4月から処理月迄の入金情報に基づき、「銀行別・入金日別掛金処理状況」を出力する。</li> </ul>	参照
78					「入金日別・指定銀行別既契約掛金データ一覧」出力	<ul style="list-style-type: none"> <li>当年度4月から処理月迄の既契約掛金入金情報に基づき、「入金日別・指定銀行別既契約掛金データ一覧」を出力する。</li> </ul>	参照
79				過去データ削除	過去データ削除（入金DB）	<ul style="list-style-type: none"> <li>指定された条件に該当する入金情報を入金DBより削除する。</li> </ul>	更新
80					過去データ削除（出金DB）	<ul style="list-style-type: none"> <li>指定された条件に該当する職員の対照情報を出金DBより削除する。</li> </ul>	更新
81			「掛金全部未納者リスト」作成	「掛金過納・未納者リスト（全部未納）」出力	<ul style="list-style-type: none"> <li>指定された条件に該当する契約者に基づき、「掛金過納・未納者リスト（全部未納）」を出力する。</li> </ul>	参照	

情報システム機能構成図	システム名	業務名	版数	作成日付	作成者	ページ
	退職手当共済業務処理システム	退職手当共済業務	初版	2007.12.21		9/14
			改訂			

項番	システム名	サブシステム名	システム機能	機能詳細	内容	参照、更新	
82				「通知文(掛金未納督促)」出力	・ 既契約掛金全部未納者に対して、「通知文」を出力する。	参照	
83				「途中掛金未納者リスト」作成	途中契約掛金未納者情報抽出	・ 指定された条件に該当する契約者を、途中掛金全部未納分(途中掛金の入金が一度もない契約者)であるかないかで振り分ける。	参照
84					「掛金過納・未納者リスト(全部未納)」出力	・ 途中契約掛金未納者情報に基づき、「掛金過納・未納者リスト(全部未納)」を出力する。	参照
85					「通知文(掛金未納督促)」出力	・ 指定された契約者に対して、「通知文(掛金未納督促)」を出力する。	参照
86				割増金計算処理	「過納金返還・割増金請求リスト」出力	・ 指定された条件に該当する契約者を指定された振分条件に従って振り分ける。 ・ 振分した情報に基づき、「過納金返還・割増金請求リスト」を出力する。	参照
87					入金DB更新	・ 指定された条件に該当する契約者の入金状況を更新する。	更新
88					「通知文」および「割増金振込依頼書」出力	・ 過納金返戻分に振り分けられた契約者に対して以下の帳票を出力する。 「通知文(過納金返戻)」 「通知文(宛名)」 ・ 過納金相殺返戻分に振り分けられた契約者に対して以下の帳票を出力する。 「通知文(過納金相殺返戻)」 「通知文(宛名)」 ・ 割増金請求分に振り分けられた契約者に対して以下の帳票を出力する。 「通知文(割増金請求)」 「通知文(宛名)」 「割増金振込依頼書」 ・ 割増金相殺請求分に振り分けられた契約者に対して以下の帳票を出力する。 「通知文(割増金相殺請求)」 「通知文(宛名)」 「割増金振込依頼書」	参照
89				「割増金未納者リスト」出力処理	「過納金返還・割増金請求リスト」出力	・ 指定された条件に該当する契約者を指定された振分条件に従って振り分ける。 ・ 振分した情報に基づき、「過納金返還・割増金請求リスト」を出力する。	参照
90					「通知文」出力	・ 割増金請求分および割増金相殺請求分に振り分けられた契約者に対して以下の帳票を出力する。 「通知文(割増金督促)」 「通知文(宛名)」	参照
91				過納金登録処理	「掛金過納額返還請求書」の入力チェック	・ 「掛金過納額返還請求書」の入力内容について単項目チェック、マスター関連チェックを行う。	参照
92					「掛金過納額返還請求書」登録	・ 項目チェックでエラーがない場合、「掛金過納額返還請求書」に基づき、入金DBを更新する。 ・ 項目チェックでエラーがない場合、「掛金過納額返還請求書」に基づき、処理済データとして「過納金請求書処理済&エラーリスト」を出力する。 ・ 項目チェックで不備がある場合、「掛金過納額返還請求書」に基づき、エラーデータとして「過納金請求書処理済&エラーリスト」を出力する。	更新
93				出金処理	振込依頼対象情報作成	・ 退職管理からの振込データに出金DBから取得した再送金データを追加して振込依頼対象情報を作成する。	更新

情報システム機能構成図	システム名	業務名	版数	作成日付	作成者	ページ
	退職手当共済業務処理システム	退職手当共済業務	初版	2007.12.21		10/14
			改訂			

項番	システム名	サブシステム名	システム機能	機能詳細	内容	参照、更新
94				振込依頼MT出力	・ 振込依頼対象情報を契約者番号、職員番号順に振込依頼MTを作成する。	参照
95				「振込先一覧表」出力	・ 振込依頼対象情報を通常退職金、退職金再送金、追加支給、追加支給再送金別に「振込先一覧表」を出力する。	参照
96				「退職手当金再送金通知書」出力	・ 振込依頼対象情報の再送金分に対して、「退職手当金再送金通知書」を出力する。	参照
97				出金DB更新	・ 今回実施された振込データの内容を出金DBに登録する。	更新
98				「退職手当給付金組戻しデータ」作成	「退職手当給付金組戻しデータ」出力	・ 指定された条件に該当する出金情報に基づき、「退職手当給付金組戻しデータ」を作成する。
99	退職管理	「退職届」、「請求書」登録処理	「退職届」、「請求書」の入力チェック	<ul style="list-style-type: none"> <li>・ 新様式（カードNo.78）の届の場合は退職理由の変換を行う。</li> <li>・ 「退職届」、「請求書」の入力内容について、単項目チェック、マスター関連チェック、項目間関連チェックを行う。</li> <li>・ 「退職届」、「請求書」に確認解除マークを追加する。</li> <li>・ 「退職届」、「請求書」に金融機関名称、店名称（漢字）の入力がある場合、名称より該当有無チェックを行う。</li> <li>・ 該当有無チェックの結果、該当有の場合、金融機関コード、店コードを抽出し職員DBに登録する。該当無の場合、エラーとする。</li> </ul>	更新	
100				「退職届」、「請求書」登録	<ul style="list-style-type: none"> <li>・ 指定された契約者番号の契約者情報の職員数を減じて、契約者DBを更新する。</li> <li>・ 指定された施設番号の施設情報の職員数を減じて、施設DBを更新する。</li> <li>・ 項目チェックでエラーがない場合、「退職届」、「請求書」の内容に基づき、職員DBを更新し、職員状態を「正退職」に更新する。</li> <li>・ 項目チェックでエラーがある場合、エラーDBに退職者エラー情報として登録する。</li> <li>・ 「退職届」で従業員報告がある場合、職員異動情報として職員異動履歴DBに登録する。</li> <li>・ 指定された「退職届」、「請求書」の情報を職員更新履歴情報として職員更新履歴DBに登録する。</li> </ul>	更新
101				リスト出力	<ul style="list-style-type: none"> <li>・ 職員情報を更新した「退職届」、「請求書」に基づき、旧様式、新様式（カードNo.）別に「請求書・退職届処理済リスト」を出力する。</li> <li>・ 項目チェックでエラーがあった「退職届」、「請求書」の内容に基づき、「請求書・退職届エラーリスト」を出力する。</li> <li>・ 職員情報を更新した「退職届」、「請求書」のうち、退職理由が普通退職以外の内容の場合、「普通退職以外処理済リスト」を出力する。</li> <li>・ エラーまたはワーニングが含まれることにより、不備となった「請求書」に対して、「退職手当金請求書・被共済職員退職届の不備について（請求者宛）」を出力する。</li> <li>・ エラーまたはワーニングが含まれることにより、不備となった「退職届」について、「退職手当金請求書・被共済職員退職届の不備について（契約者宛）」を出力する。</li> </ul>	参照
102			「オンライン処理済リスト」作成	「オンライン処理済リスト」出力	<ul style="list-style-type: none"> <li>・ 『退職届入力』画面で更新された内容に基づき、「オンライン処理済リスト（退職届入力）」を出力する。</li> <li>・ 『請求書入力』画面で更新された内容に基づき、「オンライン処理済リスト（請求書入力）」を出力する。</li> <li>・ 『退職届エラー修正』画面で更新された内容に基づき、「オンライン処理済リスト（退職届エラー修正）」を出力する。</li> <li>・ 『請求書エラー修正』画面で更新された内容に基づき、「オンライン処理済リスト（請求書エラー修正）」を出力する。</li> <li>・ 『退職者管理入力』画面で更新された内容に基づき、「オンライン処理済リスト（退職者管理入力）」を出力する。</li> </ul>	参照

情報システム機能構成図	システム名	業務名	版数	作成日付	作成者	ページ
	退職手当共済業務処理システム	退職手当共済業務	初版	2007.12.21		11/14
			改訂			

項番	システム名	サブシステム名	システム機能	機能詳細	内容	参照、更新
103			適合処理	対象職員抽出・振分	・ 指定された条件に該当する職員を、指定された振分条件に従って振り分ける。	参照
104				職員DB更新	・ 留保者（不適合者）に振り分けられた職員の退職状態を「不適合」として職員DBを更新する。 ・ 犯罪退職者に振り分けられた職員の退職状態を「犯罪退職者」として職員DBを更新する。 ・ 非該当者に振り分けられた職員の退職状態を「非該当」として職員DBを更新する。 ・ 不適合者に振り分けられた職員の退職状態を「不適合」として職員DBを更新する。	更新
105			適合処理	・ 適合者に振り分けられた職員の退職状態を「適合」として職員情報を更新する。 ・ 適合者に振り分けられた職員について、退職手当金計算、税金計算を実施し職員DBに登録する。	更新	
106			各種リスト出力	・ 不適合者となった職員の職員情報に基づき、「不適合リスト」を出力する。 ・ 非該当者となった職員の職員情報に基づき、「退職手当非該当者一覧表」を出力する。 ・ 指定された条件に該当する職員に対して、「通知文（退職手当金請求書・被共済職員退職届の不備について）（契約者宛て）」を出力する。	参照	
107			受付日別適合リスト作成	受付日別適合リスト出力	・ 指定された条件に該当する職員の各情報に基づき、「受付日別適合リスト」を出力する。	参照
108			支給予定処理	職員DB更新	・ 指定された条件に該当する職員の退職状態を「支給予定」に更新し、送金予定日、支給予定整理番号を登録する。	更新
109				リスト出力	・ 指定された条件に該当する職員に対して、「退職手当金支給予定調書」を出力する。 ・ 指定された条件に該当する職員に対する支給状況に基づき、「都道府県別支給状況リスト」を出力する。 ・ 指定された条件に該当する退職者の各情報に基づき、「源泉徴収税内訳表」を出力する。	参照
110			支給決定処理	支給決定情報更新	・ 指定された条件に該当する職員に対して支給決定整理番号を付加する。 ・ 指定された条件に該当する職員の退職状態を「支給決定」に、または追加支給状態を「支給決定」に職員DBを更新し、決定日、送金日、支給決定整理番号を職員DBに登録する。 ・ 出金DBへの更新データを作成する。	更新
111				リスト出力	・ 指定された条件に該当する職員に対して以下の帳票を出力する。 「市町村民税・道府県民税納付書」 「退職手当金支給決定調書」 「退職手当金送金通知書」	参照
112			「退職認定者候補一覧表」作成	「退職認定者候補一覧表」出力	・ 指定された条件に該当する職員の各情報に基づき、「退職認定者一覧表(候補者)」を出力する。	参照
113				職員DB更新	・ 指定された条件に該当する職員の職員情報を「退職認定候補者」として職員DBを更新する。	更新
114			非該当者認定処理	「退職認定者一覧表」出力	・ 指定された条件に該当する職員の各情報に基づき、「退職認定者一覧表(認定者)」を出力する。	参照
115				職員DB更新	・ 指定された条件に該当する職員の職員情報を「退職認定」として職員DBを更新する。	更新



情報システム機能構成図	システム名	業務名	版数	作成日付	作成者	ページ
	退職手当共済業務処理システム	退職手当共済業務	初版	2007.12.21		12/14
			改訂			

項番	システム名	サブシステム名	システム機能	機能詳細	内容	参照、更新
116			「請求書」、「退職届」督促処理	「請求書・退職届未提出者一覧表」出力	・指定された条件に該当する契約者、施設、職員の各情報に基づき、「請求書・退職届未提出者一覧表」を出力する。	参照
117				「請求書・退職届督促ハガキ」出力	・指定された条件に該当する契約者、施設、職員の各情報に基づき、契約者宛の「請求書・退職届督促ハガキ」を出力する。	参照
118			退職金時効該当予定者処理	「時効該当予定者一覧表」出力	・指定された条件に該当する職員の各情報に基づき、「時効該当予定者一覧表」を出力する。	参照
119				通知文出力	・指定された条件に該当する職員に対して、「通知文（時効該当予定者未提出督促）」を出力する。 ・指定された条件に該当する契約者に対して「通知文（時効該当予定者一覧）」を出力する。	参照
120			退職金時効該当者処理	「時効該当者一覧表」出力	・指定された条件に該当する職員の各情報に基づき、「時効該当者一覧表」を出力する。	参照
121			支給決定状況報告作成	「遺族請求明細」出力	・指定された条件に該当する職員の各情報に基づき、「遺族請求明細」を出力する。	参照
122				「退職手当金等受給者別支払調書」出力	・指定された条件に該当する職員の各情報に基づき、「退職手当金等受給者別支払調書」を出力する。	参照
123				「退職手当金支給決定状況報告ハガキ」出力	・指定された条件に該当する職員に対して、「退職手当金支給決定状況報告ハガキ」を出力する。	参照
124			非該当ハガキ作成	「契約者宛非該当者一覧ハガキ」出力	・指定された条件に該当する職員が従事する契約者に対して、「契約者宛非該当者一覧ハガキ」を出力する。	参照
125				「退職者毎非該当旨ハガキ」出力	・指定された条件に該当する職員に対して、「退職者毎非該当旨ハガキ」を出力する。	参照
126			請求処理状況リスト作成	請求処理状況リスト出力	・指定された条件に該当する職員の各情報を退職年度毎に集計し、「退職年度別・請求書受付月別退職手当金請求書処理状況リスト」を出力する。 ・指定された条件に該当する職員の各情報を退職年度毎、請求受付月毎に集計し、「退職年度別・請求書受付月別退職手当金請求書処理状況リスト（集計）」を出力する。	参照
127			「不備照会中退職者一覧」作成	「不備照会中退職者一覧」出力	・指定された条件に該当する職員の各情報に基づき、「不備照会中退職者一覧」を出力する。	参照
128			「年度末適合リスト」作成	「年度末適合リスト」出力	・指定された条件に該当する職員の各情報に基づき、「年度末適合リスト」を出力する。	参照
129	その他処理（随時・リスト出力）	「退職手当金未支給者管理簿」出力	・指定された条件に該当する職員について退職金の仮計算処理を行い、「退職手当金未支給者管理簿」を出力する。	参照		
130		「留保者一覧表」出力	・指定された条件に該当する職員の各情報に基づき、「留保者一覧表」を出力する。	参照		
131		「管理契約者該当者リスト」出力	・指定された条件に該当する契約者の各情報に基づき、「管理契約者該当者リスト」を出力する。	参照		
132		「請求者不在一覧表」出力	・指定された条件に該当する職員の各情報に基づき、「請求者不在一覧表」を出力する。	参照		

情報システム機能構成図	システム名	業務名	版数	作成日付	作成者	ページ
	退職手当共済業務処理システム	退職手当共済業務	初版	2007.12.21		13/14
			改訂			

項番	システム名	サブシステム名	システム機能	機能詳細	内容	参照、更新
133			「被共済職員退職届進行状況表」作成	「被共済職員退職届進行状況表」出力	・指定された条件に該当する職員の各情報に基づき、「退職届進行状況表（受付日別、受付年月別、未処理該当者、不備照会中）」を出力する。	参照
134			「退職年度別・支給状況リスト」作成（随時・リスト出力）	「退職年度別・支給状況リスト」出力	・指定された条件に該当する職員の各情報を送金日（予定日）、退職年度、退職理由別に集計し、「退職年度別・支給状況リスト」を出力する。	参照
135			都道府県別処理期間状況表（随時）作成	帳票出力	・以下に示す5つの帳票を出力する。 「第1表 退職日から受理日までの処理期間の状況」 「第2表 受理日から適合日までの処理期間の状況」 「第3表 受付日から適合日までの処理期間の状況」 「第4表 受理日から支給日までの処理期間の状況」 「第5表 受付日から支給日までの処理期間の状況」	参照
136				「都道府県別処理期間状況表」出力	・出力帳票より取得した処理日数、都道府県別・処理日数別件数の集計と平均日数を抽出し、これらに基づき、「都道府県別処理期間状況表」を出力する。	参照
137			「請求書・退職届未提出者一覧表」作成	「請求書・退職届未提出者一覧表」作成	・指定された条件に該当する職員の各情報に基づき、「請求書・退職届未提出者一覧表」を作成する。	参照
138			「退職届進行状況表」作成	「退職届進行状況表」出力	・指定された条件に該当する職員の各情報に基づき、「退職進行状況表」を作成する。	参照
139			「請求書受付日アンマッチリスト」作成	「請求書受付日アンマッチリスト」出力	・指定された条件に該当する職員の各情報に基づき、「請求書受付日アンマッチリスト」を作成する。	参照
140			「退職手当金支給遅延通知ハガキ（契約者宛）」作成	「退職手当金支給遅延通知ハガキ（契約者宛）」出力	・指定された条件に該当する契約者に対して、「退職手当金支給遅延通知ハガキ（契約者宛）」を出力する。	参照
141			「退職手当金支給遅延通知ハガキ（請求者宛）」作成	「退職手当金支給遅延通知ハガキ（請求者宛）」出力	・指定された条件に該当する職員に対して、「退職手当金支給遅延通知ハガキ（請求者宛）」を出力する。	参照
142				「退職金支給遅延通知データ」出力	・指定された条件に該当する職員について、「退職金支給遅延通知データ」を出力する。	参照
143			「被共済職員期間算出不能者一覧表」作成	「被共済職員期間算出不能者一覧表」出力	・指定された条件に該当する職員の各情報に基づき、「被共済職員期間算出不能者一覧表」を出力する。	参照
144			「育児休業確認リスト」作成	「育児休業確認リスト」出力	・指定された条件に該当する職員の育児休業履歴に基づき、「育児休業確認リスト」を出力する。	参照
145			「合算申出退職者一覧表」作成	「合算申出退職者一覧表」出力	・指定された条件に該当する職員の各情報に基づき、「合算申出退職者一覧表」を出力する。	参照
146			退職金支給決定修正登録処理	「退職金支給決定修正連絡票」のチェック	・「退職金支給決定修正連絡票」の入力内容について単項目チェック、マスター関連チェック、項目間関連チェックを行う。 ・該当職員のチェックを行う。 ・チェック結果に基づき、「支給決定修正連絡票処理済&エラーリスト」を出力する。	参照

情報システム機能構成図	システム名	業務名	版数	作成日付	作成者	ページ
	退職手当共済業務処理システム	退職手当共済業務	初版	2007.12.21		14/14
			改訂			

項番	システム名	サブシステム名	システム機能	機能詳細	内容	参照、更新	
147				退職手当金再計算	<ul style="list-style-type: none"> <li>「退職金支給決定修正連絡票」の入力内容に不備がなかった場合、退職手当金の再計算を行う。</li> <li>再計算結果を追加支給・返還情報として職員DBに登録する。</li> </ul>	更新	
148		補助金管理	概算交付申請処理	都道府県DB更新	<ul style="list-style-type: none"> <li>前年度分の補助金管理情報を保存エリアに移し、当年度分の補助金管理情報エリアを準備する。</li> </ul>	更新	
149	概算職員数および概算交付申請額算出			<ul style="list-style-type: none"> <li>各都道府県毎に当年度概算交付申請額、施設種類別の当年度概算職員数を算出し、都道府県DBを更新する。</li> </ul>	更新		
150	帳票出力			<ul style="list-style-type: none"> <li>以下の帳票を各都道府県に対して作成、出力する。 <ul style="list-style-type: none"> <li>「通知文（宛名）」</li> <li>「補助金交付申請書（施行番号、決裁年月日の出力表示したもの）」</li> <li>「補助金交付申請書（施行番号、決裁年月日の出力表示しないもの）」</li> <li>「補助金所要額調書」</li> </ul> </li> </ul>	参照		
151	Excel用ファイル出力および共済部サーバへの転送			<ul style="list-style-type: none"> <li>「都道府県別所要額調書一覧（概算交付）」をExcel用ファイルに作成し、共済部サーバへ転送する。</li> </ul>	参照		
152	追加交付申請処理			当年度確定数（施設数、職員数）取込	<ul style="list-style-type: none"> <li>当年度の施設、職員の確定数を集計し、集計結果を都道府県DBを更新する。</li> </ul>	更新	
153				当年度追加交付申請額の算出	<ul style="list-style-type: none"> <li>当年度の補助金追加交付申請額を算出し、都道府県DBを更新する。</li> </ul>	更新	
154				帳票出力	<ul style="list-style-type: none"> <li>以下の帳票を各都道府県に対して作成、出力する。 <ul style="list-style-type: none"> <li>「通知文（宛名）」</li> <li>「補助金追加交付申請書（施行番号、決裁年月日の出力表示したもの）」</li> <li>「補助金追加交付申請書（施行番号、決裁年月日の出力表示しないもの）」</li> <li>「補助金追加所要額調書」</li> </ul> </li> </ul>	参照	
155				Excel用ファイル出力および共済部サーバへの転送	<ul style="list-style-type: none"> <li>「都道府県別所要額調書一覧（追加交付）」をExcel用ファイルに作成し、共済部サーバへ転送する。</li> </ul>	参照	
156				補助金事業実績処理	当年度退職手当金支給状況取込	<ul style="list-style-type: none"> <li>当年度に退職手当金を支給した支給人員、支給額を求め、都道府県DBを更新する。</li> </ul>	更新
157					帳票出力	<ul style="list-style-type: none"> <li>以下の帳票を各都道府県に対して作成、出力する。 <ul style="list-style-type: none"> <li>「通知文（宛名）」</li> <li>「補助金事業実績（施行番号、決裁年月日の出力表示したもの）」</li> <li>「補助金事業実績（施行番号、決裁年月日の出力表示しないもの）」</li> <li>「補助金精算額調書」</li> </ul> </li> </ul>	参照
158			Excel用ファイル出力および共済部サーバへの転送	<ul style="list-style-type: none"> <li>以下の帳票をExcel用ファイルに作成し、共済部サーバへ転送する。 <ul style="list-style-type: none"> <li>「退職手当金支給状況」</li> <li>「都道府県補助金納付実績」</li> <li>「決定交付通知一覧」</li> </ul> </li> </ul>	参照		
159		補助金随時処理	Excel用ファイル作成および共済部サーバへの転送	<ul style="list-style-type: none"> <li>以下の帳票をExcel用ファイルに作成し、共済部サーバへ転送する。 <ul style="list-style-type: none"> <li>「都道府県補助金納付実績」</li> <li>「決定交付通知一覧」</li> </ul> </li> </ul>	参照		



ネットワーク構成図(将来)	システム名	業務名	資料番号	版数	作成日付	作成者	ページ
	退職手当共済業務処理システム	退職手当共済業務	-	初版 改訂	2007.12.21		1/1

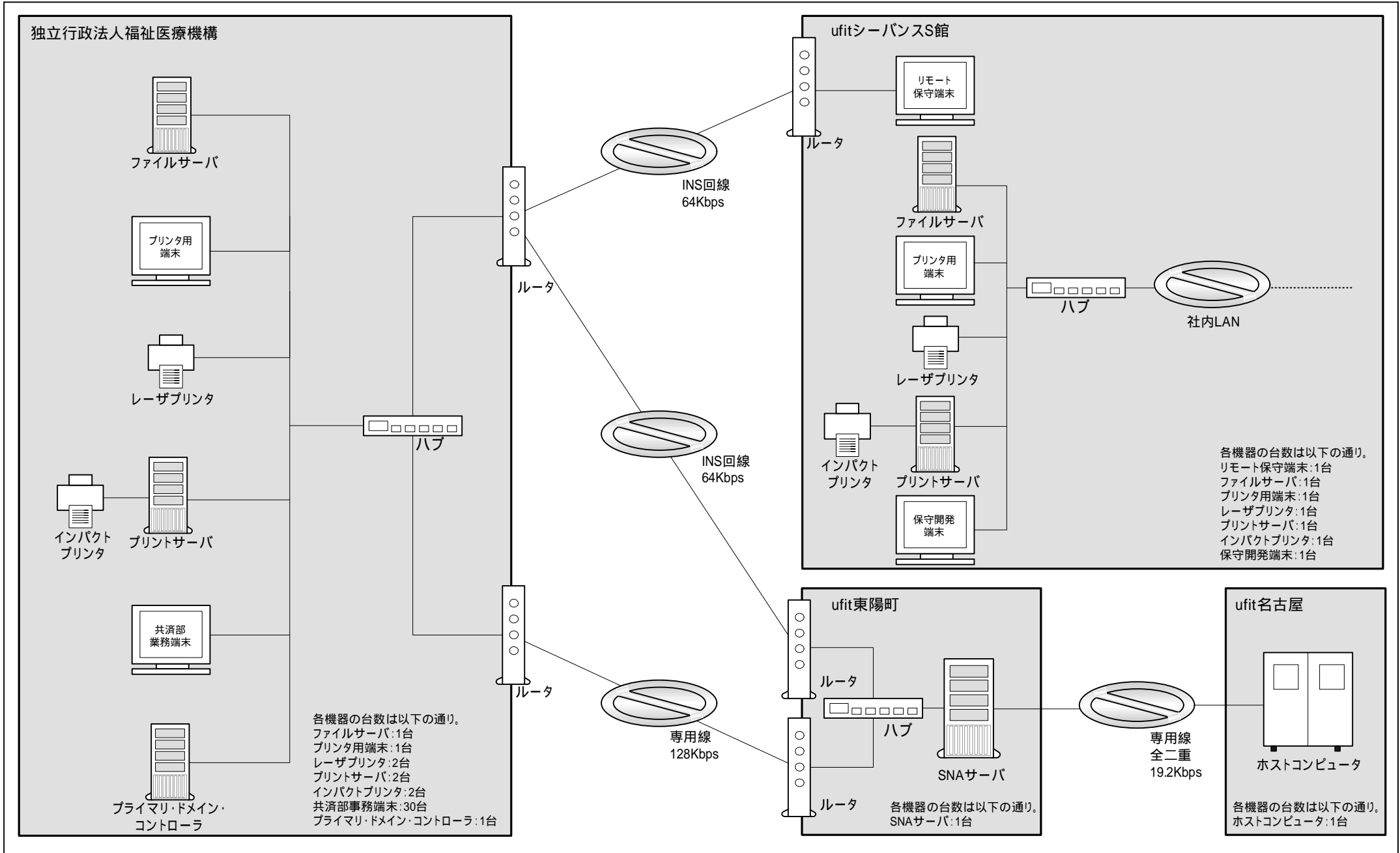

ソフトウェア構成図(将来)	システム名	業務名	資料番号	版数	作成日付	作成者	ページ
	退職手当共済業務処理システム	退職手当共済業務	-	初版 改訂	2007.12.21		1/1

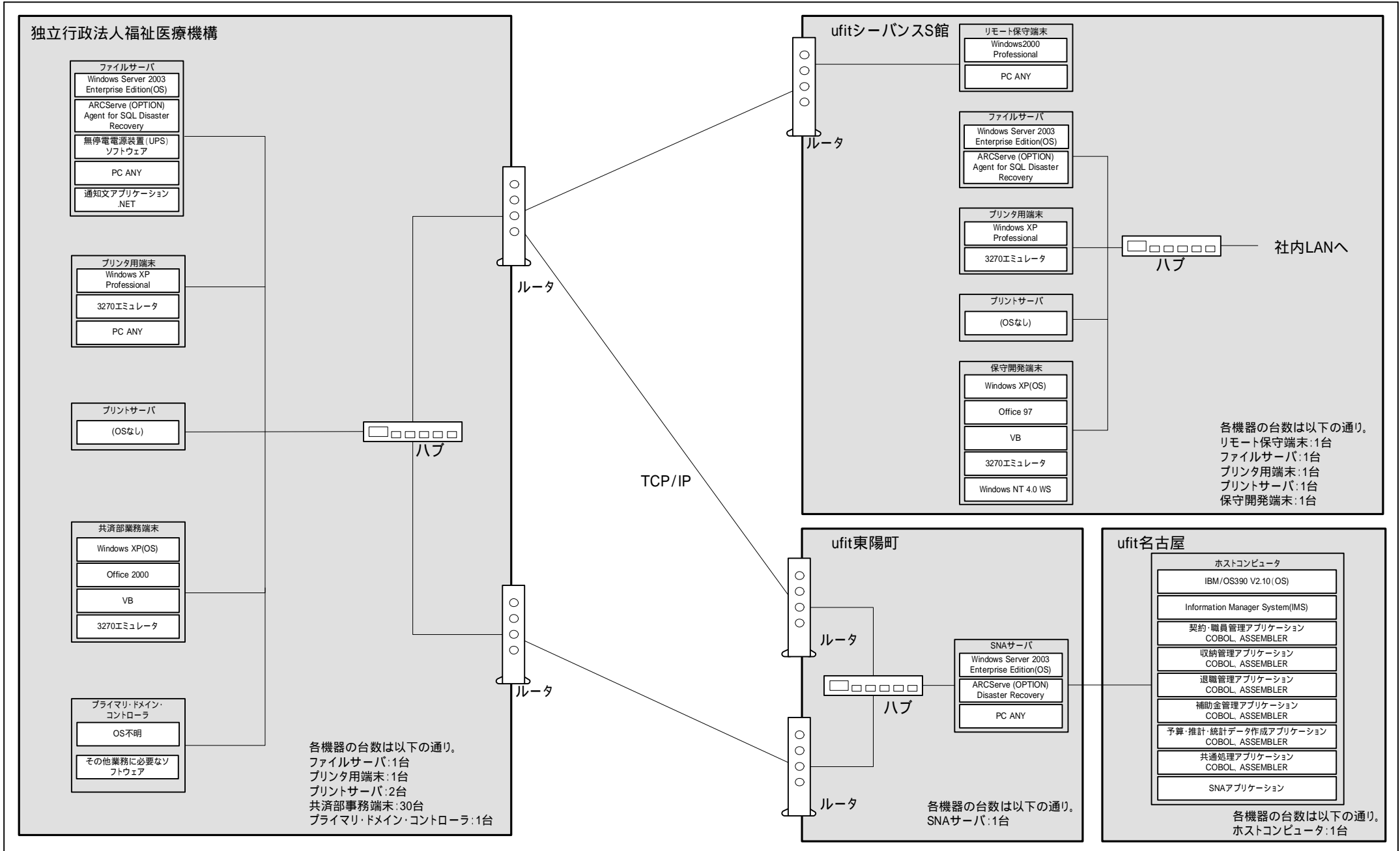

ハードウェア構成図(将来)	システム名	業務名	資料番号	版数	作成日付	作成者	ページ
		退職手当共済業務処理システム	退職手当共済業務	-	初版 改訂	2007.12.21	

