

将 来 体 系

(福祉保健医療情報サービス事業)

1. 政策・業務体系
 - (1) 業務説明書
 - (2) 機能構成図(DMM)
 - (3) 機能情報関連図(DFD)
 - (4) 業務流れ図(WFA)
 - (5) 情報体系整理図(UML)
2. データ体系
 - (1) 実体関連図(ERD)
 - (2) データ定義表
3. 適用処理体系
 - (1) 情報システム関連図
 - (2) 情報資産評価表
 - (3) 情報システム機能構成図
4. 技術体系
 - (1) ネットワーク構成図
 - (2) ソフトウェア構成図

業務説明書(将来)	システム名	業務名	資料番号	版数	作成日付	作成者	ページ
	福祉保健医療情報ネットワークシステム	福祉保健医療情報サービス	—	初版 改訂	2007.12.21		1/1

①目的・機能

福祉保健医療情報サービス事業は、独立行政法人福祉医療機構で実施する、国・地方公共団体・福祉保健医療に関する民間団体等が共通に利用できるネットワークシステム(WAMNET)による情報提供に係る業務であり、福祉保健医療情報ネットワークシステムにより、一連の業務を処理している。

②管理・運用体制図

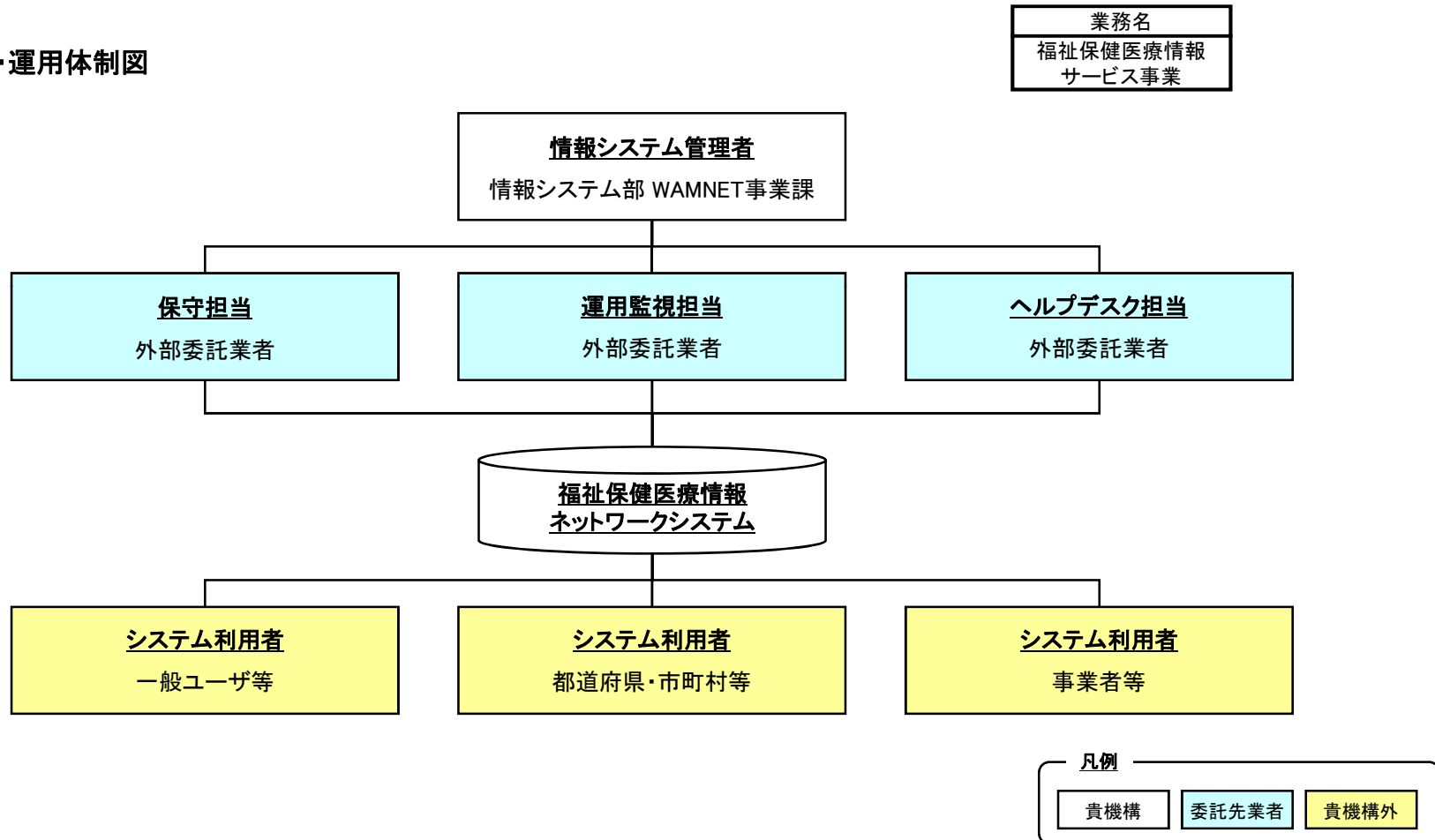

機能構成図(将来)		システム名		業務名(Lv0)		資料番号	版数	作成日付	作成者	ページ
		福祉保健医療情報ネットワークシステム		福祉保健医療情報サービス		—	初版 改訂	2007.12.21		1/9
Lv1	—	Lv2	—	Lv3	—	Lv4	—	Lv5	—	

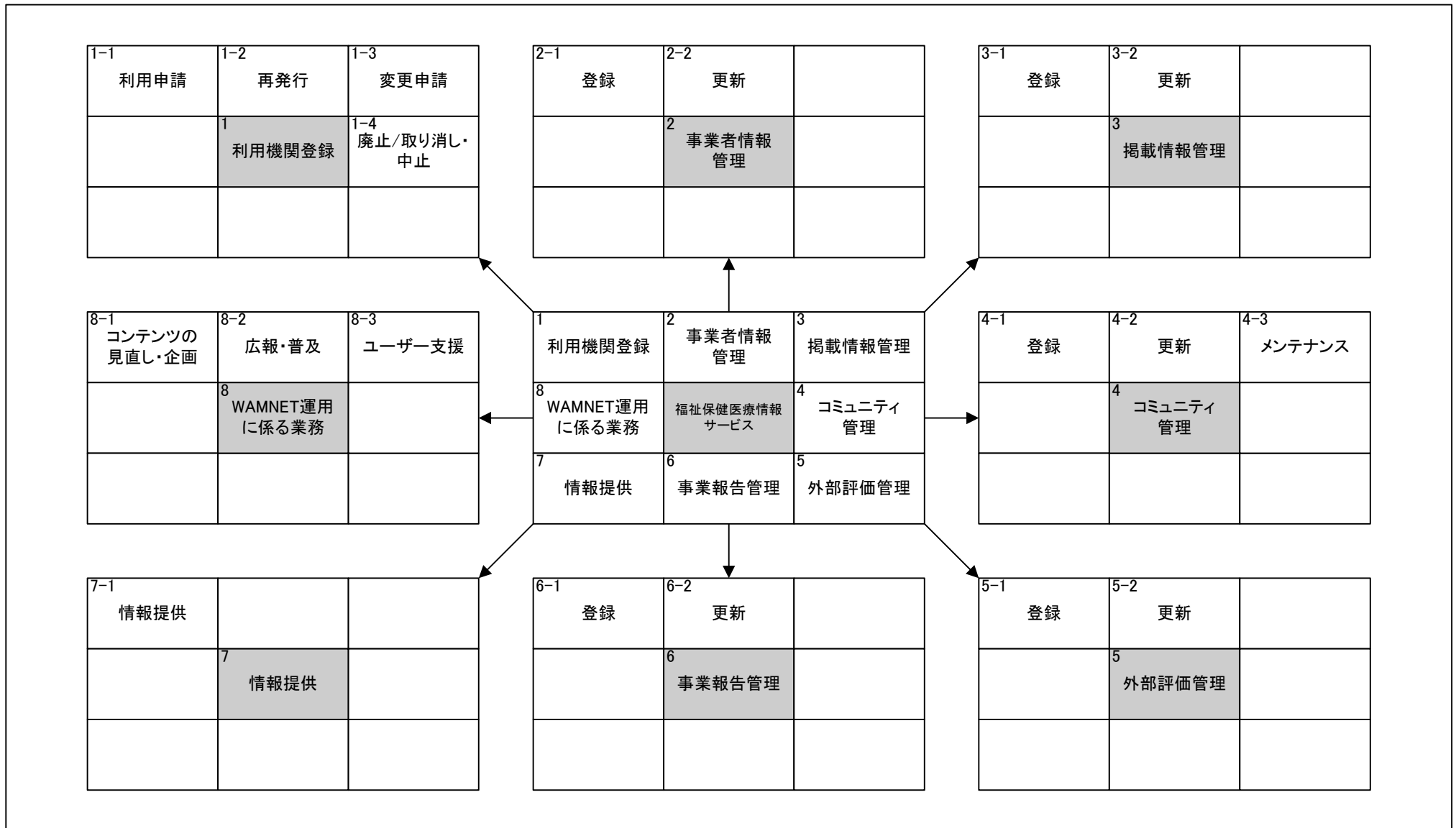

機能構成図(将来)		システム名		業務名(Lv0)		資料番号	版数	作成日付	作成者	ページ
		福祉保健医療情報ネットワークシステム		福祉保健医療情報サービス		—	初版 改訂	2007.12.21		2/9
Lv1	利用機関登録	Lv2	—	Lv3	—	Lv4	—	Lv5	—	

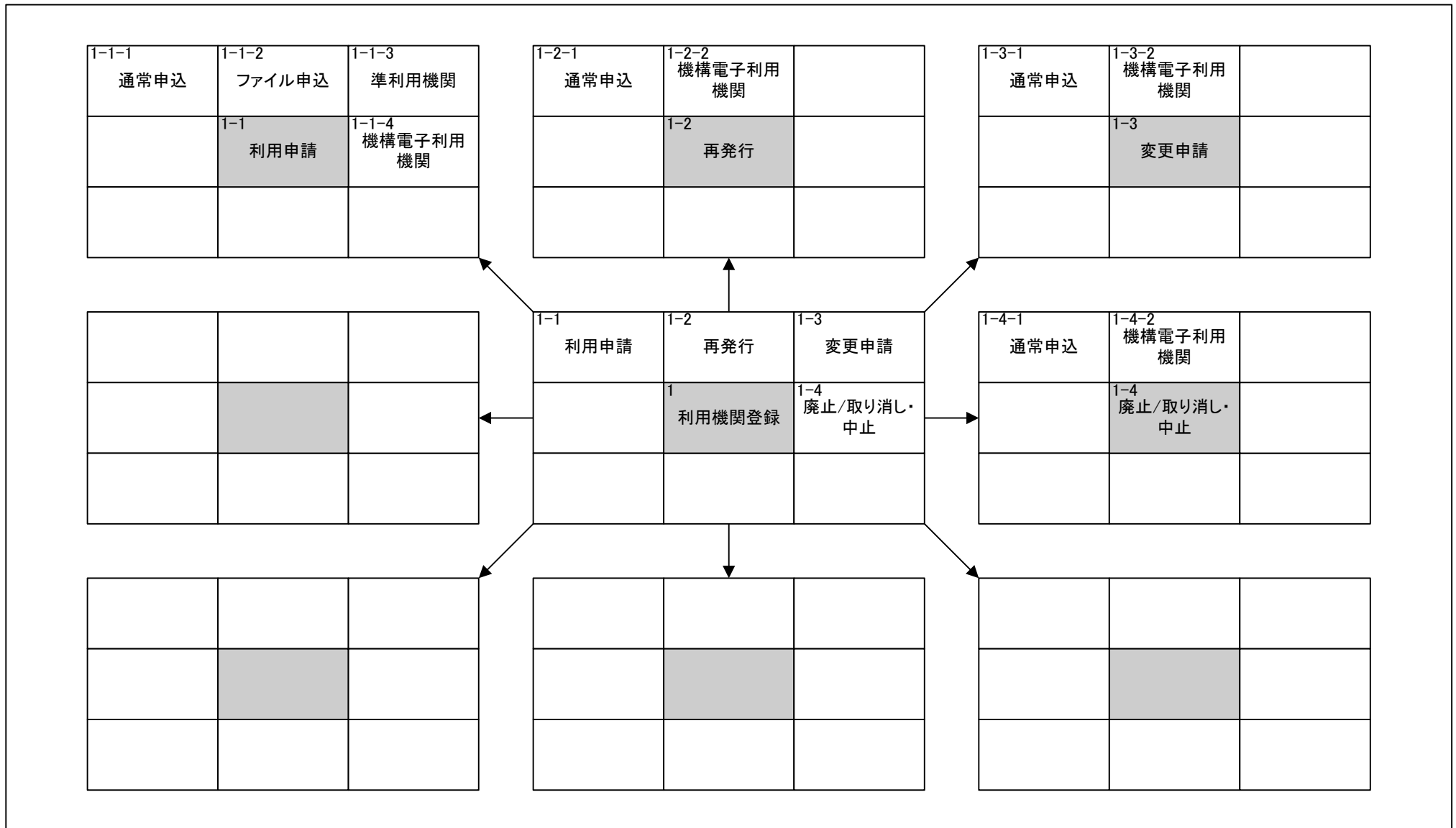

機能構成図(将来)		システム名		業務名(Lv0)		資料番号	版数	作成日付	作成者	ページ
		福祉保健医療情報ネットワークシステム		福祉保健医療情報サービス		—	初版改訂	2007.12.21		3/9
Lv1	事業者情報管理	Lv2	—	Lv3	—	Lv4	—	Lv5	—	

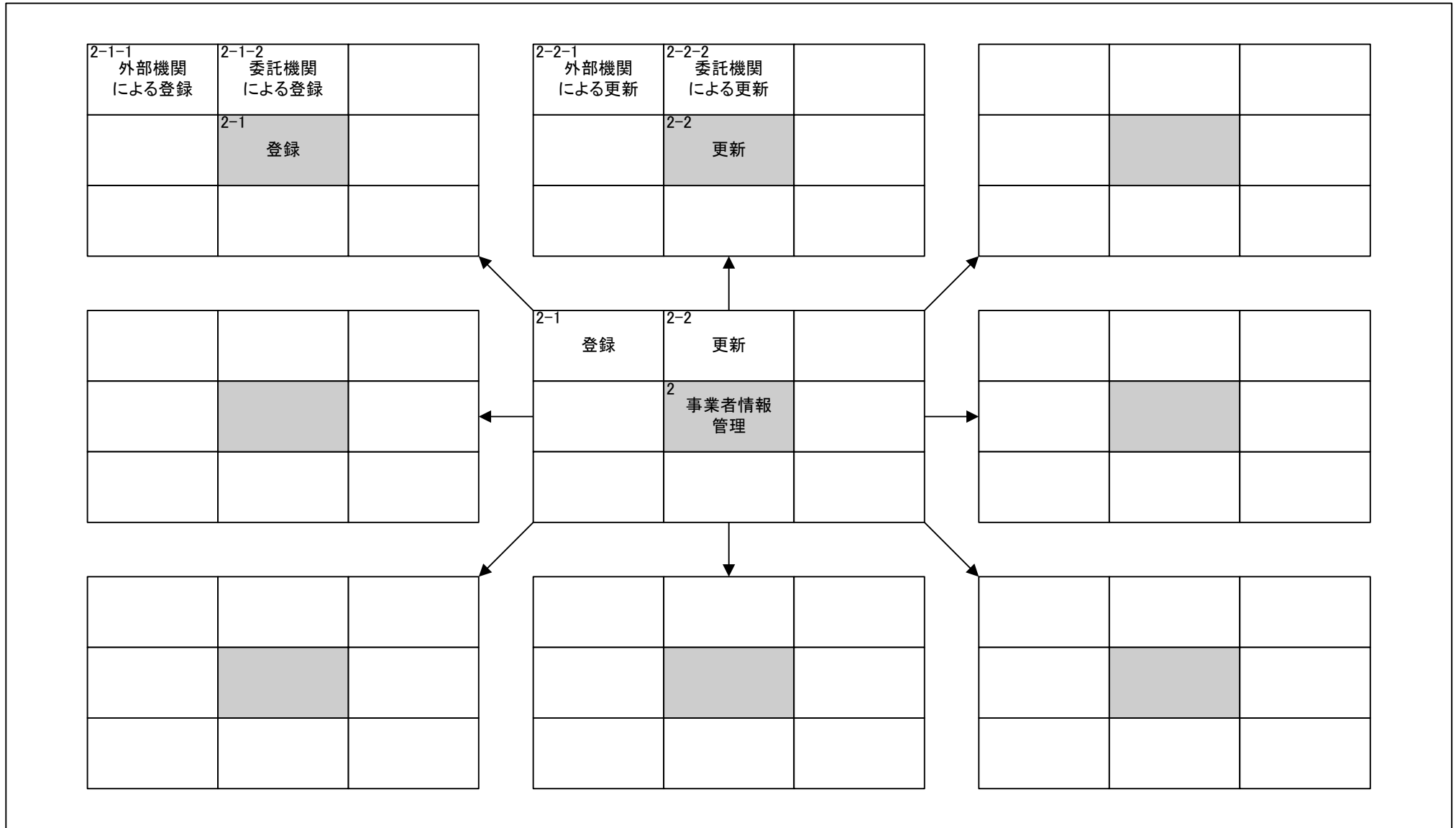

機能構成図(将来)		システム名		業務名(Lv0)		資料番号	版数	作成日付	作成者	ページ
		福祉保健医療情報ネットワークシステム		福祉保健医療情報サービス		—	初版 改訂	2007.12.21		4/9
Lv1	掲載情報管理	Lv2	—	Lv3	—	Lv4	—	Lv5	—	

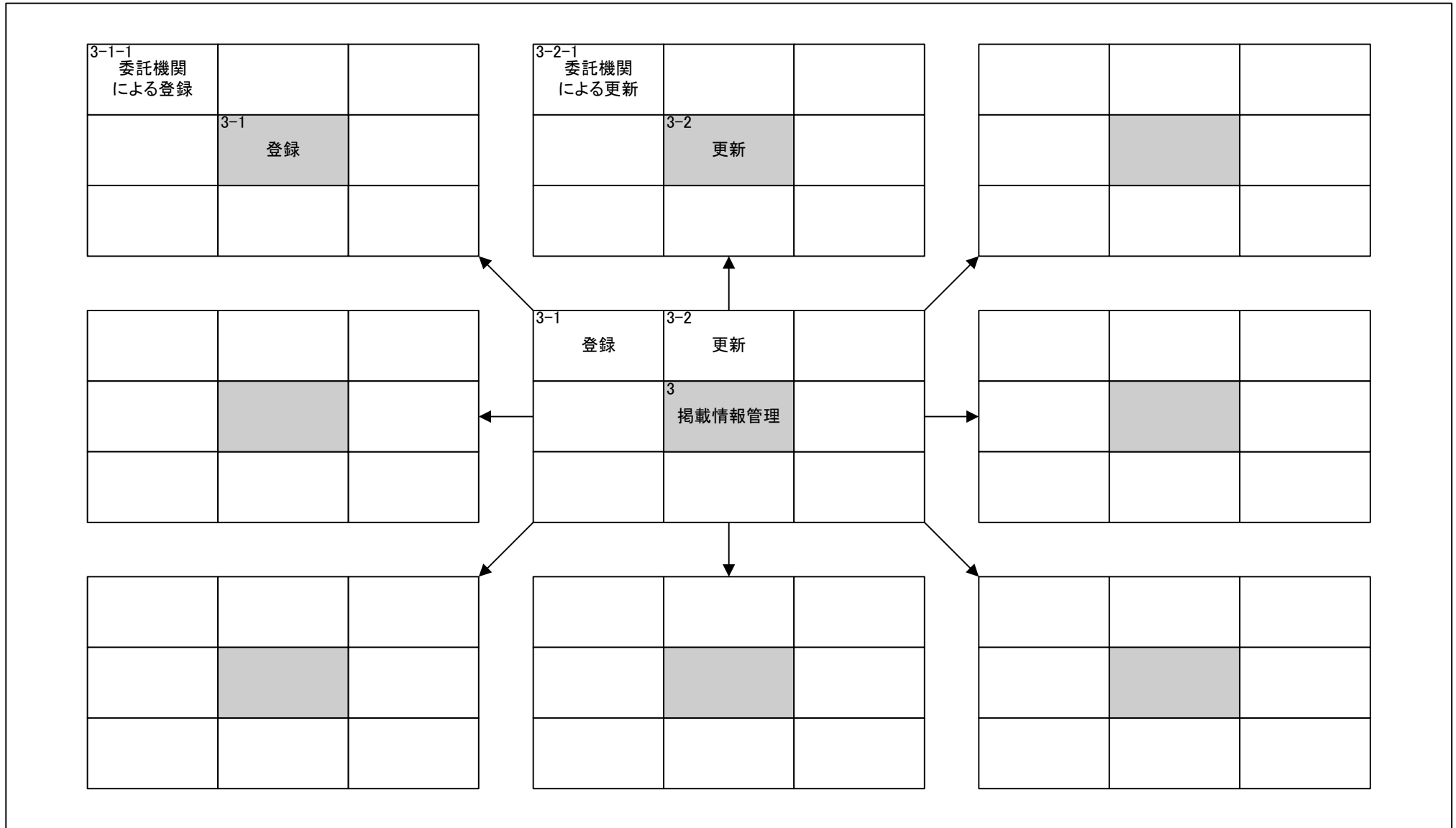

機能構成図(将来)		システム名		業務名(Lv0)		資料番号	版数	作成日付	作成者	ページ
		福祉保健医療情報ネットワークシステム		福祉保健医療情報サービス		—	初版 改訂	2007.12.21		5/9
Lv1	コミュニティ管理	Lv2	—	Lv3	—	Lv4	—	Lv5	—	

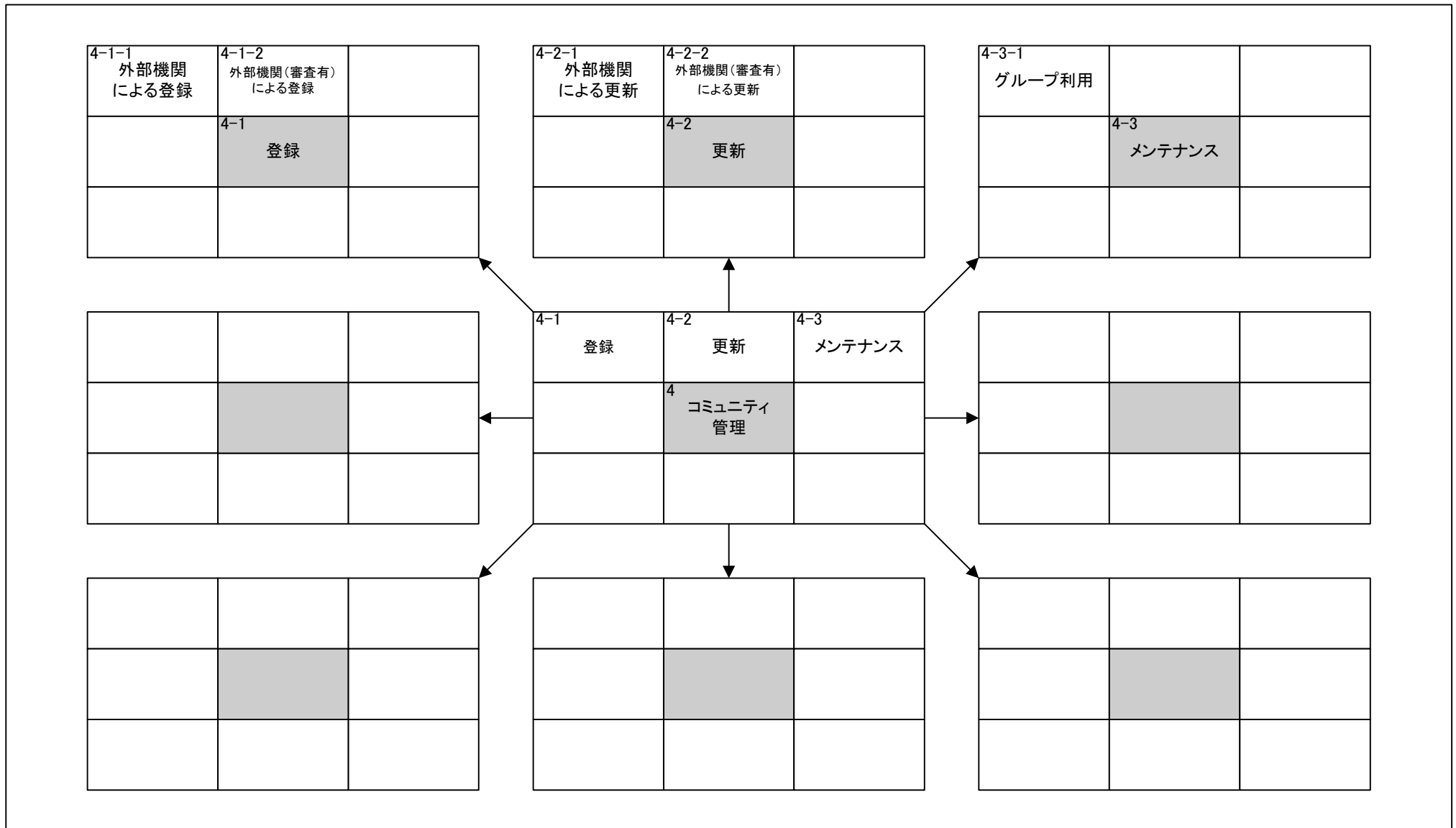

機能構成図(将来)		システム名		業務名(Lv0)		資料番号	版数	作成日付	作成者	ページ
		福祉保健医療情報ネットワークシステム		福祉保健医療情報サービス		—	初版改訂	2007.12.21		6/9
Lv1	外部評価管理	Lv2	—	Lv3	—	Lv4	—	Lv5	—	

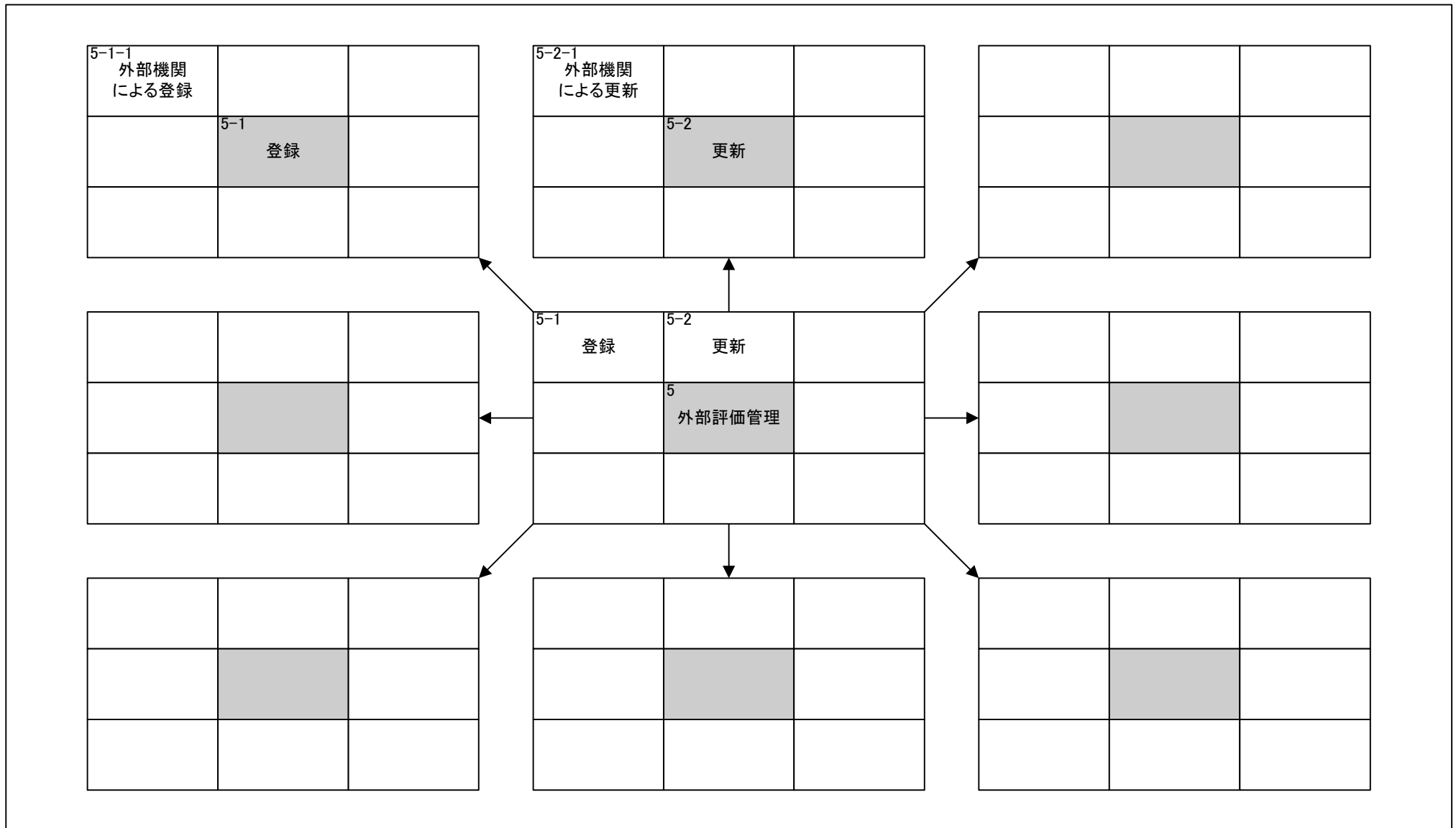

機能構成図(将来)		システム名		業務名(Lv0)		資料番号	版数	作成日付	作成者	ページ
		福祉保健医療情報ネットワークシステム		福祉保健医療情報サービス		—	初版改訂	2007.12.21		7/9
Lv1	事業報告管理	Lv2	—	Lv3	—	Lv4	—	Lv5	—	

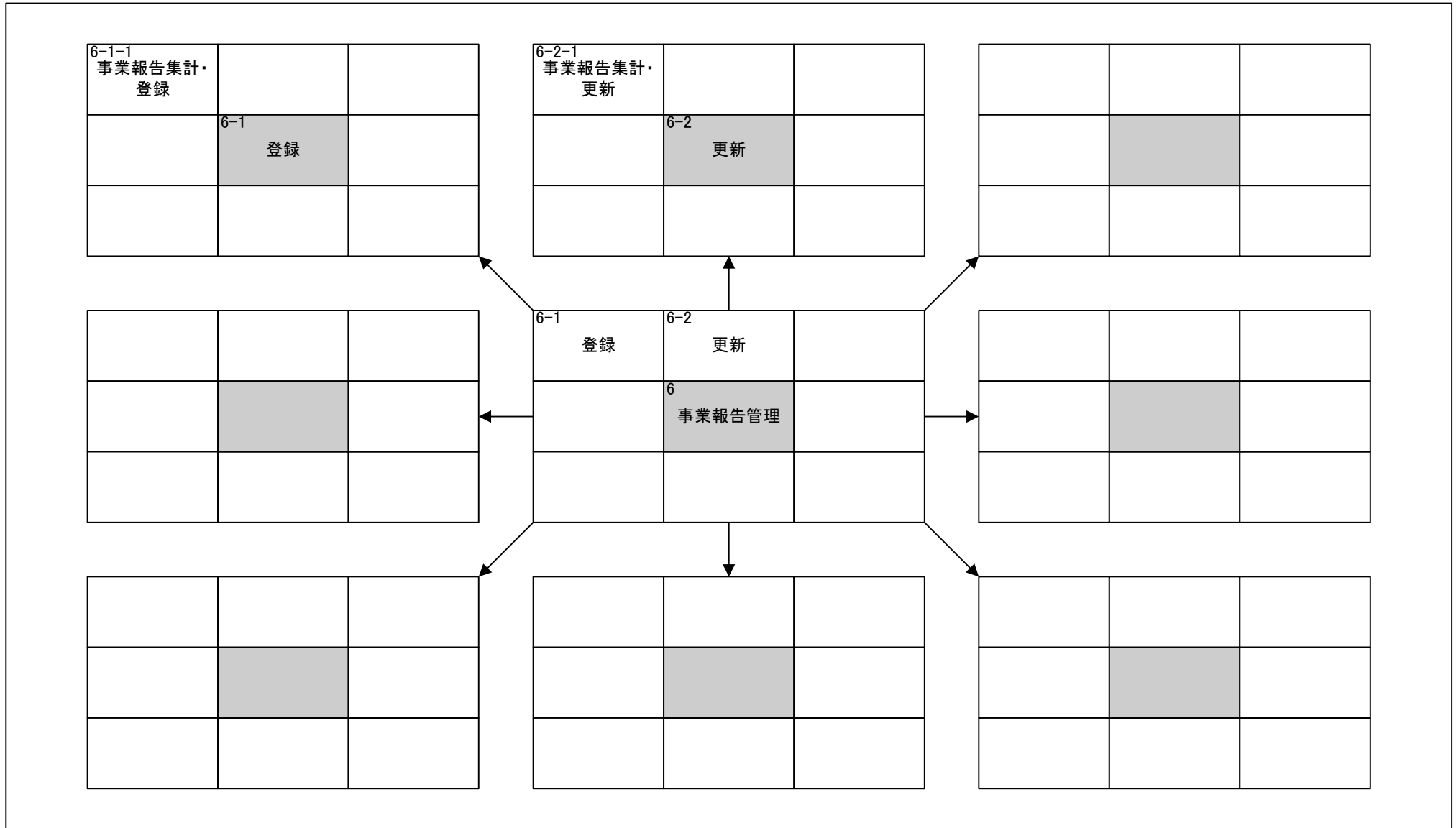

機能構成図(将来)		システム名		業務名(Lv0)		資料番号	版数	作成日付	作成者	ページ
		福祉保健医療情報ネットワークシステム		福祉保健医療情報サービス		—	初版 改訂	2007.12.21		8/9
Lv1	情報提供	Lv2	—	Lv3	—	Lv4	—	Lv5	—	

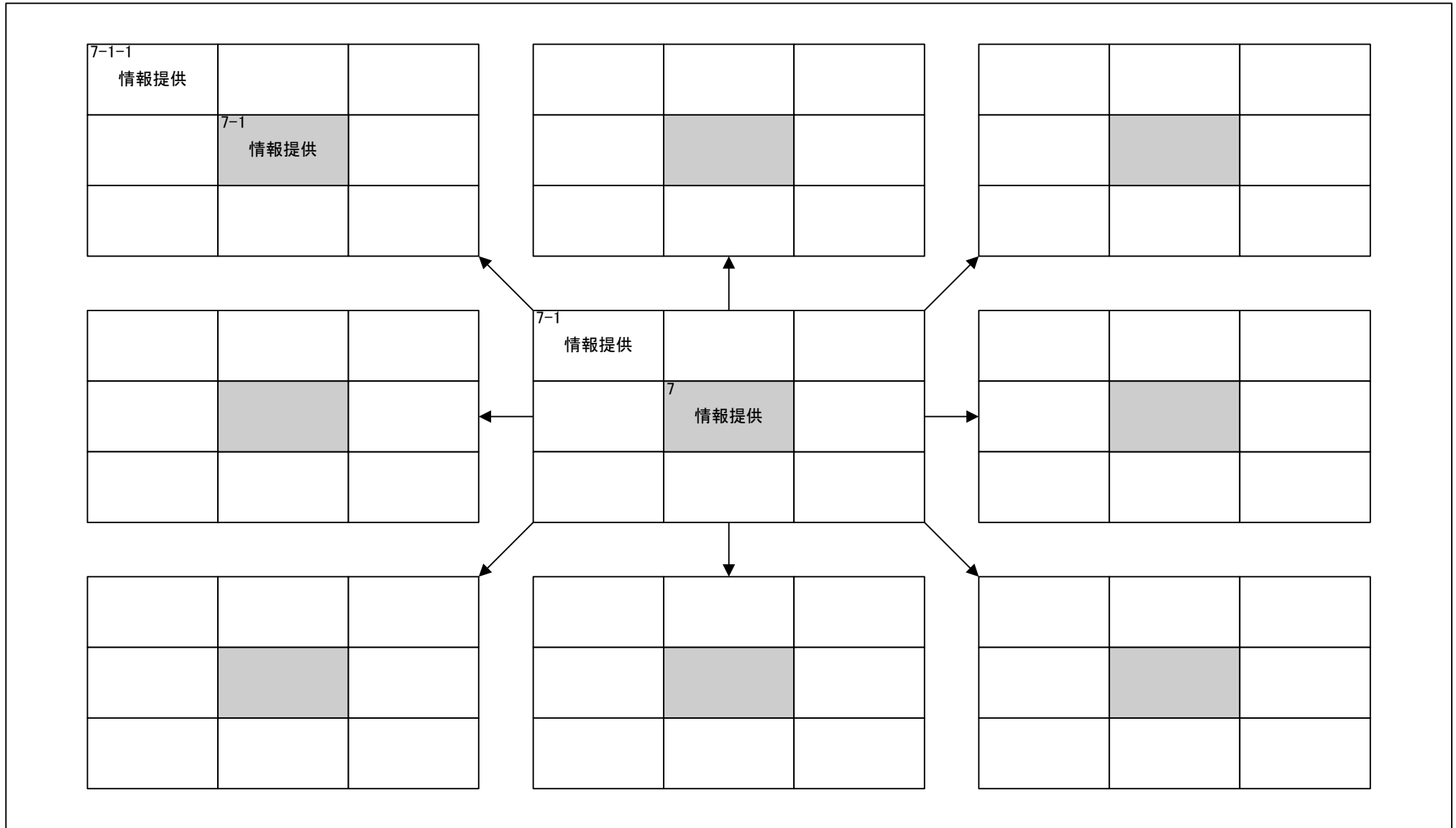

機能構成図(将来)	システム名		業務名(Lv0)		資料番号	版数	作成日付	作成者	ページ
	福祉保健医療情報ネットワークシステム		福祉保健医療情報サービス		—	初版 改訂	2007.12.21		9/9
Lv1	WAMNET運用に係る業務	Lv2	—	Lv3	—	Lv4	—	Lv5	—

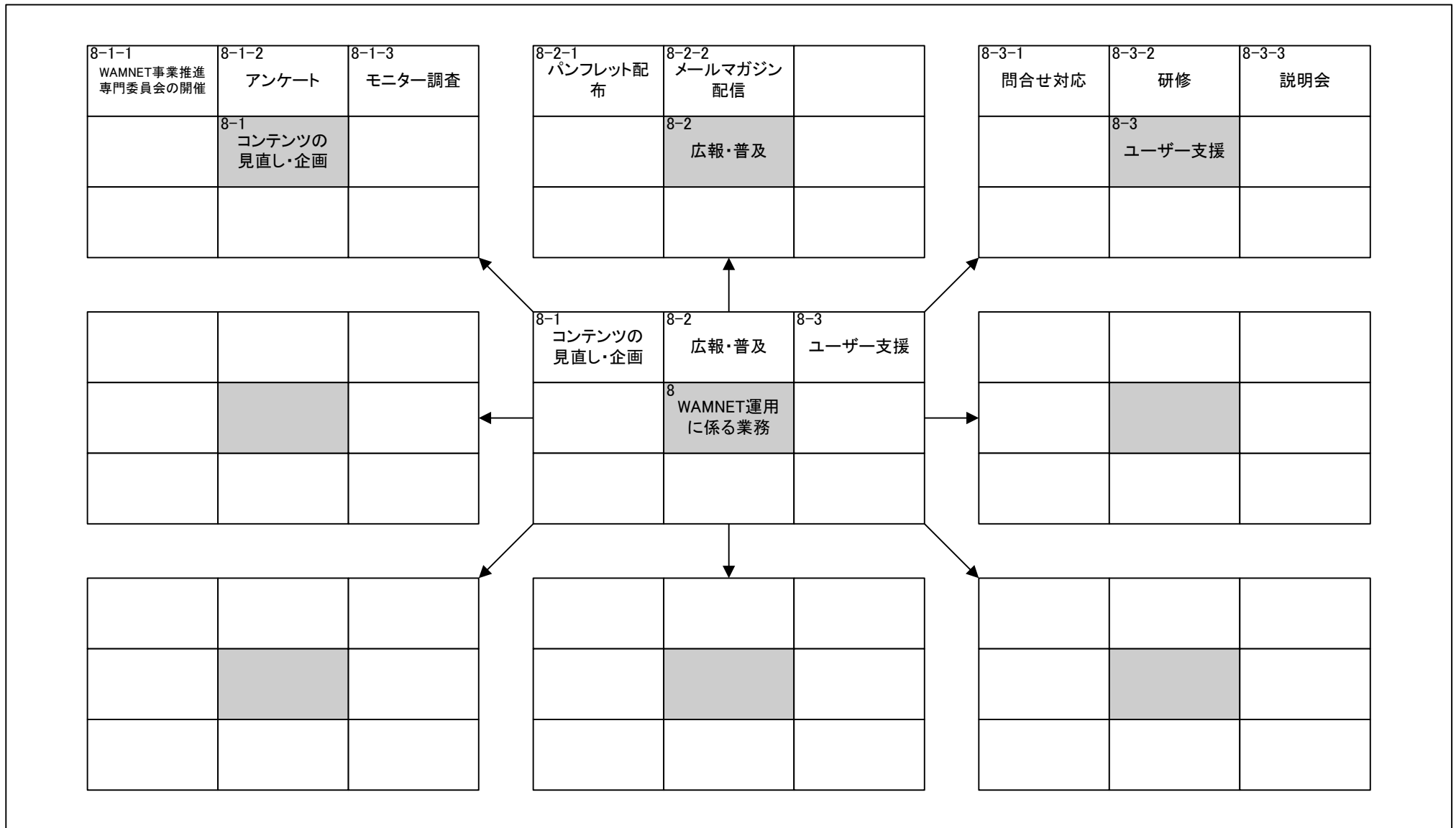

機能情報関連図(将来)	システム名		業務名(Lv0)		資料番号	版数	作成日付	作成者	ページ
	福祉保健医療情報ネットワークシステム		福祉保健医療情報サービス		—	初版 改訂	2007.12.21		1/9
Lv1	—	Lv2	—	Lv3	—	Lv4	—	Lv5	—

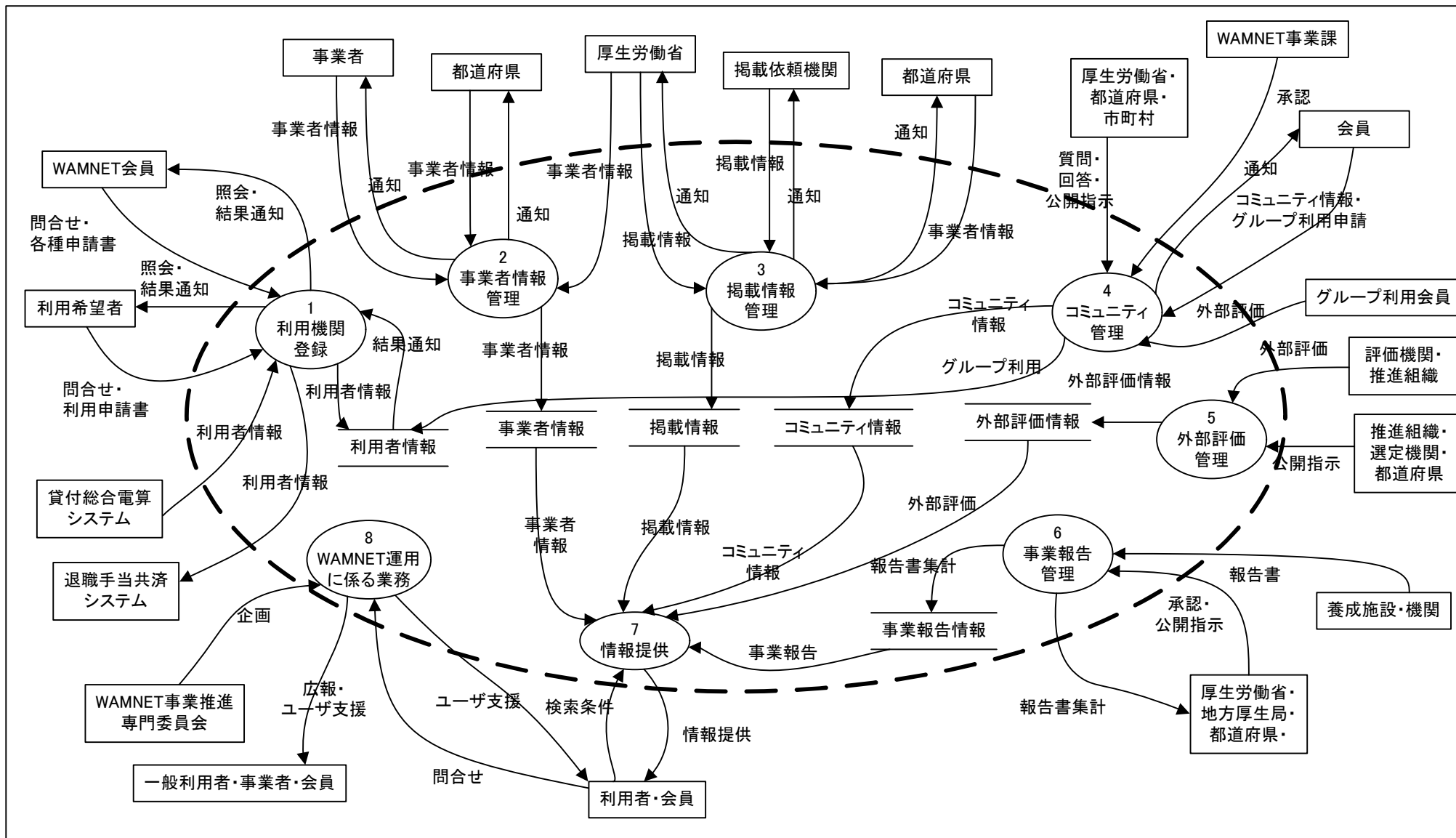

機能情報関連図(将来)		システム名		業務名(Lv0)		資料番号	版数	作成日付	作成者	ページ
		福祉保健医療情報ネットワークシステム		福祉保健医療情報サービス		1	初版 改訂	2007.12.21		
Lv1	利用機関登録	Lv2	—	Lv3	—	Lv4	—	Lv5	—	

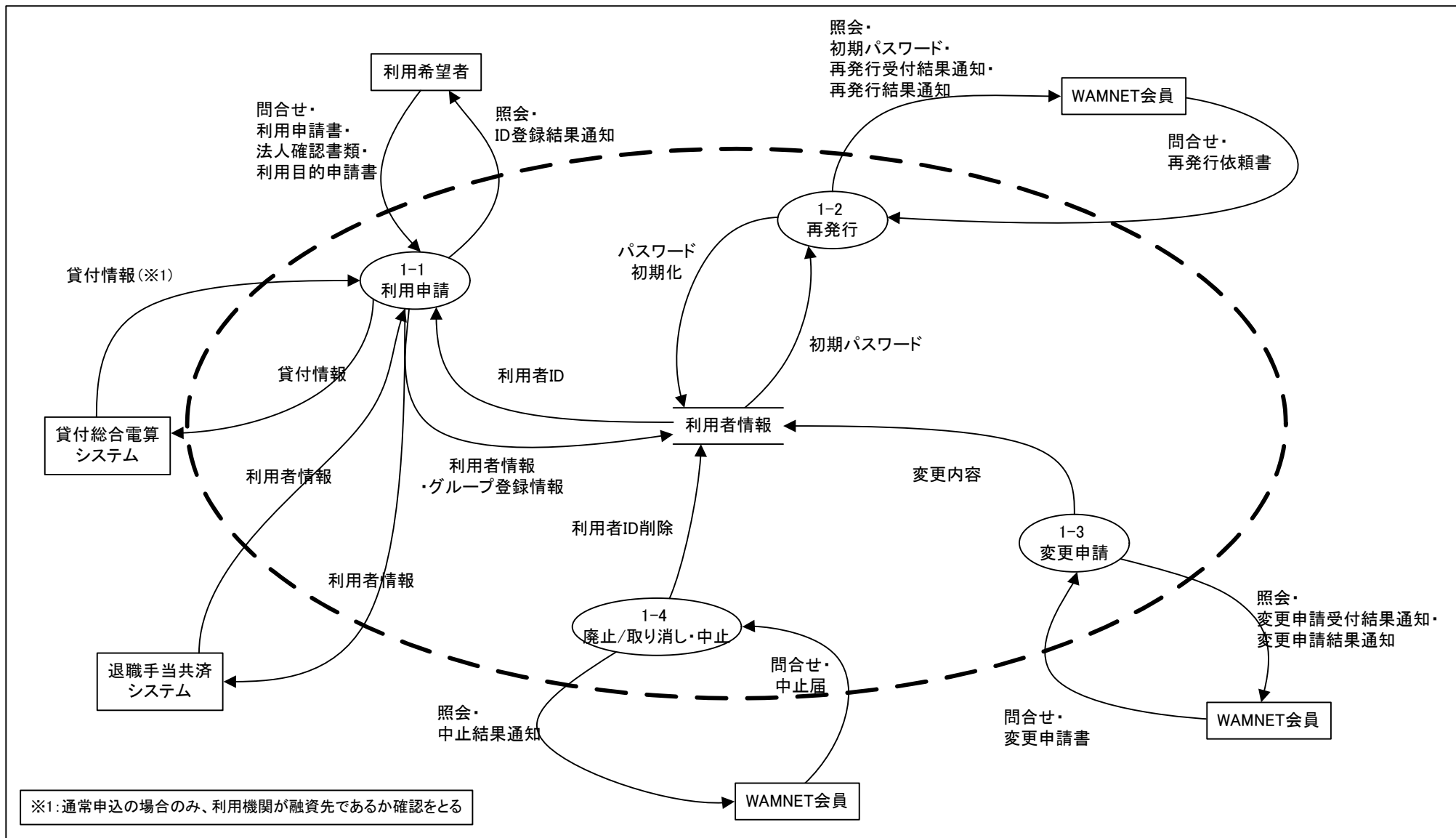

機能情報関連図(将来)	システム名		業務名(Lv0)		資料番号	版数	作成日付	作成者	ページ
	福祉保健医療情報ネットワークシステム		福祉保健医療情報サービス		2	初版 改訂	2007.12.21		3/9
Lv1	事業者情報管理	Lv2	—	Lv3	—	Lv4	—	Lv5	—

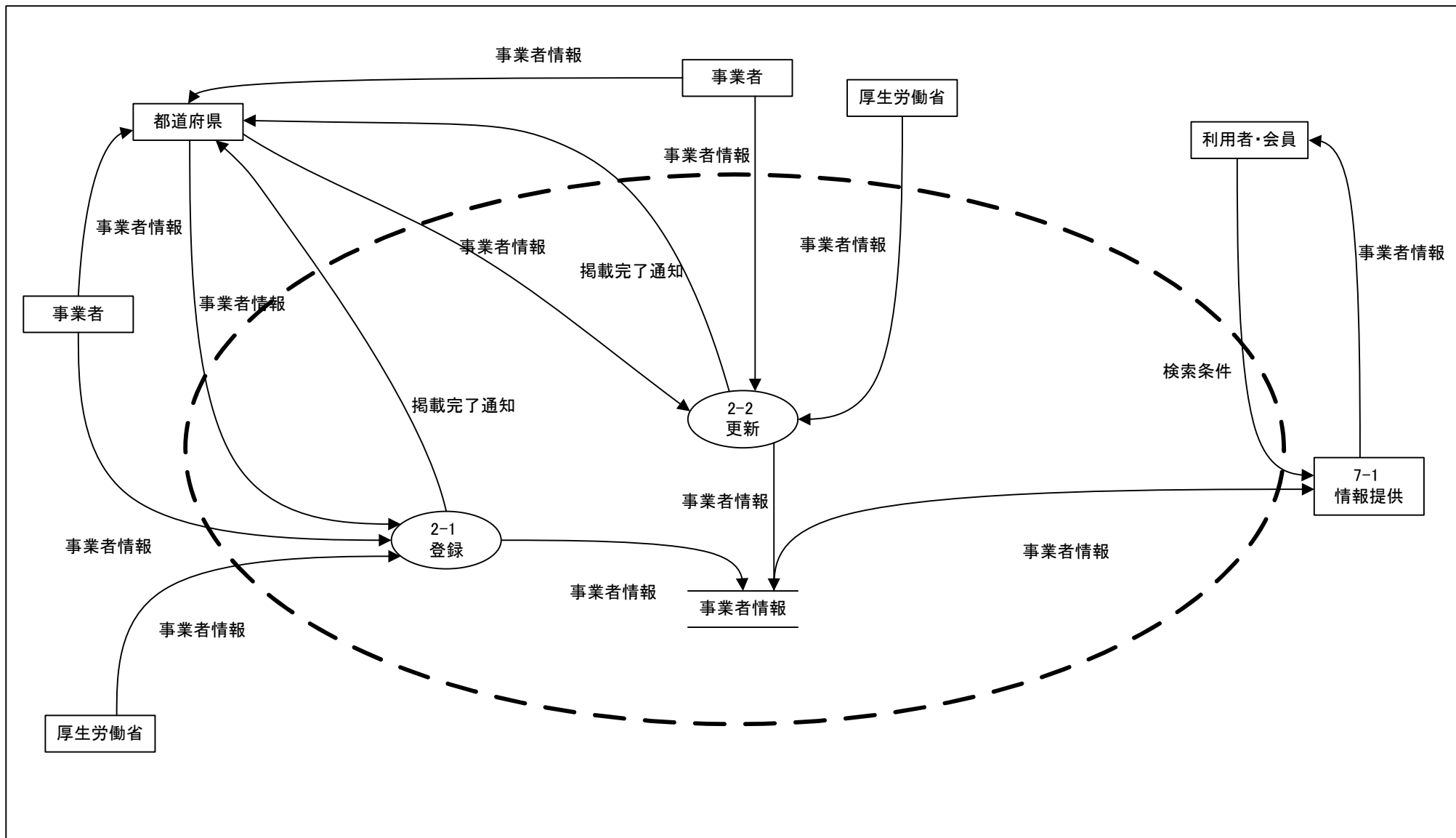

機能情報関連図(将来)	システム名		業務名(Lv0)		資料番号	版数	作成日付	作成者	ページ
	福祉保健医療情報ネットワークシステム		福祉保健医療情報サービス		3	初版 改訂	2007.12.21		4/9
Lv1	掲載情報管理	Lv2	—	Lv3	—	Lv4	—	Lv5	—

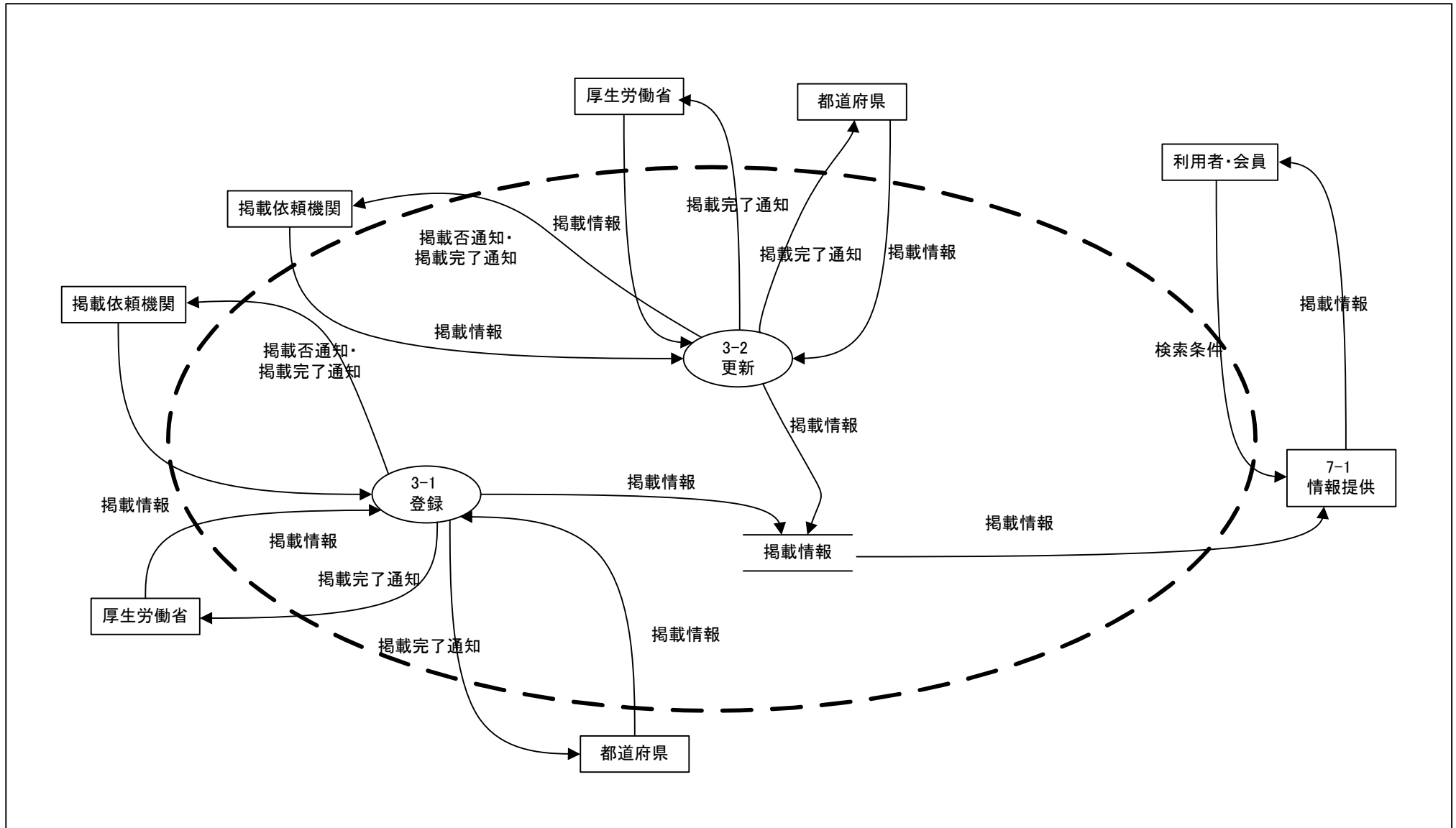

機能情報関連図(将来)	システム名		業務名(Lv0)		資料番号	版数	作成日付	作成者	ページ
	福祉保健医療情報ネットワークシステム		福祉保健医療情報サービス		4	初版 改訂	2007.12.21		5/9
Lv1	コミュニティ管理	Lv2	—	Lv3	—	Lv4	—	Lv5	—

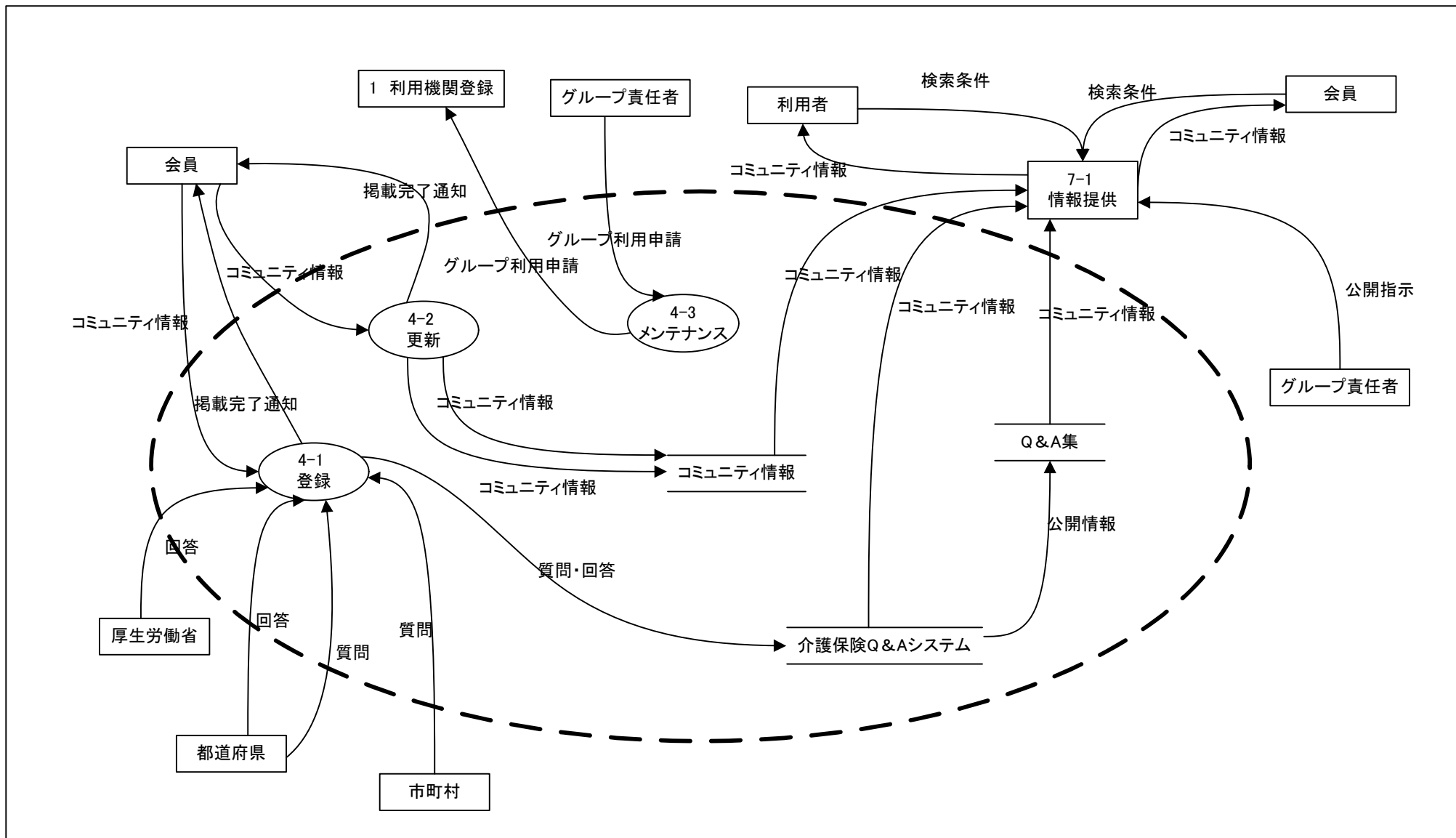

機能情報関連図(将来)	システム名		業務名(Lv0)		資料番号	版数	作成日付	作成者	ページ
	福祉保健医療情報ネットワークシステム		福祉保健医療情報サービス		5	初版 改訂	2007.12.21		6/9
Lv1	外部評価管理	Lv2	—	Lv3	—	Lv4	—	Lv5	—

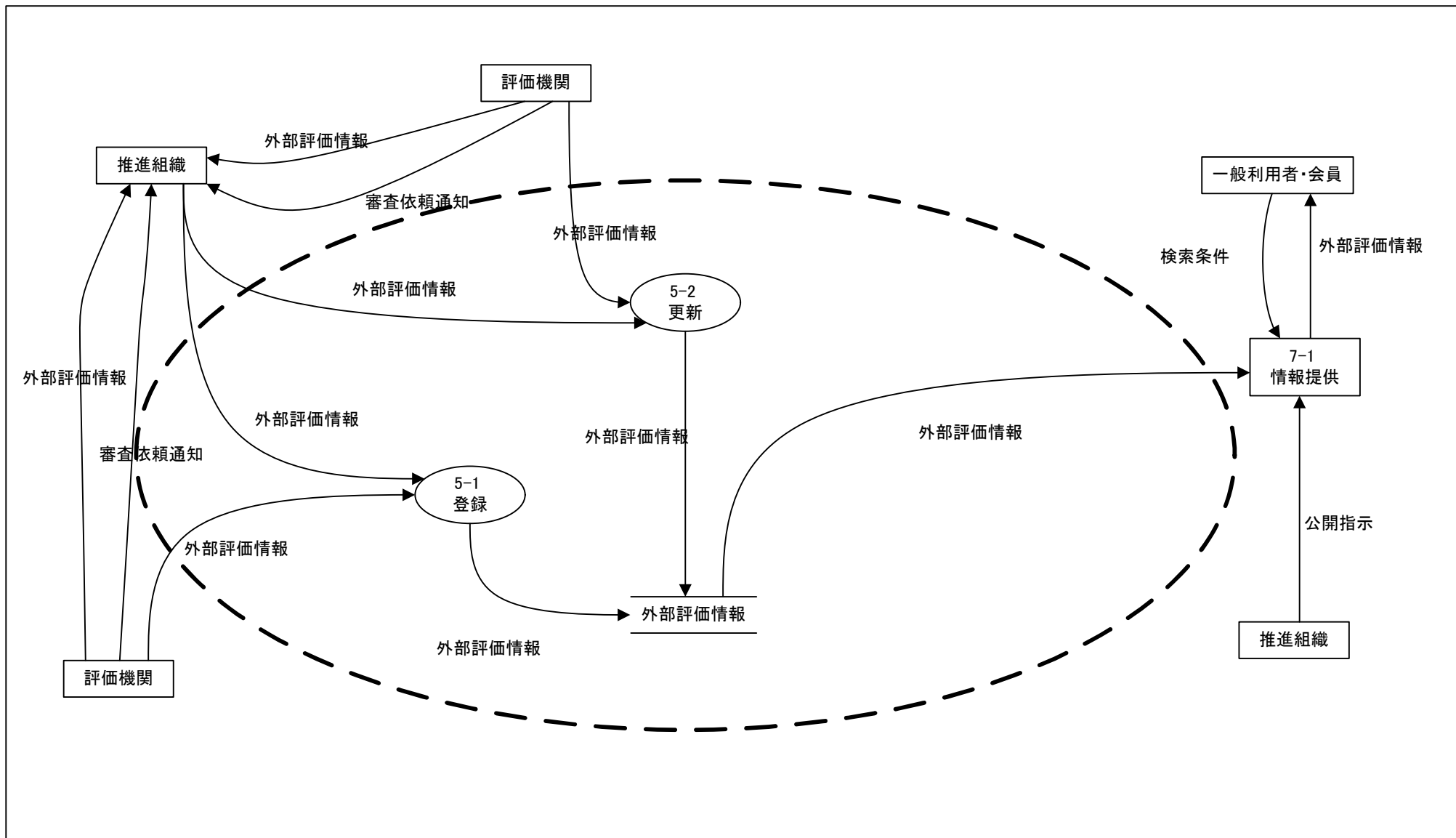

機能情報関連図(将来)	システム名		業務名(Lv0)		資料番号	版数	作成日付	作成者	ページ
	福祉保健医療情報ネットワークシステム		福祉保健医療情報サービス		6	初版 改訂	2007.12.21		7/9
Lv1	事業報告管理	Lv2	—	Lv3	—	Lv4	—	Lv5	—

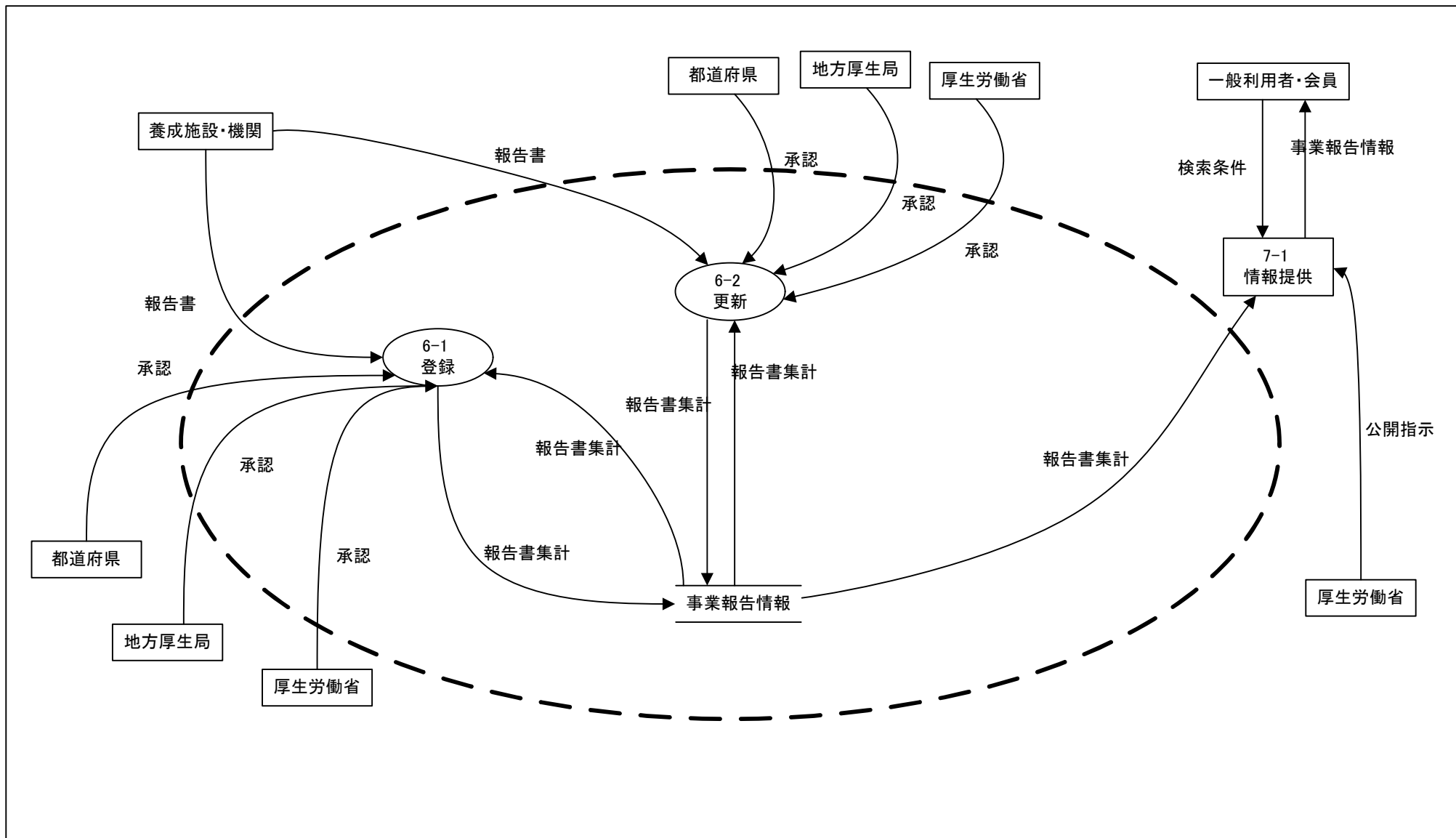

機能情報関連図(将来)	システム名		業務名(Lv0)		資料番号	版数	作成日付	作成者	ページ
	福祉保健医療情報ネットワークシステム		福祉保健医療情報サービス		7	初版 改訂	2007.12.21		8/9
Lv1	情報提供	Lv2	—	Lv3	—	Lv4	—	Lv5	—

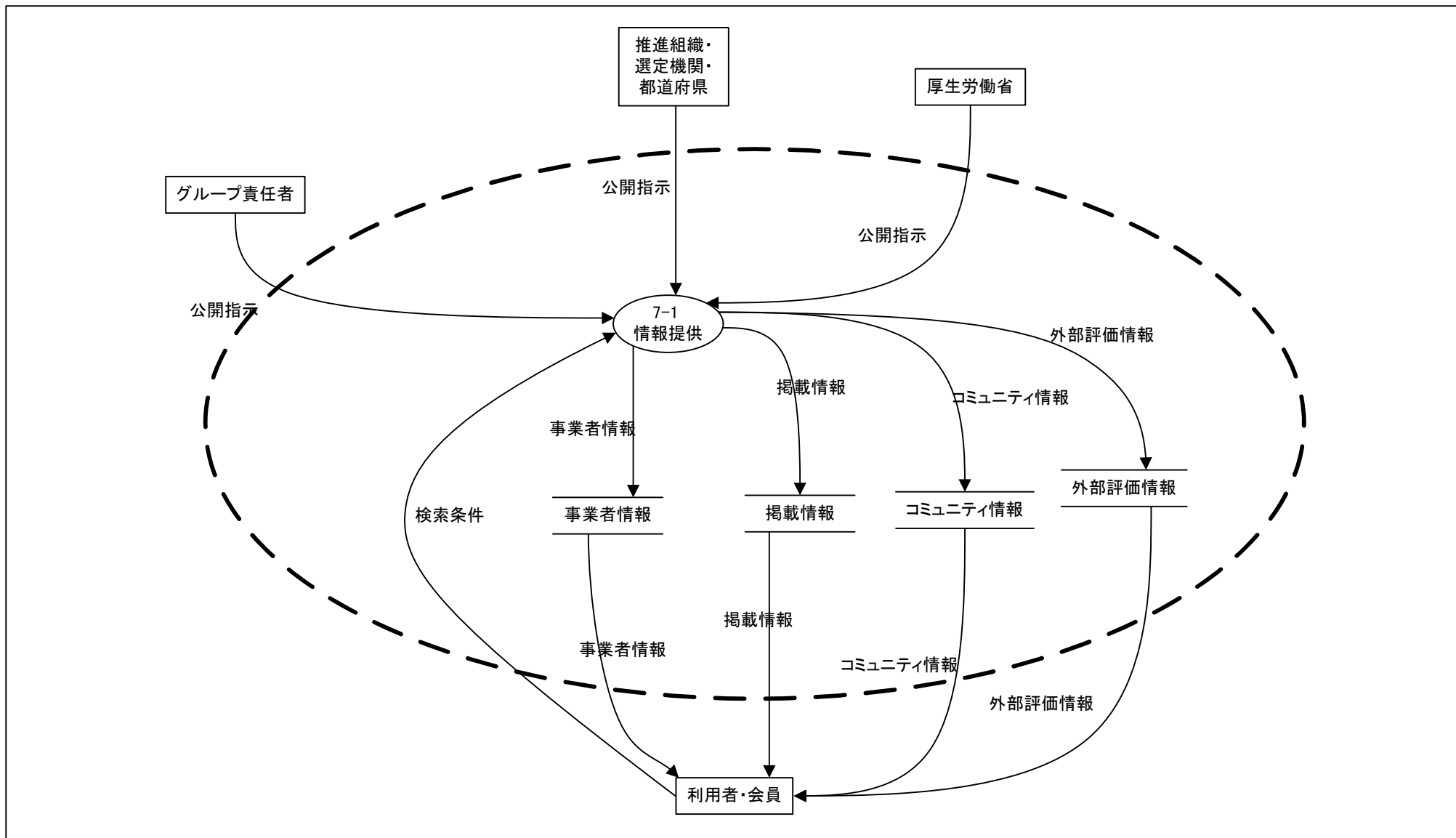

機能情報関連図(将来)	システム名		業務名(Lv0)		資料番号	版数	作成日付	作成者	ページ
	福祉保健医療情報ネットワークシステム		福祉保健医療情報サービス		8	初版 改訂	2007.12.21		9/9
Lv1	WAMNET運用に係る業務	Lv2	—	Lv3	—	Lv4	—	Lv5	—

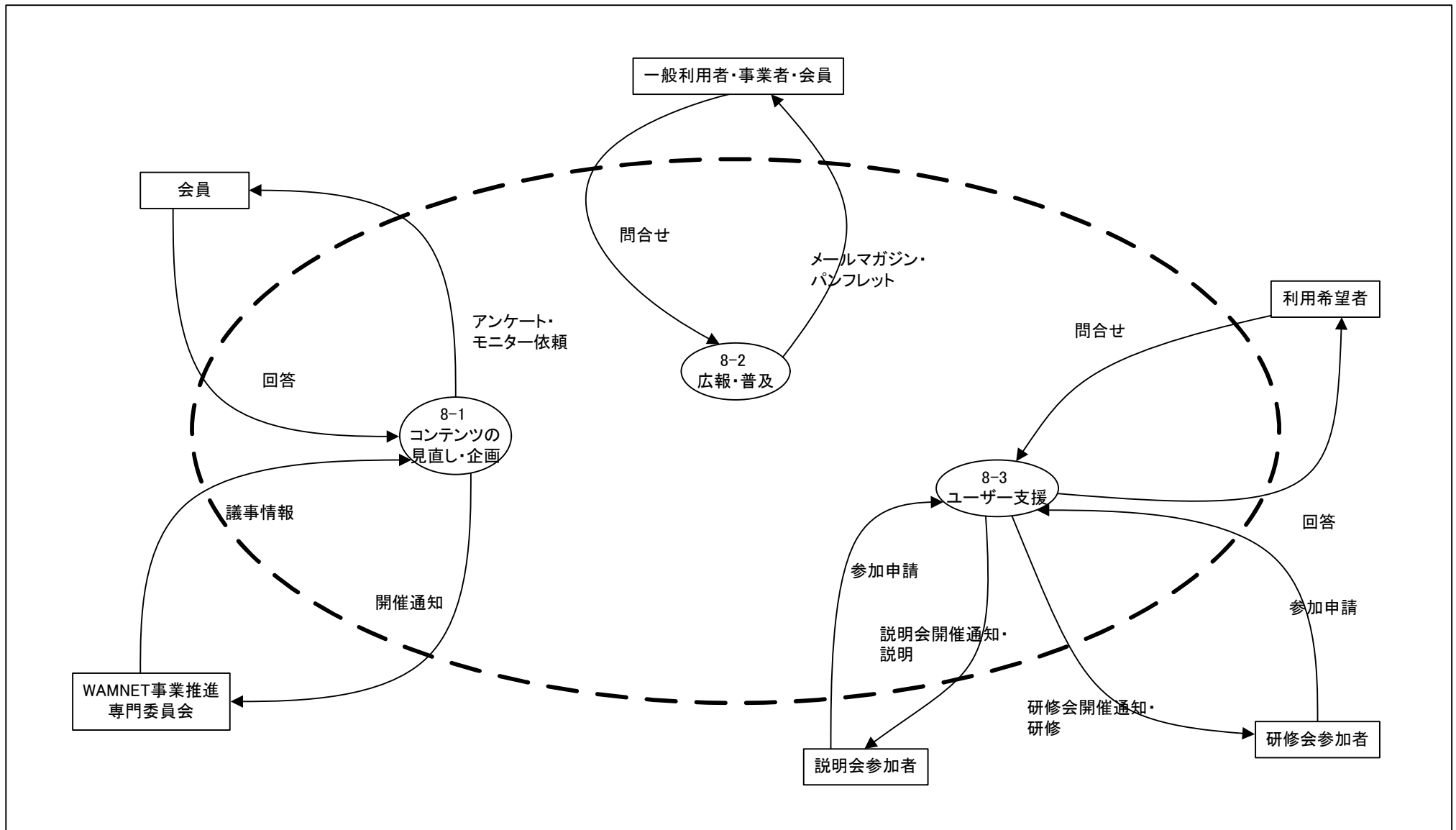

業務流れ図(将来)	システム名		業務名(Lv0)		資料番号	版数	作成日付	作成者	ページ
	福祉保健医療情報ネットワークシステム		福祉保健医療情報サービス		1-1-1(1)	初版 改訂	2007.12.21		1/43
Lv1	利用機関登録	Lv2	利用申請	Lv3	通常申込	Lv4	—	Lv5	—

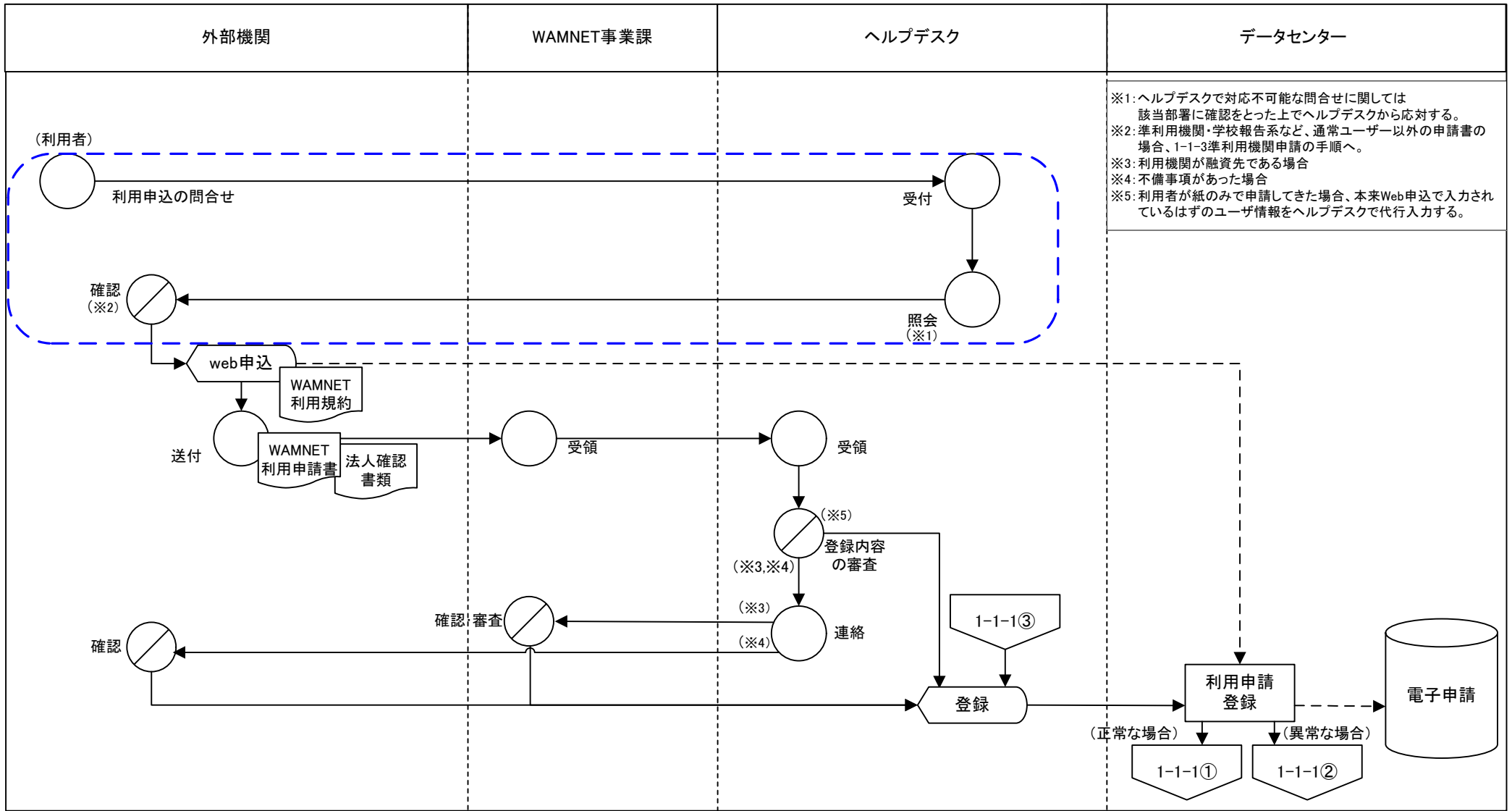

※1: ヘルプデスクで対応不可能な問合せに関しては
該当部署に確認をとった上でヘルプデスクから対応する。
 ※2: 準利用機関・学校報告系など、通常ユーザー以外の申請書の
場合、1-1-3準利用機関申請の手順へ。
 ※3: 利用機関が融資先である場合
 ※4: 不備事項があった場合
 ※5: 利用者が紙のみで申請してきた場合、本来Web申込で入力され
ているはずのユーザ情報をヘルプデスクで代行入力する。



業務流れ図(将来)	システム名		業務名(Lv0)		資料番号	版数	作成日付	作成者	ページ
	福祉保健医療情報ネットワークシステム		福祉保健医療情報サービス		1-1-1(2)	初版 改訂	2007.12.21		2/43
Lv1	利用機関登録	Lv2	利用申請	Lv3	通常申込	Lv4	—	Lv5	—

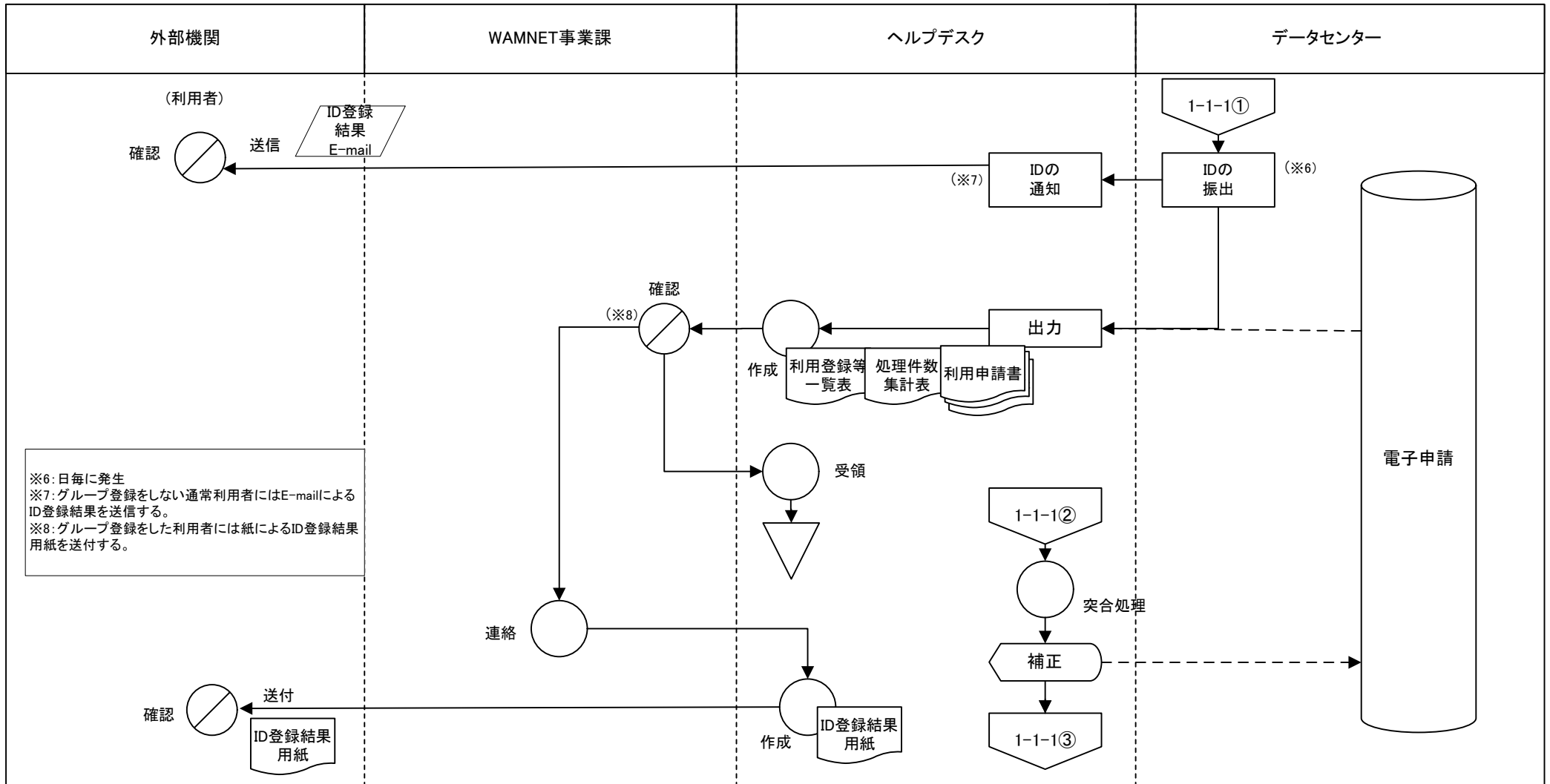

※6: 毎日に発生
 ※7: グループ登録をしない通常利用者にはE-mailによるID登録結果を送信する。
 ※8: グループ登録をした利用者には紙によるID登録結果用紙を送付する。



業務流れ図(将来)	システム名		業務名(Lv0)		資料番号	版数	作成日付	作成者	ページ
	福祉保健医療情報ネットワークシステム		福祉保健医療情報サービス		1-1-2(1)	初版 改訂	2007.12.21		3/43
Lv1	利用機関登録	Lv2	利用申請	Lv3	ファイル申込	Lv4	—	Lv5	—

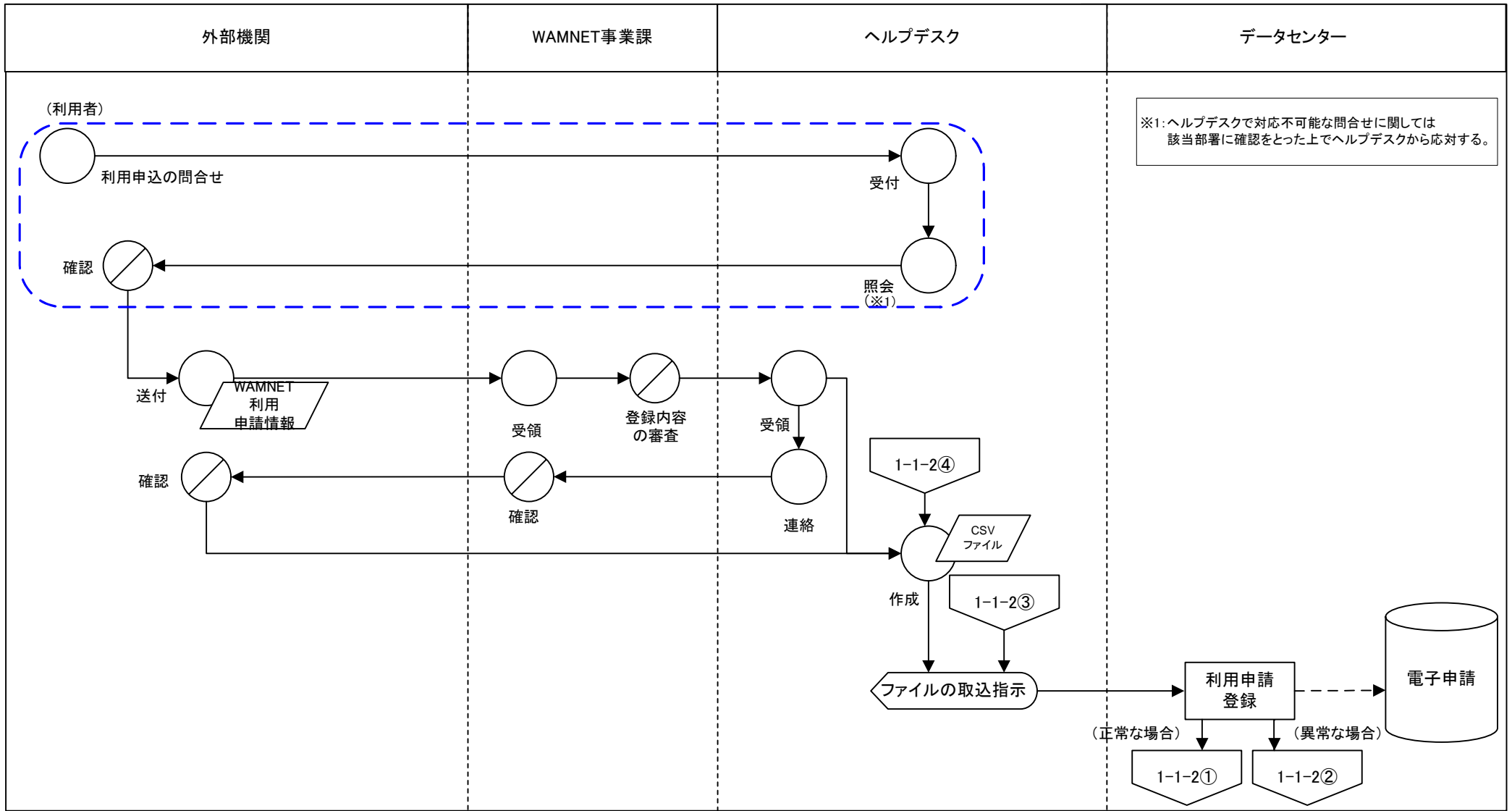

※1: ヘルプデスクで対応不可能な問合せに関しては
該当部署に確認をとった上でヘルプデスクから対応する。



業務流れ図(将来)	システム名		業務名(Lv0)		資料番号	版数	作成日付	作成者	ページ
	福祉保健医療情報ネットワークシステム		福祉保健医療情報サービス		1-1-2(2)	初版改訂	2007.12.21		4/43
Lv1	利用機関登録	Lv2	利用申請	Lv3	ファイル申込	Lv4	—	Lv5	—

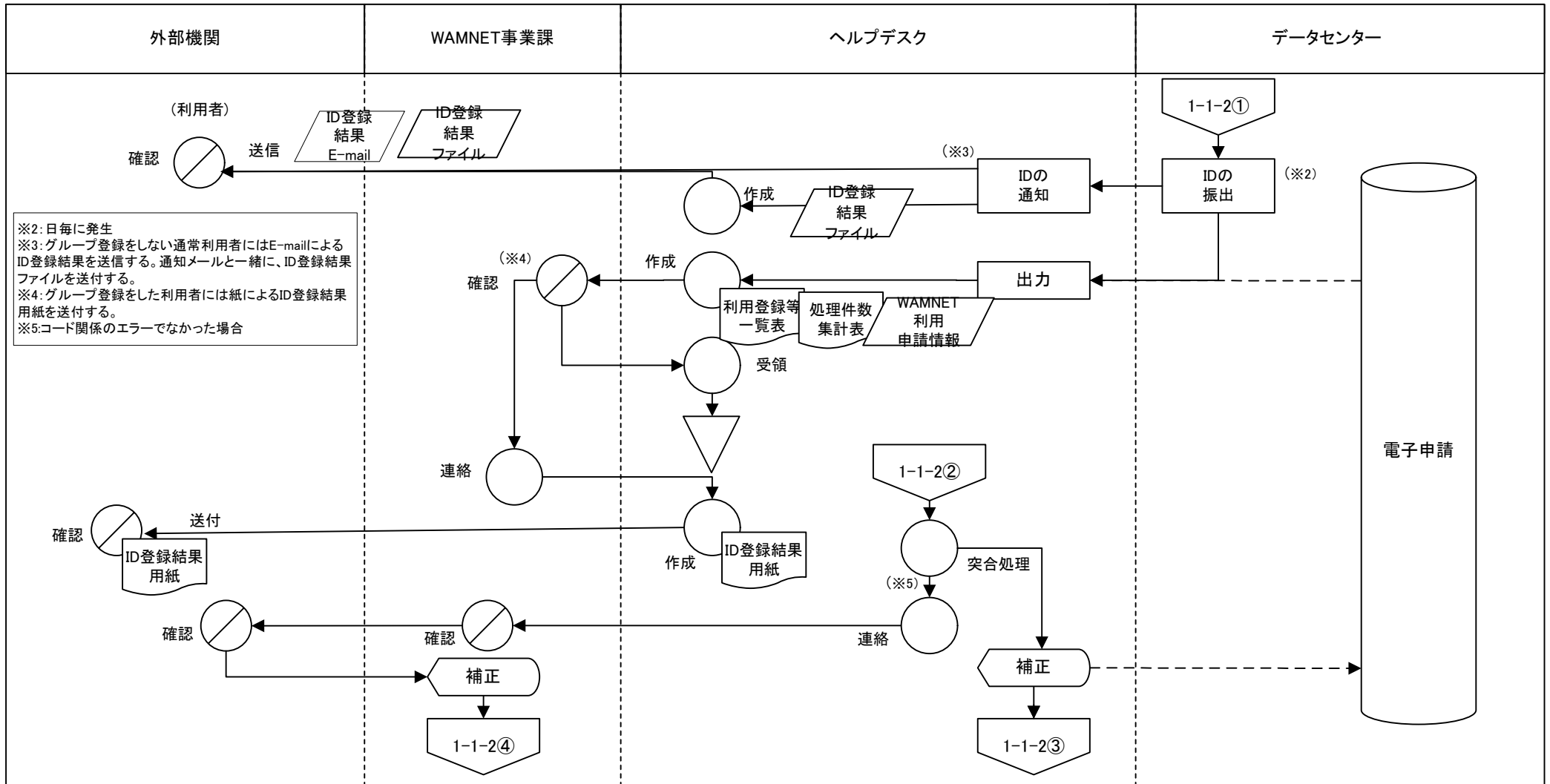

※2: 毎日に発生
 ※3: グループ登録をしない通常利用者にはE-mailによるID登録結果を送信する。通知メールと一緒に、ID登録結果ファイルを送付する。
 ※4: グループ登録をした利用者には紙によるID登録結果用紙を送付する。
 ※5: コード関係のエラーでなかった場合



業務流れ図(将来)	システム名		業務名(Lv0)		資料番号	版数	作成日付	作成者	ページ
	福祉保健医療情報ネットワークシステム		福祉保健医療情報サービス		1-1-3(1)	初版 改訂	2007.12.21		5/43
Lv1	利用機関登録	Lv2	利用申請	Lv3	準利用機関	Lv4	—	Lv5	—

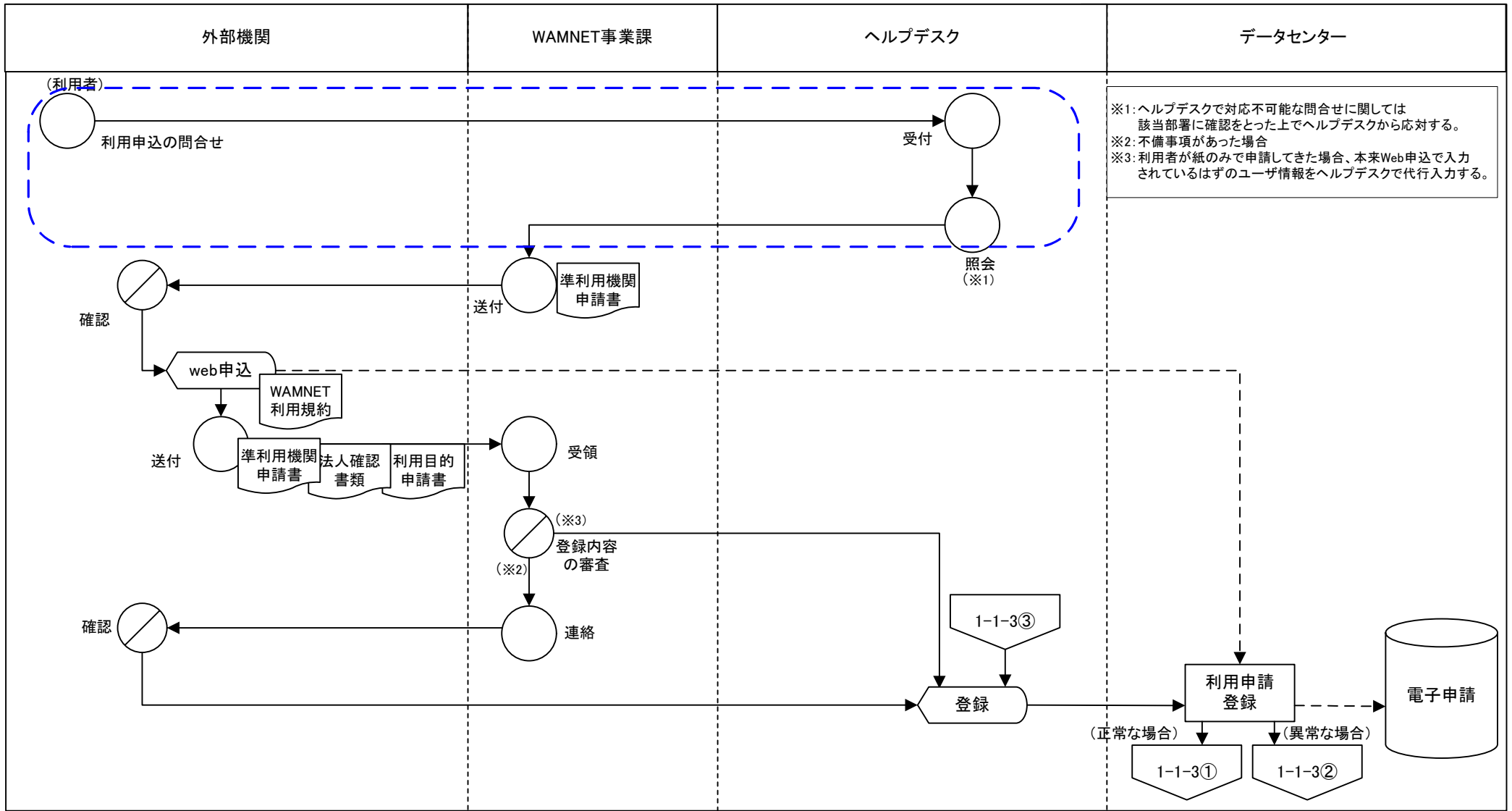

業務流れ図(将来)	システム名		業務名(Lv0)		資料番号	版数	作成日付	作成者	ページ
	福祉保健医療情報ネットワークシステム		福祉保健医療情報サービス		1-1-3(2)	初版 改訂	2007.12.21		6/43
Lv1	利用機関登録	Lv2	利用申請	Lv3	準利用機関	Lv4	—	Lv5	—

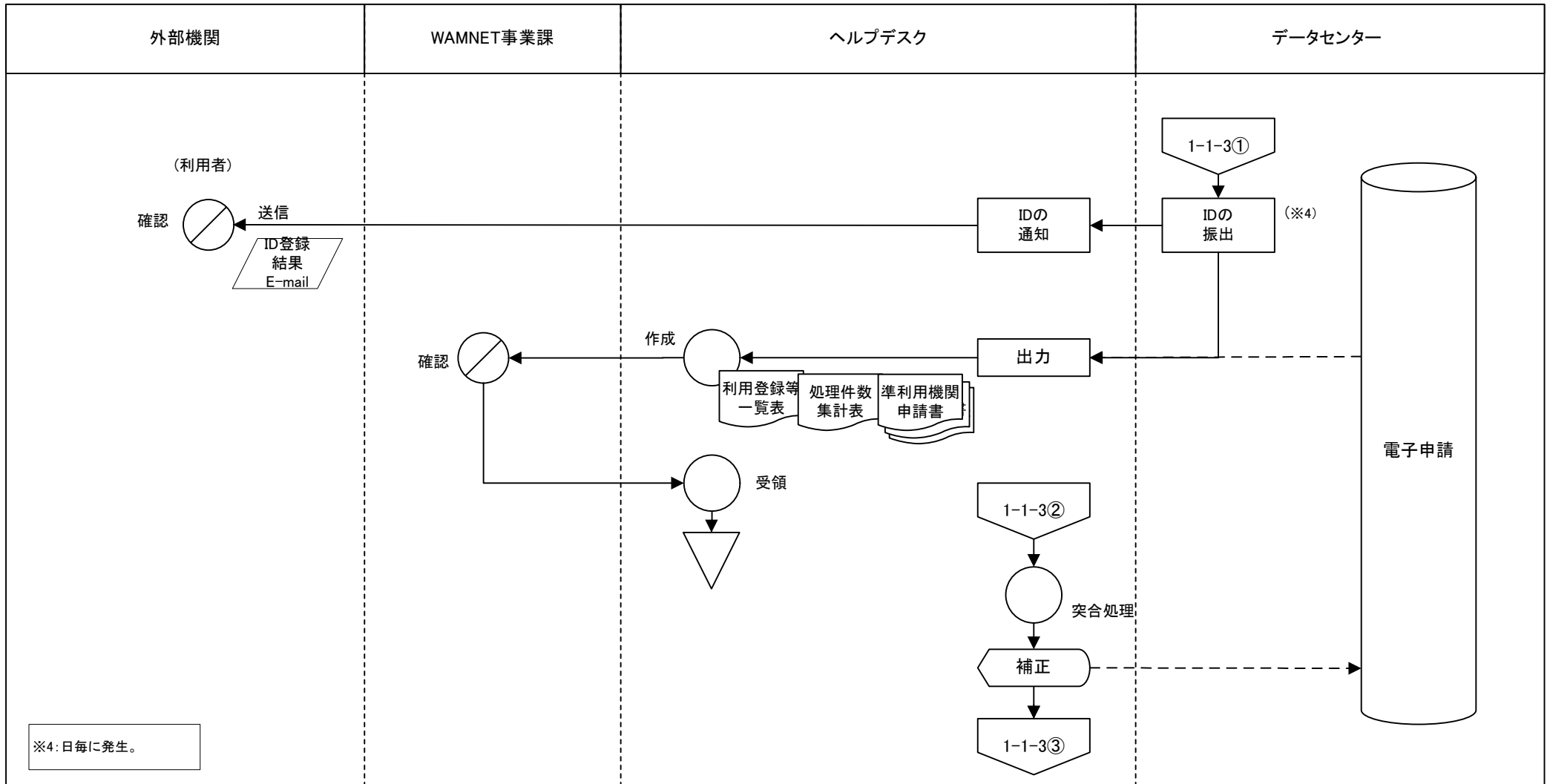

業務流れ図(将来)	システム名		業務名(Lv0)		資料番号	版数	作成日付	作成者	ページ
	福祉保健医療情報ネットワークシステム		福祉保健医療情報サービス		1-1-4(1)	初版 改訂	2007.12.21		7/43
Lv1	利用機関登録	Lv2	利用申請	Lv3	機構電子利用機関	Lv4	—	Lv5	—

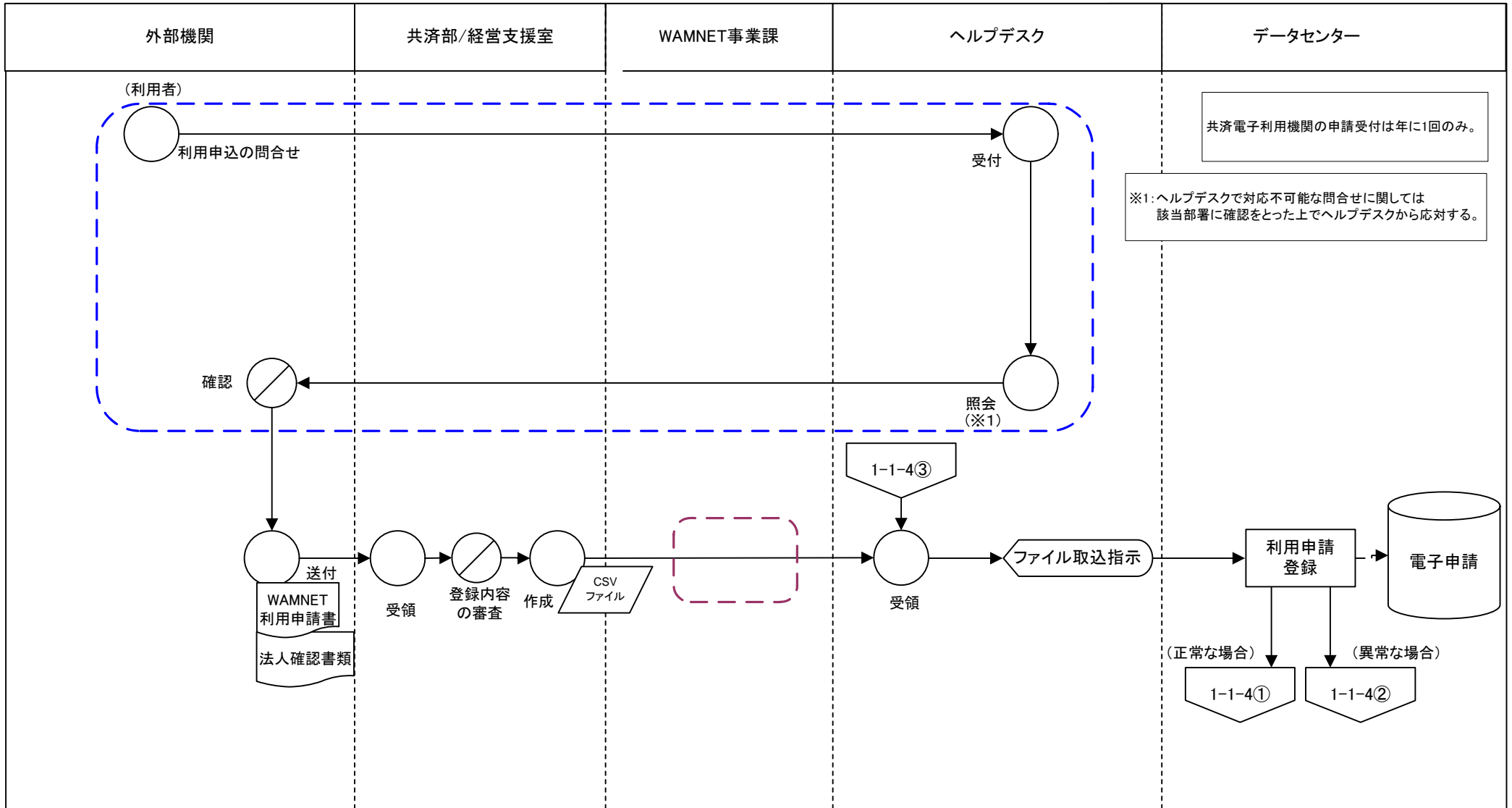

業務流れ図(将来)	システム名		業務名(Lv0)		資料番号	版数	作成日付	作成者	ページ
	福祉保健医療情報ネットワークシステム		福祉保健医療情報サービス		1-1-4(2)	初版 改訂	2007.12.21		8/43
Lv1	利用機関登録	Lv2	利用申請	Lv3	機構電子利用機関	Lv4	—	Lv5	—

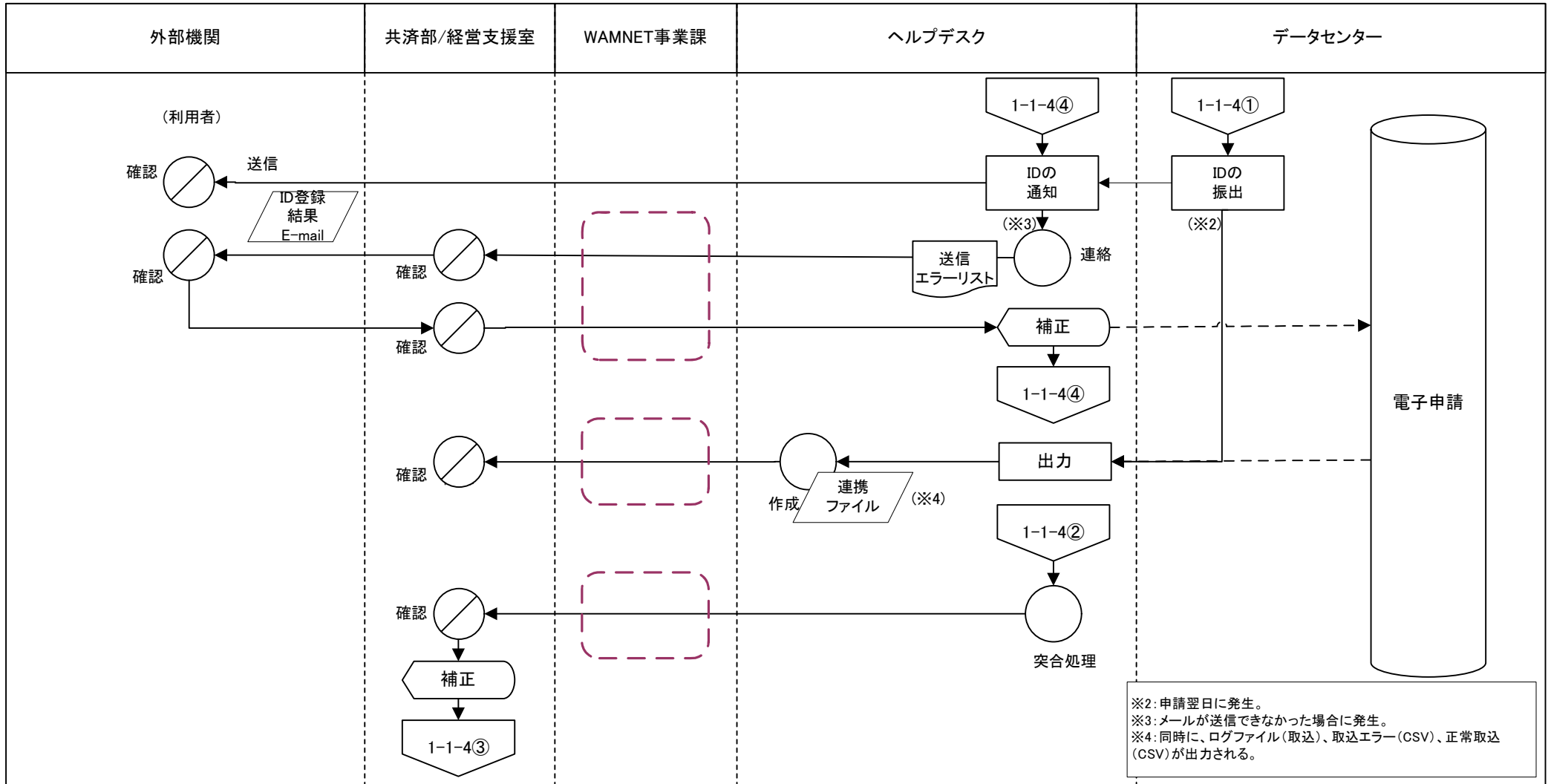

業務流れ図(将来)	システム名		業務名(Lv0)		資料番号	版数	作成日付	作成者	ページ
	福祉保健医療情報ネットワークシステム		福祉保健医療情報サービス		1-2-1(1)	初版 改訂	2007.12.21		9/43
Lv1	利用機関登録	Lv2	再発行	Lv3	通常申込	Lv4	—	Lv5	—

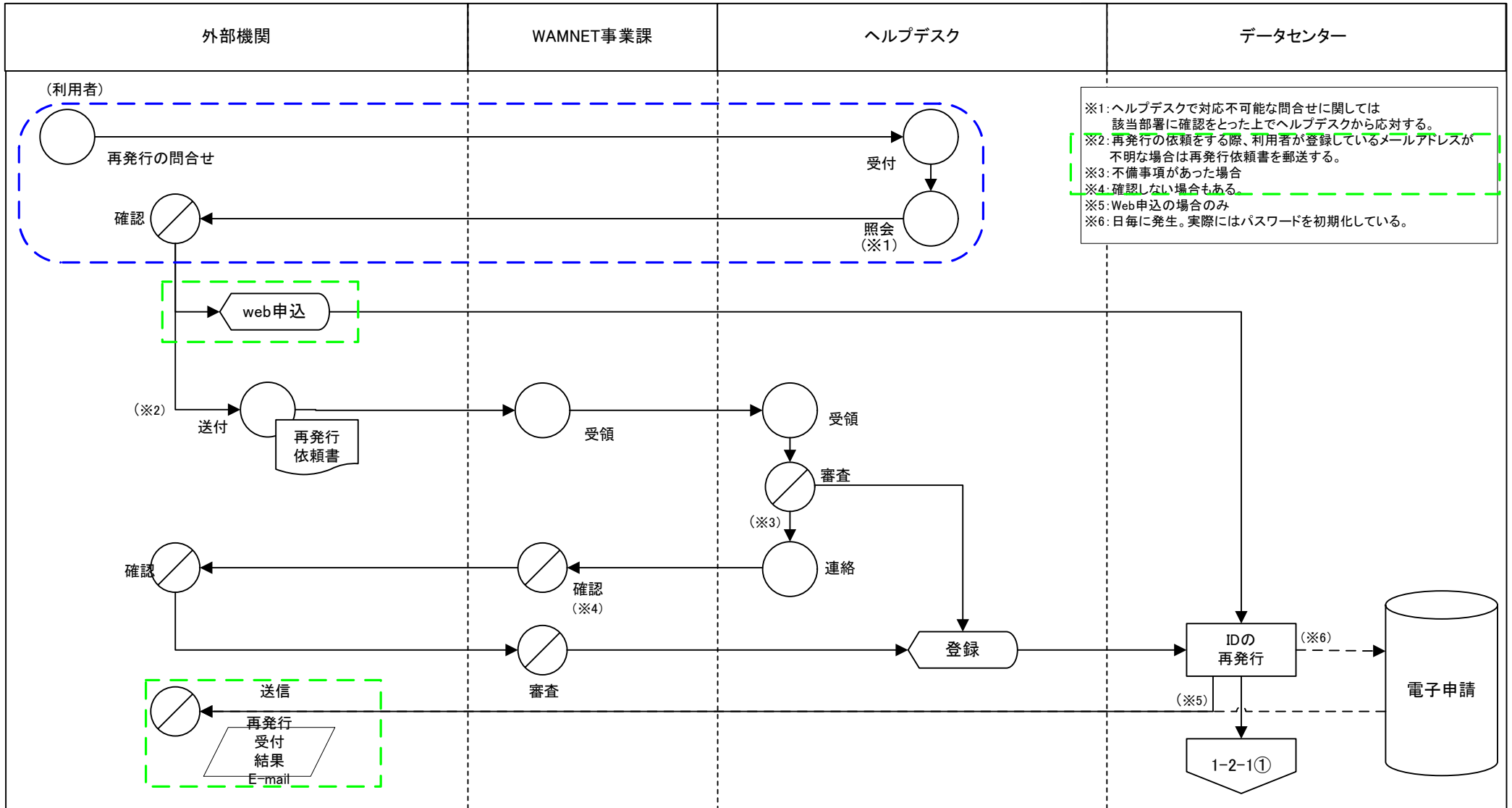

業務流れ図(将来)	システム名		業務名(Lv0)		資料番号	版数	作成日付	作成者	ページ
	福祉保健医療情報ネットワークシステム		福祉保健医療情報サービス		1-2-1(2)	初版 改訂	2007.12.21		10/43
Lv1	利用機関登録	Lv2	再発行	Lv3	通常申込	Lv4	—	Lv5	—

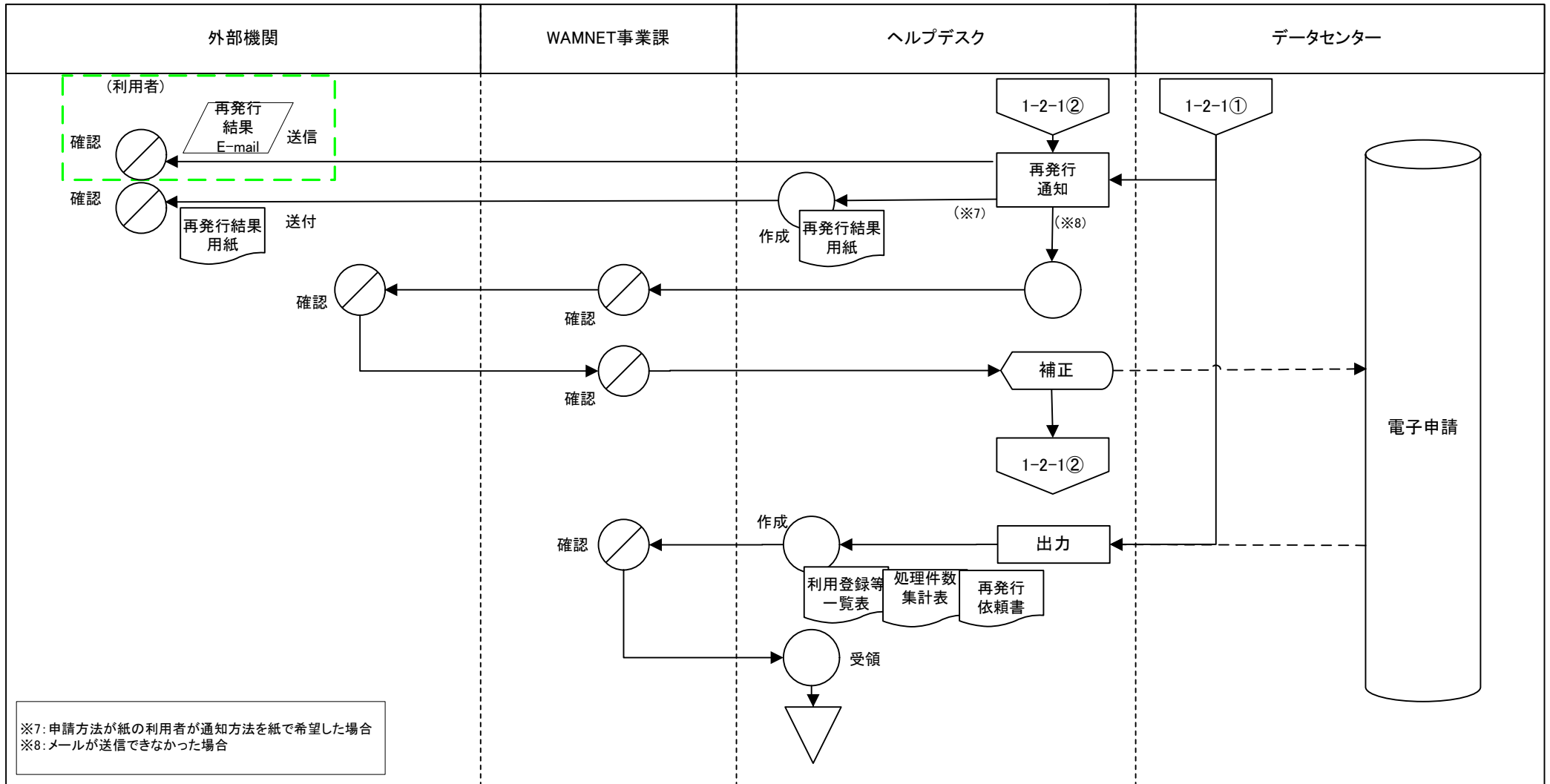

※7: 申請方法が紙の利用者が通知方法を紙で希望した場合
 ※8: メールが送信できなかった場合



業務流れ図(将来)	システム名		業務名(Lv0)		資料番号	版数	作成日付	作成者	ページ
	福祉保健医療情報ネットワークシステム		福祉保健医療情報サービス		1-2-2(1)	初版 改訂	2007.12.21		11/43
Lv1	利用機関登録	Lv2	再発行	Lv3	機構電子利用機関	Lv4	—	Lv5	—

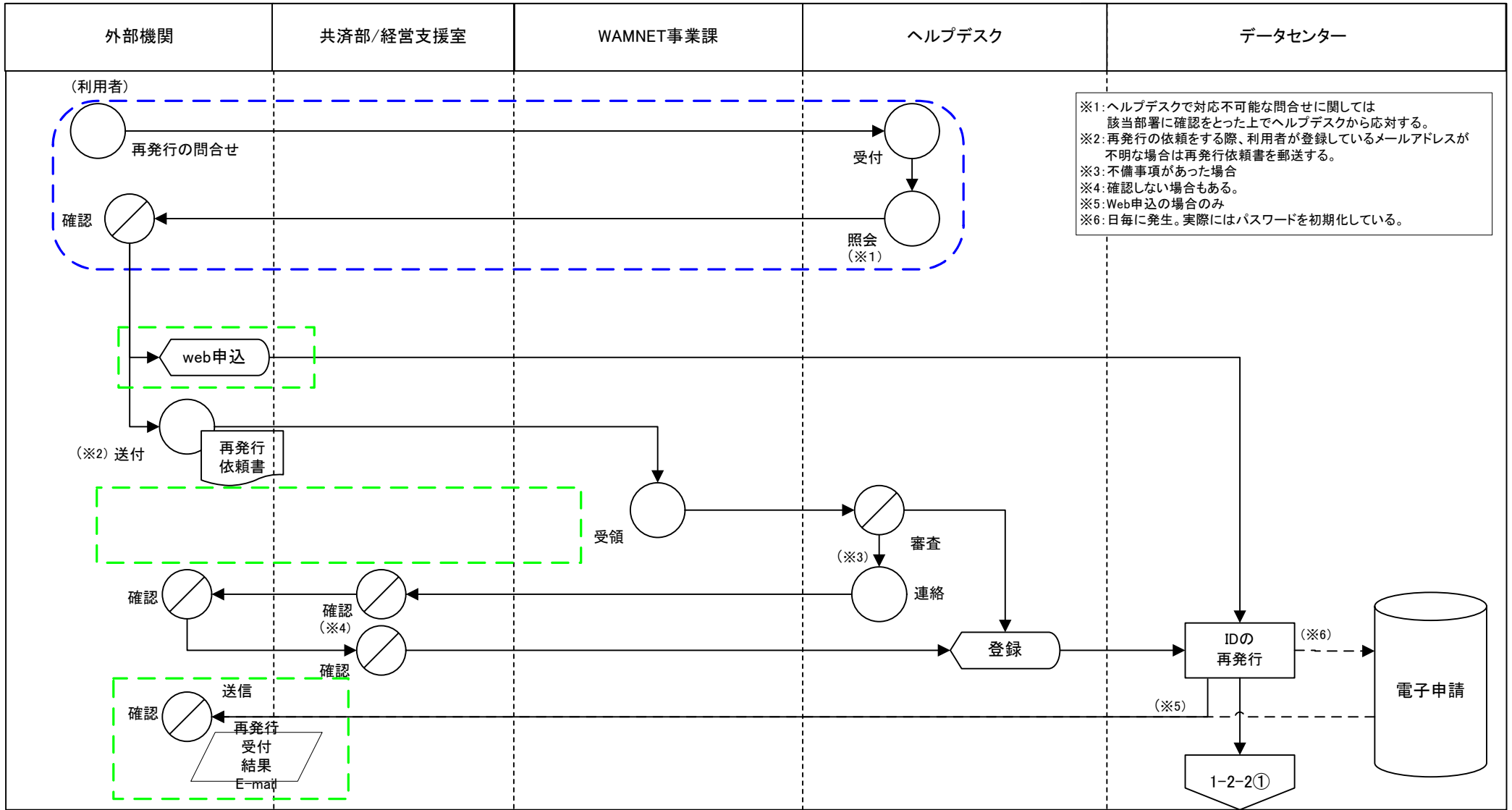

※1: ヘルプデスクで対応不可能な問合せに関しては
該当部署に確認をとった上でヘルプデスクから対応する。
 ※2: 再発行の依頼をする際、利用者が登録しているメールアドレスが
不明な場合は再発行依頼書を郵送する。
 ※3: 不備事項があった場合
 ※4: 確認しない場合もある。
 ※5: Web申込の場合のみ
 ※6: 毎日に発生。実際にはパスワードを初期化している。



業務流れ図(将来)	システム名		業務名(Lv0)		資料番号	版数	作成日付	作成者	ページ
	福祉保健医療情報ネットワークシステム		福祉保健医療情報サービス		1-2-2(2)	初版 改訂	2007.12.21		12/43
Lv1	利用機関登録	Lv2	再発行	Lv3	機構電子利用機関	Lv4	—	Lv5	—

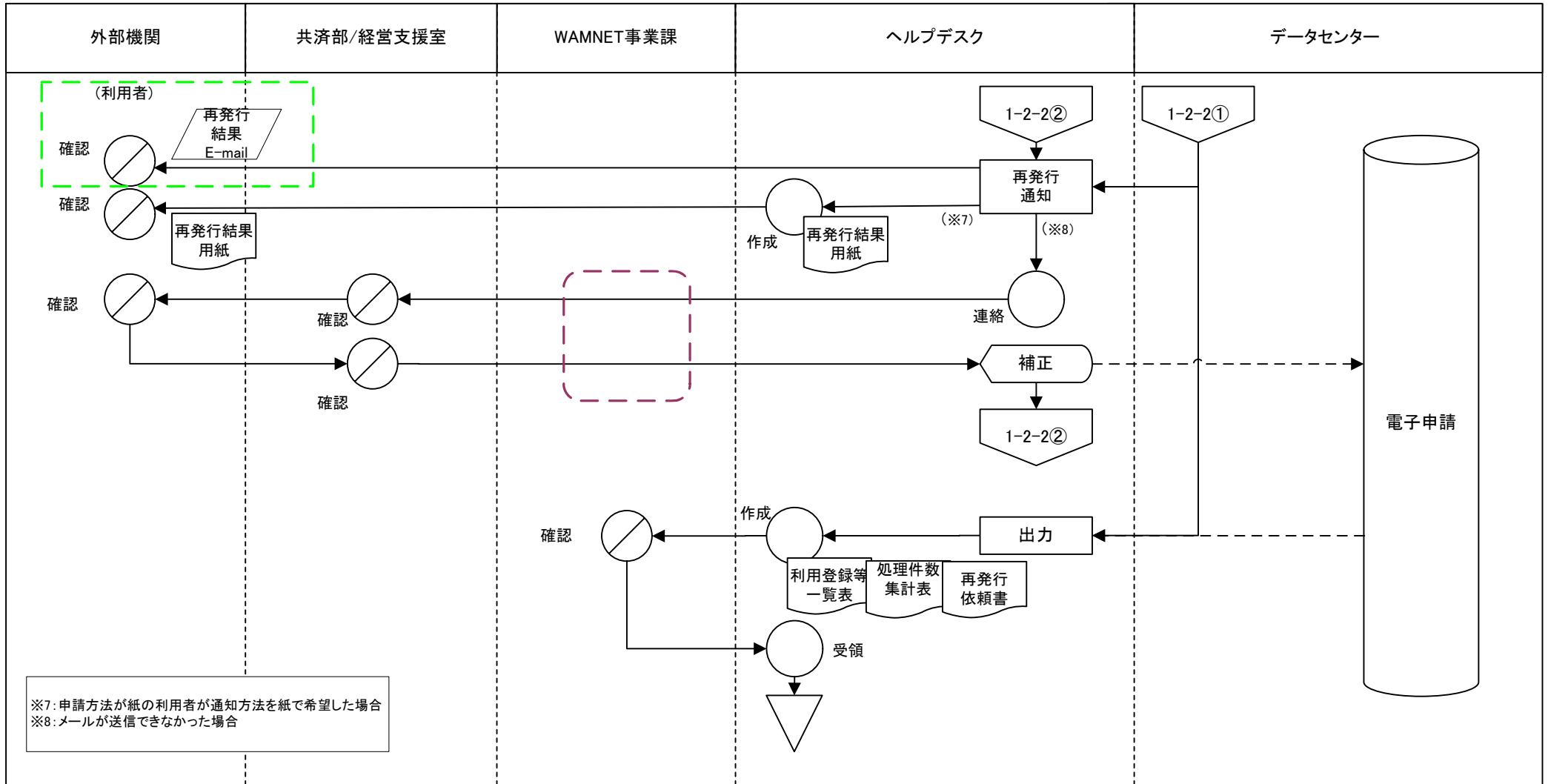

※7: 申請方法が紙の利用者が通知方法を紙で希望した場合
 ※8: メールが送信できなかった場合



業務流れ図(将来)	システム名		業務名(Lv0)		資料番号	版数	作成日付	作成者	ページ
	福祉保健医療情報ネットワークシステム		福祉保健医療情報サービス		1-3-1(1)	初版 改訂	2007.12.21		13/43
Lv1	利用機関登録	Lv2	変更申請	Lv3	通常申込	Lv4	—	Lv5	—

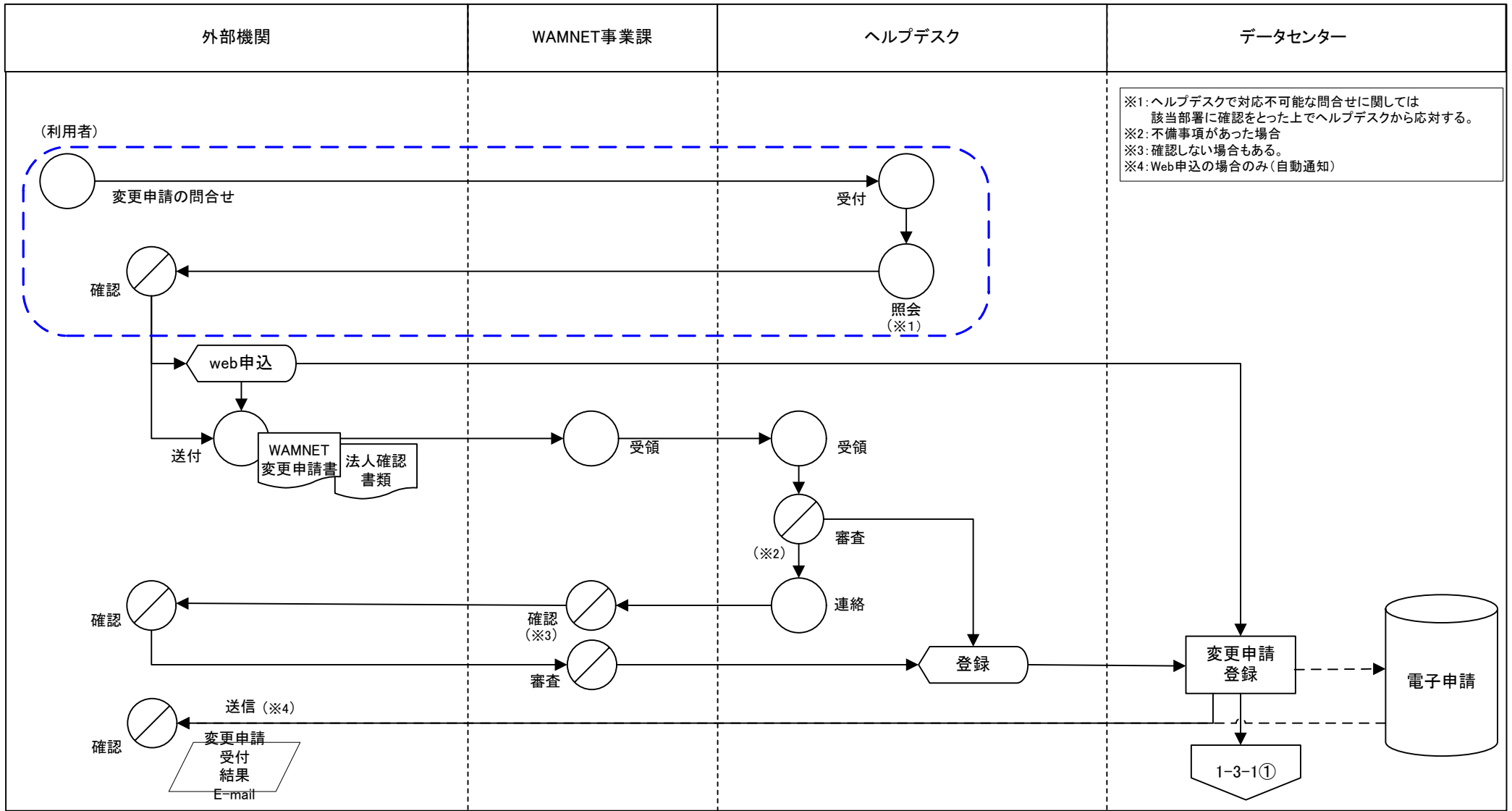

業務流れ図(将来)	システム名		業務名(Lv0)		資料番号	版数	作成日付	作成者	ページ
	福祉保健医療情報ネットワークシステム		福祉保健医療情報サービス		1-3-1(2)	初版 改訂	2007.12.21		14/43
Lv1	利用機関登録	Lv2	変更申請	Lv3	通常申込	Lv4	—	Lv5	—

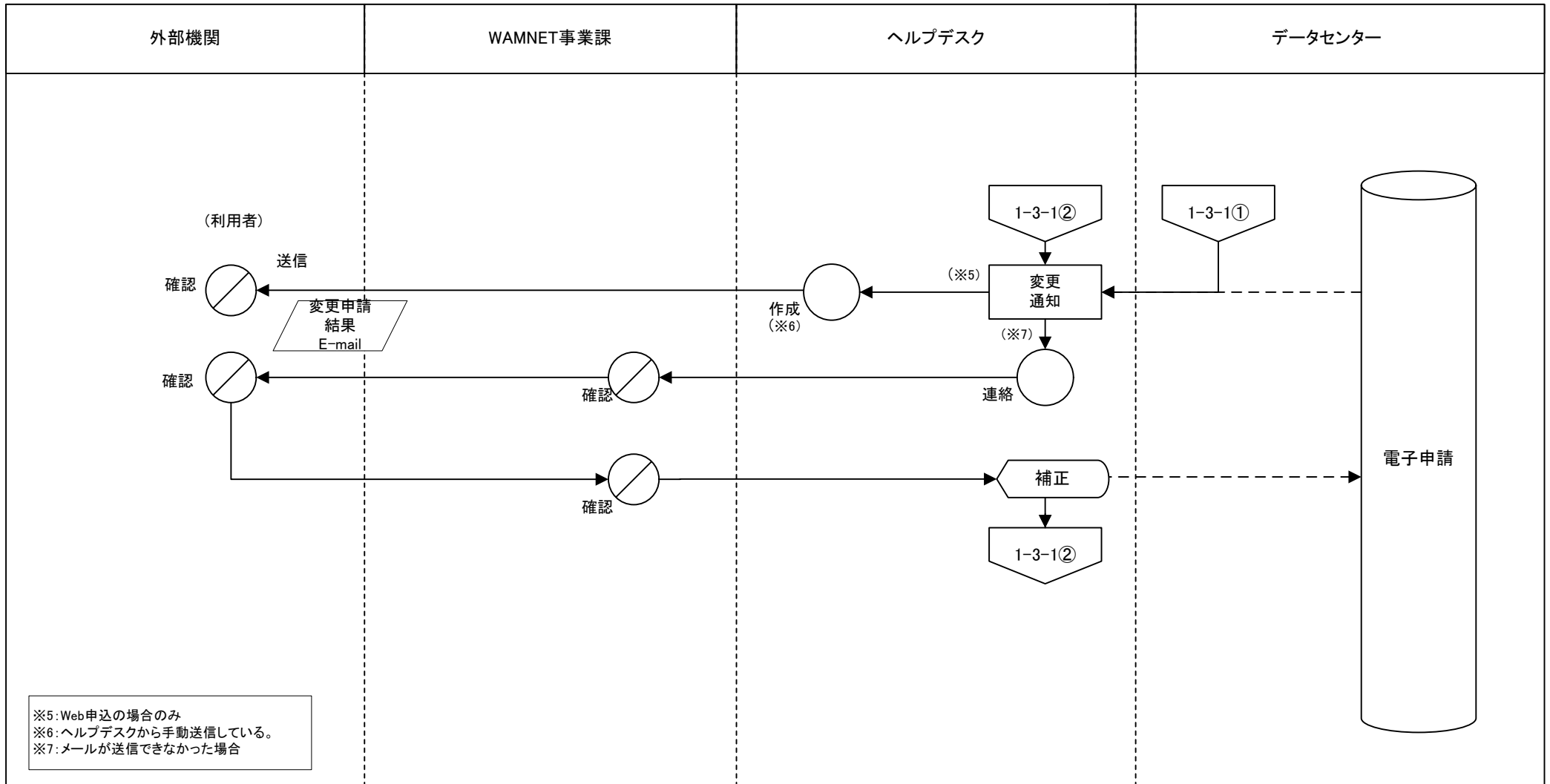

○ 手作業 ○ (diagonal line) 確認 ▽ 保管 □ コンピュータ処理 ◁ コンピュータ画面 ▭ 帳票 ▱ 電子ファイル ⊂ コンピュータファイル ⊃ 端子 → 業務の流れ - - - → 情報の流れ

業務流れ図(将来)	システム名		業務名(Lv0)		資料番号	版数	作成日付	作成者	ページ
	福祉保健医療情報ネットワークシステム		福祉保健医療情報サービス		1-3-2(1)	初版 改訂	2007.12.21		15/43
Lv1	利用機関登録	Lv2	変更申請	Lv3	機構電子利用機関	Lv4	—	Lv5	—

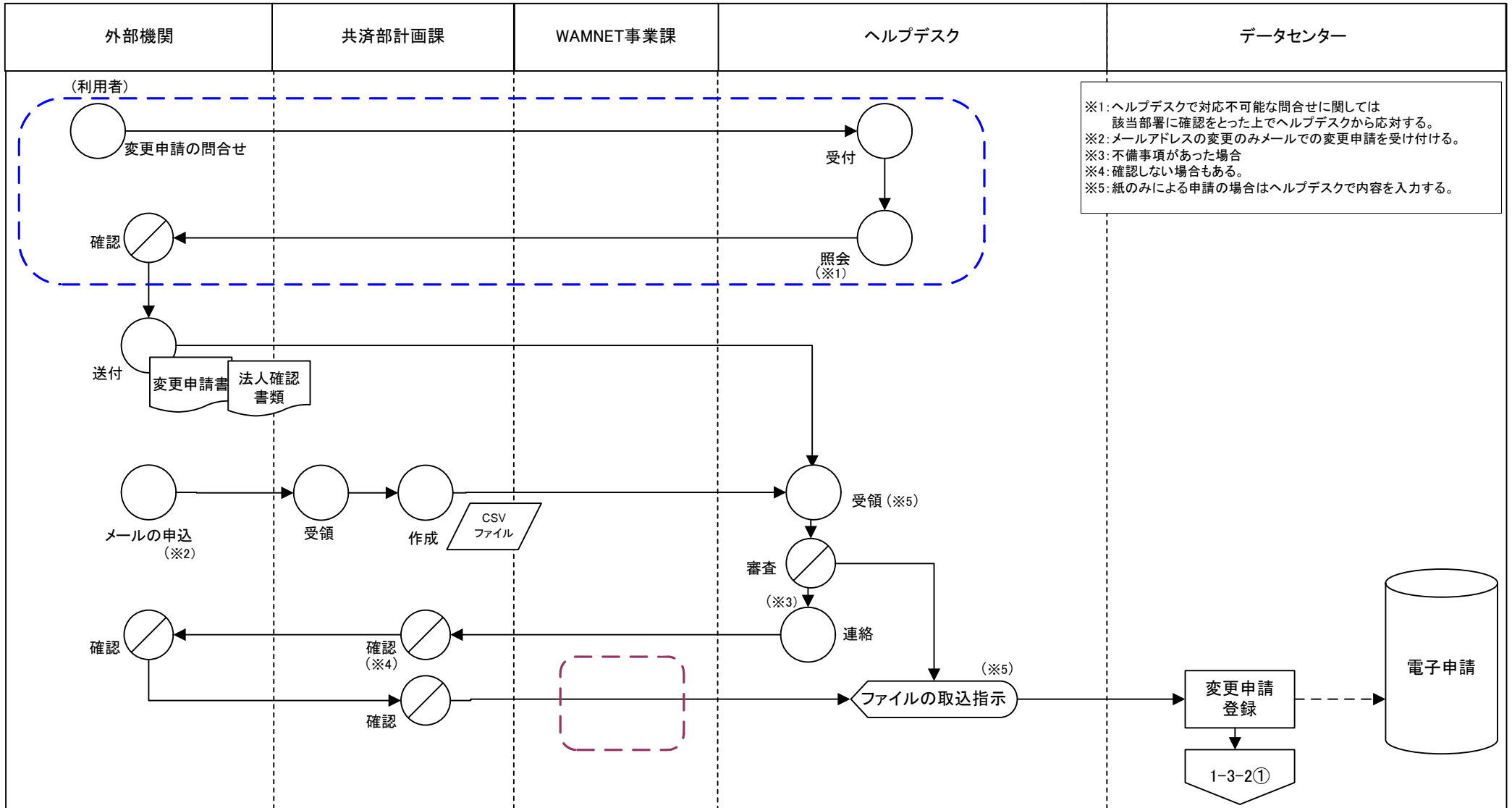

※1: ヘルプデスクで対応不可能な問合せに関しては
該当部署に確認をとった上でヘルプデスクから対応する。
 ※2: メールアドレスの変更のみメールでの変更申請を受け付ける。
 ※3: 不備事項があった場合
 ※4: 確認しない場合もある。
 ※5: 紙のみによる申請の場合はヘルプデスクで内容を入力する。



業務流れ図(将来)		システム名		業務名(Lv0)		資料番号	版数	作成日付	作成者	ページ
		福祉保健医療情報ネットワークシステム		福祉保健医療情報サービス		1-3-2(2)	初版改訂	2007.12.21		16/43
Lv1	利用機関登録	Lv2	変更申請	Lv3	機構電子利用機関	Lv4	—	Lv5	—	

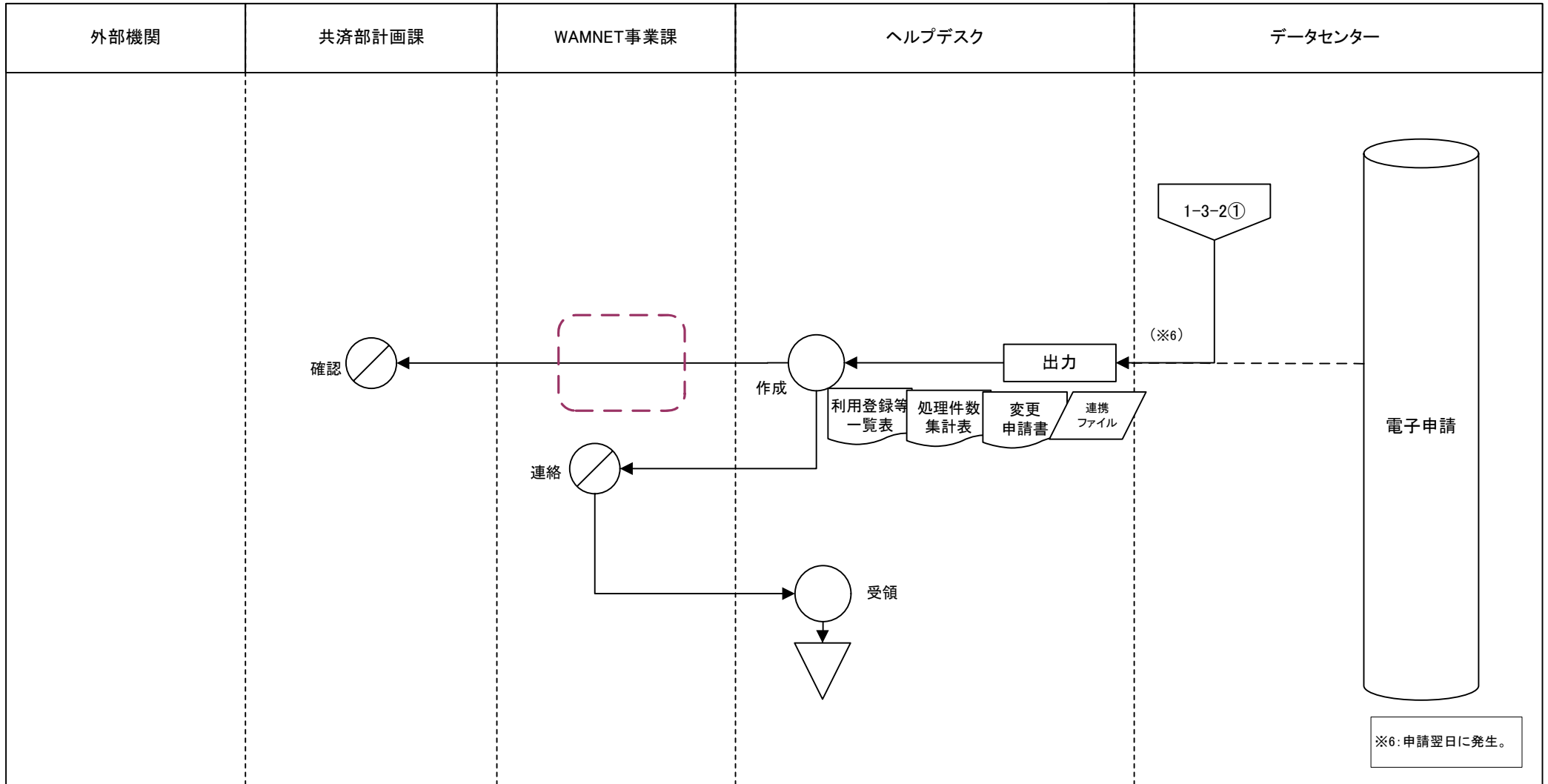

業務流れ図(将来)	システム名		業務名(Lv0)		資料番号	版数	作成日付	作成者	ページ
	福祉保健医療情報ネットワークシステム		福祉保健医療情報サービス		1-4-1(1)	初版 改訂	2007.12.21		17/43
Lv1	利用機関登録	Lv2	廃止/取り消し・中止	Lv3	通常申込	Lv4	—	Lv5	—

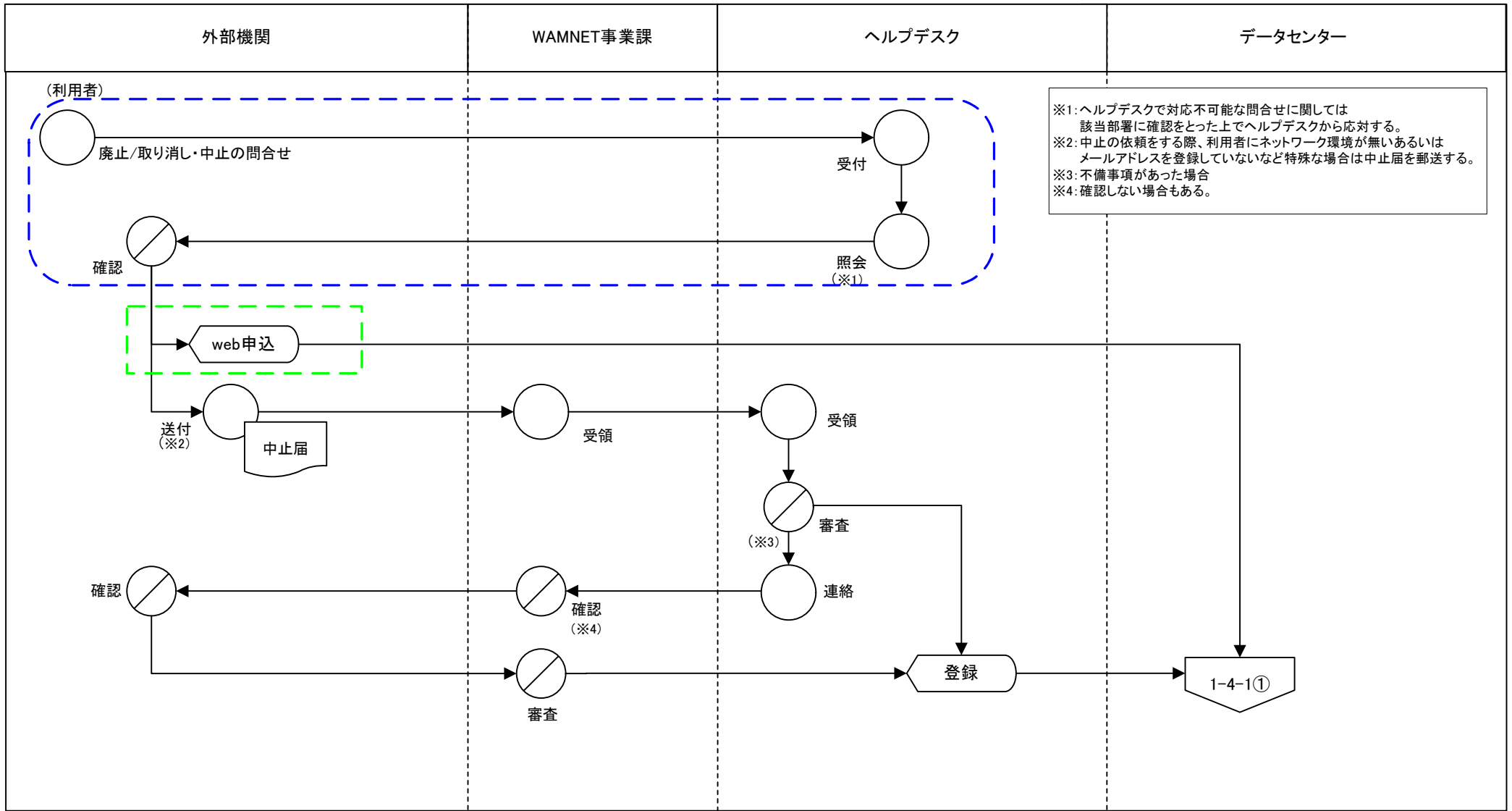

業務流れ図(将来)	システム名		業務名(Lv0)		資料番号	版数	作成日付	作成者	ページ
	福祉保健医療情報ネットワークシステム		福祉保健医療情報サービス		1-4-1(2)	初版 改訂	2007.12.21		18/43
Lv1	利用機関登録	Lv2	廃止/取り消し・中止	Lv3	通常申込	Lv4	—	Lv5	—

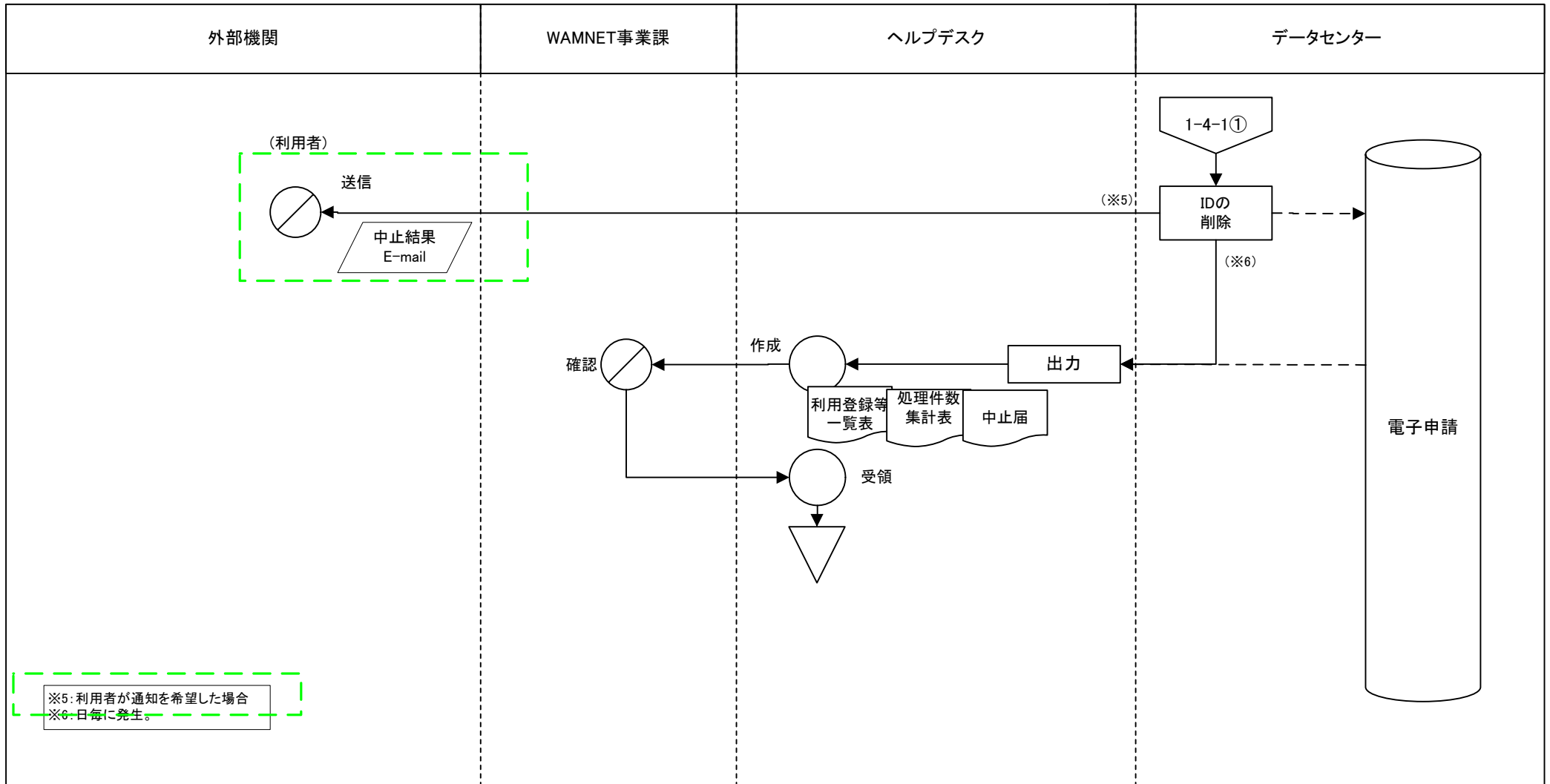

※5: 利用者が通知を希望した場合
 ※6: 日毎に発生。

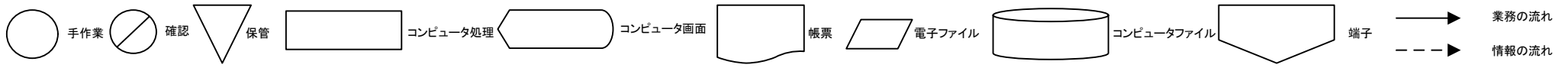

業務流れ図(将来)	システム名		業務名(Lv0)		資料番号	版数	作成日付	作成者	ページ
	福祉保健医療情報ネットワークシステム		福祉保健医療情報サービス		1-4-2(1)	初版 改訂	2007.12.21		19/43
Lv1	利用機関登録	Lv2	廃止/取り消し・中止	Lv3	機構電子利用機関	Lv4	—	Lv5	—

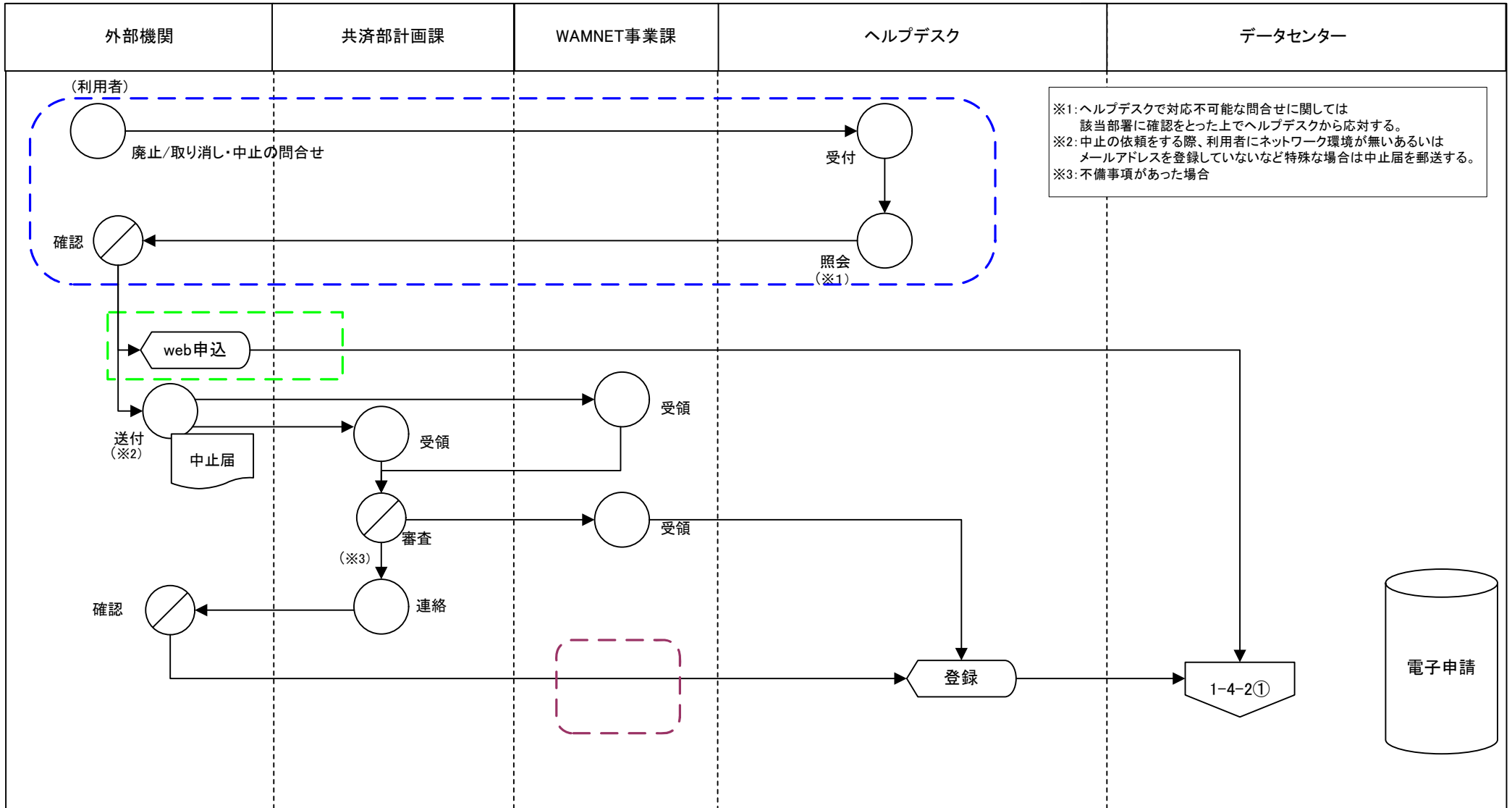

※1: ヘルプデスクで対応不可能な問合せに関しては
 該当部署に確認をとった上でヘルプデスクから対応する。
 ※2: 中止の依頼をする際、利用者にネットワーク環境が無いあるいは
 メールアドレスを登録していない等特殊な場合は中止届を郵送する。
 ※3: 不備事項があった場合



業務流れ図(将来)	システム名		業務名(Lv0)		資料番号	版数	作成日付	作成者	ページ
	福祉保健医療情報ネットワークシステム		福祉保健医療情報サービス		1-4-2(2)	初版 改訂	2007.12.21		20/43
Lv1	利用機関登録	Lv2	廃止/取り消し・中止	Lv3	機構電子利用機関	Lv4	—	Lv5	—

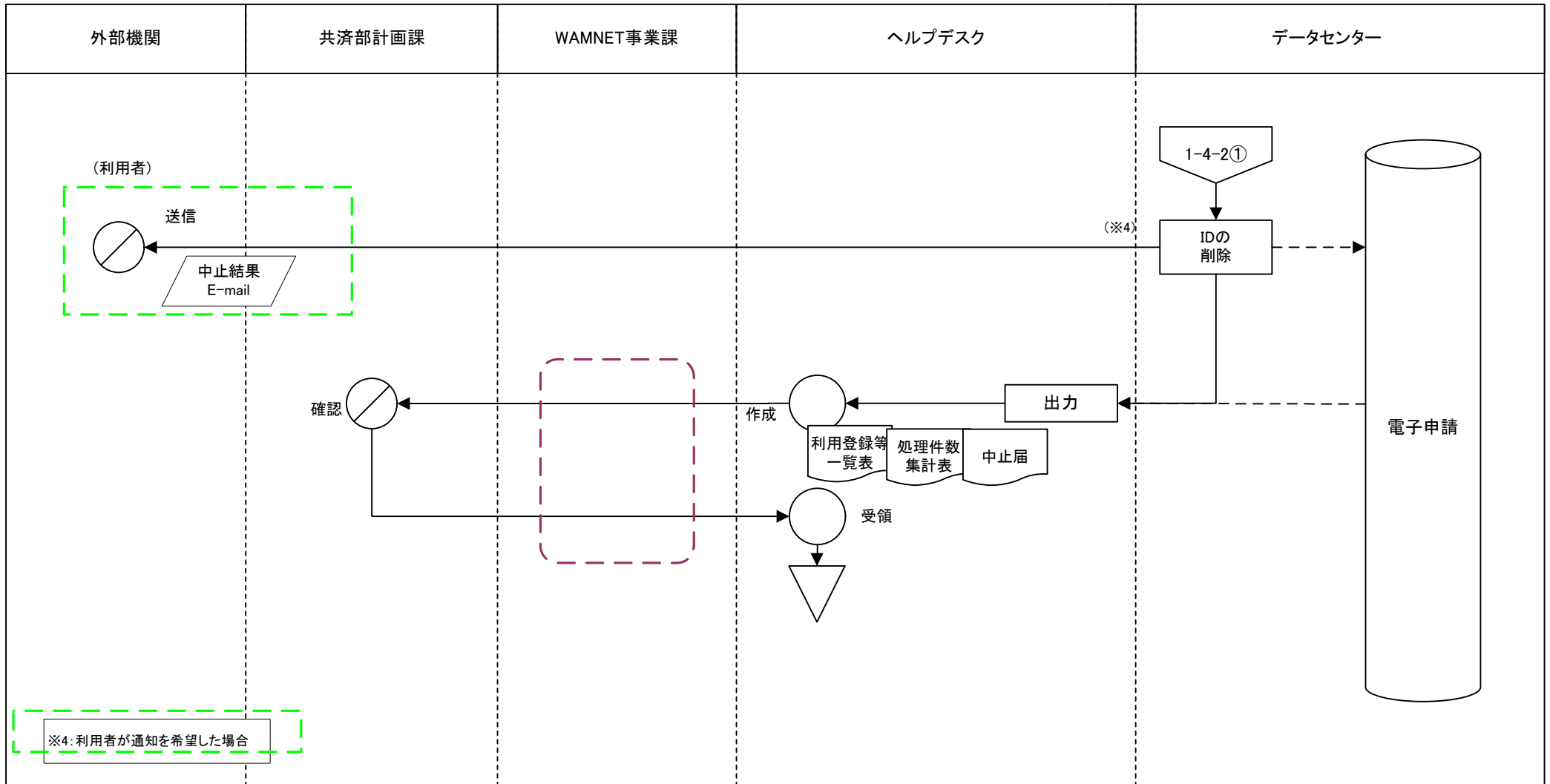

業務流れ図(将来)	システム名		業務名(Lv0)		資料番号	版数	作成日付	作成者	ページ
	福祉保健医療情報ネットワークシステム		福祉保健医療情報サービス		2(1)	初版 改訂	2007.12.21		21/43
Lv1	事業者情報管理	Lv2	Lv3		Lv4	—	Lv5	—	

2.事業者情報管理

A 外部機関による登録・更新パターン

外部機関による登録・更新ルートのパターンは以下の6つとする

詳細	登録/更新	情報提供機関		経由機関		取込機関	掲載通知	閲覧・検索者
		情報提供機関	媒体	受領	審査		通知先	
介護保険サービス事業者情報	登録・更新	都道府県	電子	なし	なし	自動取込	なし	一般利用者・ 会員
	更新(※2)	会員(施設情報掲載者)	ネットワーク	なし	なし	自動取込	なし	一般利用者・ 会員
障害福祉サービス事業者情報システム	登録・更新(※1)	都道府県/市町村	電子	なし	なし	自動取込	都道府県/ 市町村(※3)	一般利用者・ 会員
	更新(※2)	会員(施設情報掲載者)	ネットワーク	なし	なし	自動取込	なし	一般利用者・ 会員
医療情報提供システム	更新(※2)	会員(医療機関)	ネットワーク	なし	なし	自動取込	なし	一般利用者・ 会員
障害者福祉関連施設 高齢者福祉施設 児童福祉施設 保育所情報	更新(※2)	会員(施設情報掲載者)	ネットワーク	なし	なし	自動取込	なし	一般利用者・ 会員

※1：通常、一括ファイルの更新をする場合は、外部機関から更新するが、稀に一部分のみ修正する場合などWAMNET事業課を経由してヘルプデスクで更新する場合がある

※2：会員が更新できるものは電話番号など一部の項目のみ

※3：障害福祉サービス事業者情報は受付完了通知と掲載後に完了通知をする

業務流れ図(将来)	システム名		業務名(Lv0)		資料番号	版数	作成日付	作成者	ページ
	福祉保健医療情報ネットワークシステム		福祉保健医療情報サービス		2(2)	初版 改訂	2007.12.21		22/43
Lv1	事業者情報管理	Lv2	Lv3		Lv4	—	Lv5	—	

2.事業者情報管理

C 委託機関による登録・更新パターン

委託機関による登録・更新ルートのパターンは以下の7つとする

詳細	登録/更新	情報提供機関		経由機関		取込機関	掲載通知	閲覧・検索者
		情報提供機関	媒体	受領	審査		通知先	
医療情報提供システム (病院・診療所情報)	登録	厚生労働省	電子(※1)	WAMNET 事業課	WAMNET 事業課	ヘルプデスク	なし	一般利用者・ 会員
	登録・更新	日本医療機能評価機構	電子(※2)	WAMNET 事業課	WAMNET 事業課	ヘルプデスク	なし	一般利用者・ 会員
	更新	施設情報掲載者	メール・紙(※3)	WAMNET 事業課	WAMNET 事業課(※4)	ヘルプデスク	施設情報 掲載者(※5)	一般利用者・ 会員
障害者福祉関連施設 高齢者福祉施設 児童福祉施設 保育所情報	登録	厚生労働省	電子	WAMNET 事業課(※2)	なし	委託業者	なし	一般利用者・ 会員
	登録	施設開設者	紙	WAMNET 事業課	なし	ヘルプデスク	施設開設者 (※6)	一般利用者・ 会員
	更新	施設開設者	メール・紙(※3)	WAMNET 事業課	なし	ヘルプデスク	施設開設者 (※5)	一般利用者・ 会員

※1: 入手経由はメールか手渡し

※2: 入手経由はメール

※3: 入手経由はメールと電話とFAXがある

※4: 整合性の確認程度

※5: 通知方法はメールと電話とFAXがある

掲載依頼がメールの場合、メールで通知する

掲載依頼が電話の場合、電話で通知する

掲載依頼がFAXの場合、FAXで通知する

※6: 通知方法はメールとFAXがある

業務流れ図(将来)	システム名		業務名(Lv0)		資料番号	版数	作成日付	作成者	ページ
	福祉保健医療情報ネットワークシステム		福祉保健医療情報サービス		2-1-1	初版 改訂	2007.12.21		23/43
Lv1	事業者情報管理	Lv2	登録	Lv3	外部機関による登録	Lv4	—	Lv5	—

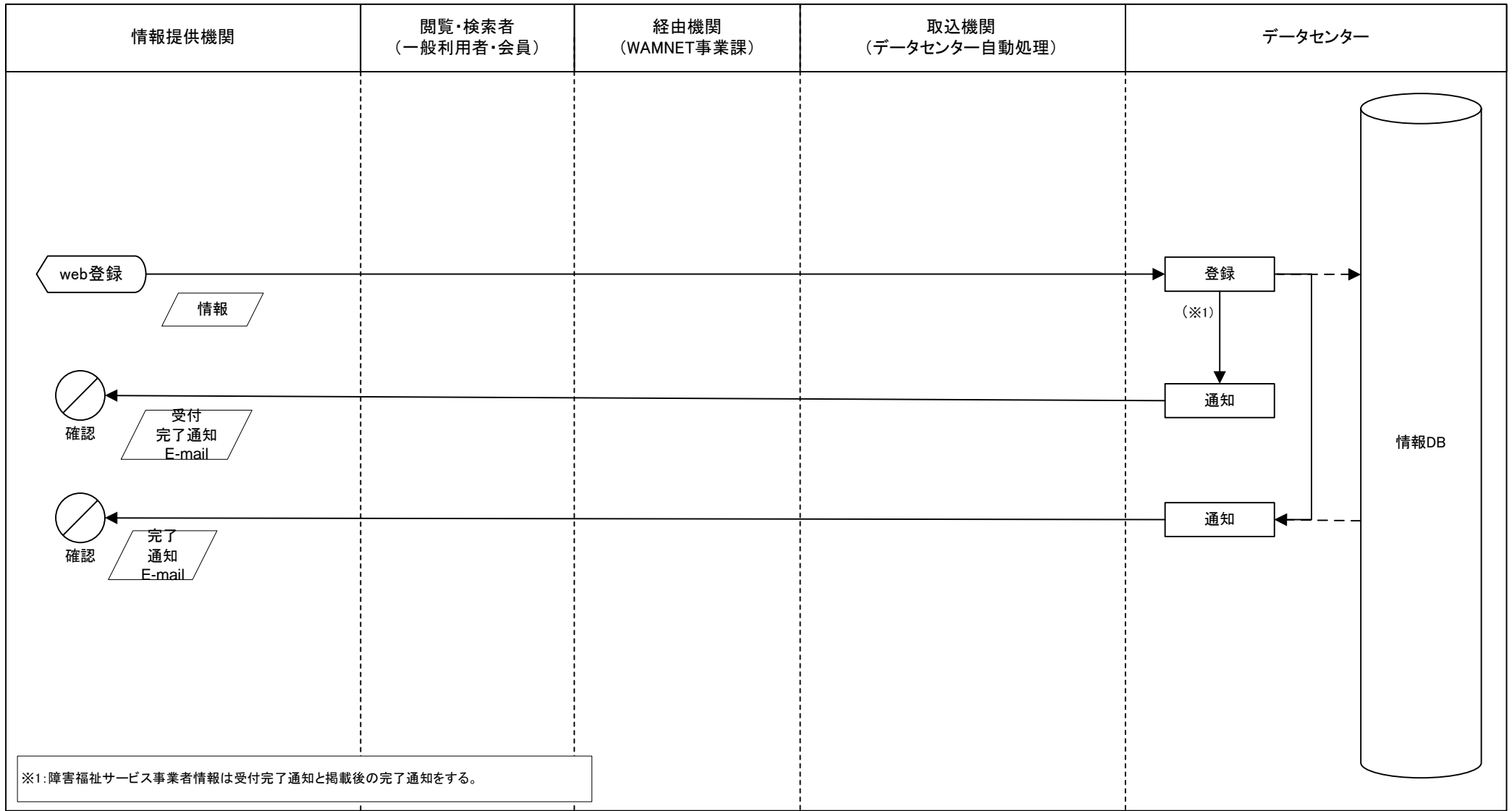

業務流れ図(将来)	システム名		業務名(Lv0)		資料番号	版数	作成日付	作成者	ページ
	福祉保健医療情報ネットワークシステム		福祉保健医療情報サービス		2-1-2	初版 改訂	2007.12.21		24/43
Lv1	事業者情報管理	Lv2	登録	Lv3	委託機関による登録	Lv4	—	Lv5	—

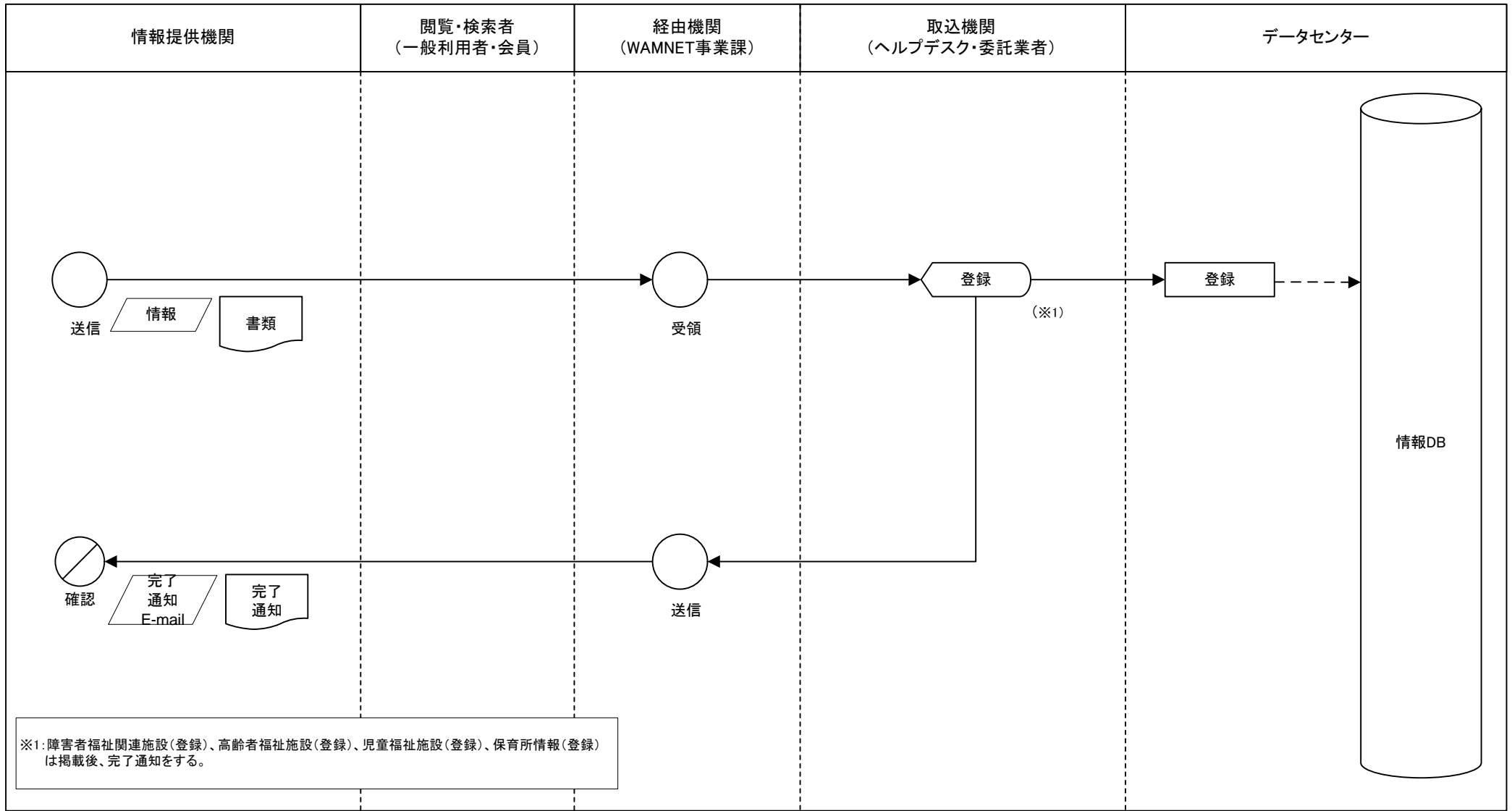

※1:障害者福祉関連施設(登録)、高齢者福祉施設(登録)、児童福祉施設(登録)、保育所情報(登録)は掲載後、完了通知をする。



業務流れ図(将来)	システム名		業務名(Lv0)		資料番号	版数	作成日付	作成者	ページ
	福祉保健医療情報ネットワークシステム		福祉保健医療情報サービス		2-2-1	初版 改訂	2007.12.21		25/43
Lv1	事業者情報管理	Lv2	更新	Lv3	外部機関による更新	Lv4	—	Lv5	—

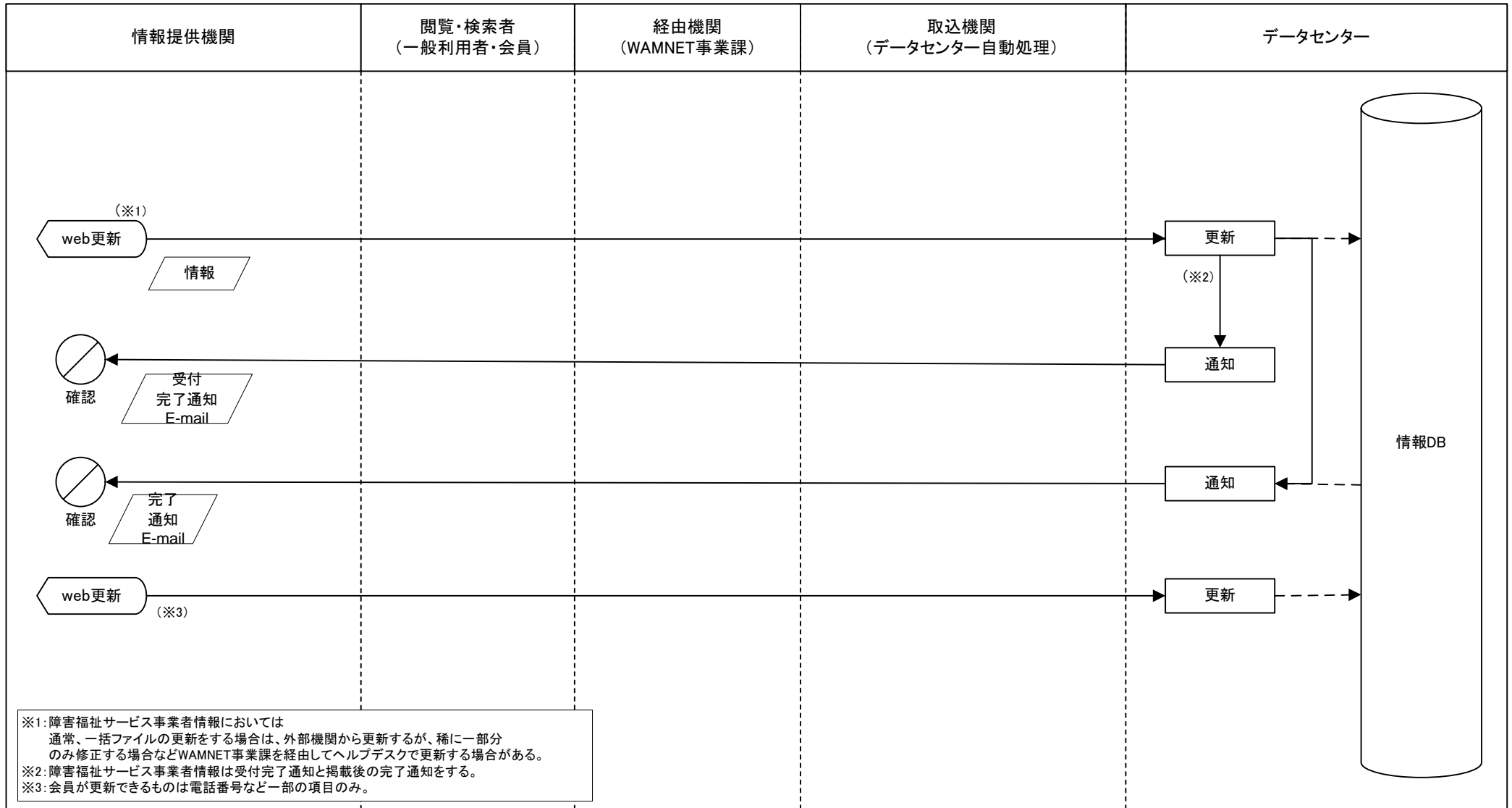

※1: 障害福祉サービス事業者情報においては
通常、一括ファイルの更新をする場合は、外部機関から更新するが、稀に一部分のみ修正する場合などWAMNET事業課を経由してヘルプデスクで更新する場合がある。
※2: 障害福祉サービス事業者情報は受付完了通知と掲載後の完了通知をする。
※3: 会員が更新できるものは電話番号など一部の項目のみ。

業務流れ図(将来)	システム名		業務名(Lv0)		資料番号	版数	作成日付	作成者	ページ
	福祉保健医療情報ネットワークシステム		福祉保健医療情報サービス		2-2-2	初版 改訂	2007.12.21		26/43
Lv1	事業者情報管理	Lv2	更新	Lv3	委託機関による更新	Lv4	—	Lv5	—

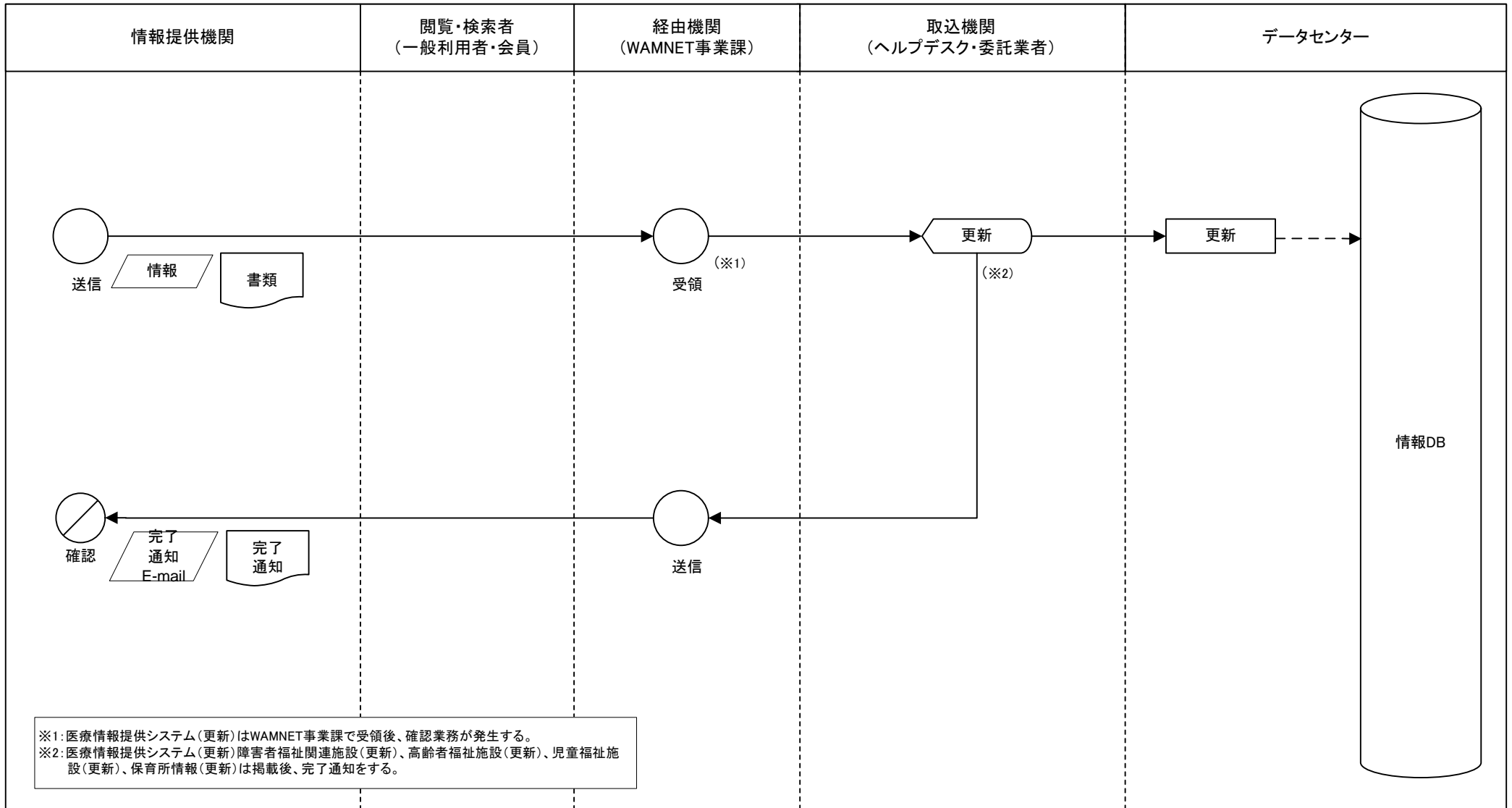

※1: 医療情報提供システム(更新)はWAMNET事業課で受領後、確認業務が発生する。
 ※2: 医療情報提供システム(更新)障害者福祉関連施設(更新)、高齢者福祉施設(更新)、児童福祉施設(更新)、保育所情報(更新)は掲載後、完了通知をする。



業務流れ図(将来)	システム名		業務名(Lv0)		資料番号	版数	作成日付	作成者	ページ
	福祉保健医療情報ネットワークシステム		福祉保健医療情報サービス		3	初版 改訂	2007.12.21		27/43
Lv1	掲載情報管理	Lv2		Lv3		Lv4	—	Lv5	—

3.掲載情報管理

C 委託機関による登録・更新パターン

委託機関による登録・更新ルートのパターンは以下の8つとする

詳細	登録/更新	情報提供機関		経由機関		取込機関	掲載通知 通知先	閲覧・検索者
		情報提供機関	媒体	受領	審査			
要介護(要支援)認定者数情報	登録・更新	厚生労働省	電子(※1)	WAMNET 事業課	なし	委託業者	なし	一般利用者・ 会員
指定市区町村事務受託法人	登録・更新	都道府県	電子(※2)	WAMNET 事業課	なし	ヘルプデスク	都道府県 (※3)	一般利用者・ 会員
行政資料 試験情報	登録	厚生労働省(収集型)	紙(※4)	WAMNET 事業課	WAMNET 事業課	ヘルプデスク	なし	一般利用者・ 会員
	登録	厚生労働省(依頼型)	紙(※1)	WAMNET 事業課	なし	ヘルプデスク	掲載依頼者 (※5)	一般利用者・ 会員
	更新	厚生労働省(収集型)	紙(※4)	WAMNET 事業課	WAMNET 事業課	ヘルプデスク	厚生労働省 (※5)	一般利用者・ 会員
	更新	厚生労働省(依頼型)	電子・紙(※6)	WAMNET 事業課	なし	ヘルプデスク	厚生労働省 (※5)	一般利用者・ 会員
イベント広場	登録・更新	掲載依頼者	電子・紙(※8)	WAMNET 事業課	WAMNET 事業課	ヘルプデスク	掲載依頼者 (※7)	一般利用者・ 会員
介護保険標準様式事例集 支援費様式事例集	登録・更新	厚生労働省	電子(※1)	WAMNET 事業課	なし	ヘルプデスク	なし	一般利用者・ 会員

※1: 入手経由はメールと手渡しがある

※2: 入手経由はメール

※3: 通知方法はメール

※4: ヘルプデスクの職員が収集する

※5: 通知方法はメールと電話がある

※6: 入手経由はネットワークと手渡しがある

※7: 通知方法はメールと電話とFAXがある

WAMNET事業課で掲載可否の審査をしたのち掲載否/掲載完了の通知をする

掲載依頼がメールの場合、メールで通知する

掲載依頼が電話の場合、電話で通知する

掲載依頼がFAXの場合、FAXで通知する

※8: 入手経由はメールと郵送がある

業務流れ図(将来)	システム名		業務名(Lv0)		資料番号	版数	作成日付	作成者	ページ
	福祉保健医療情報ネットワークシステム		福祉保健医療情報サービス		3-1-1	初版 改訂	2007.12.21		28/43
Lv1	掲載情報管理	Lv2	登録	Lv3	委託機関による登録	Lv4		Lv5	—

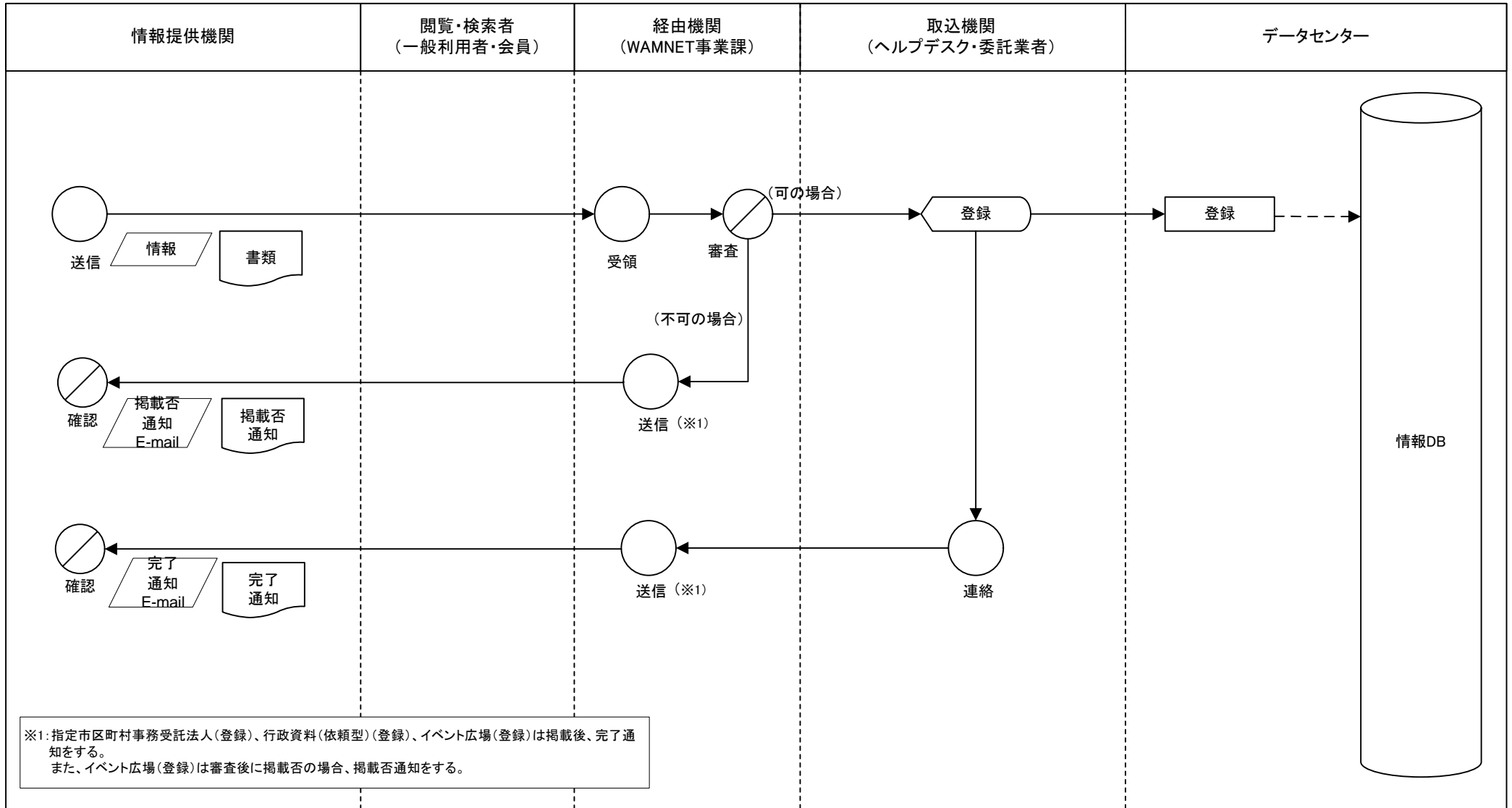

※1: 指定市区町村事務受託法人(登録)、行政資料(依頼型)(登録)、イベント広場(登録)は掲載後、完了通知をする。
また、イベント広場(登録)は審査後に掲載否の場合、掲載否通知をする。



業務流れ図(将来)	システム名		業務名(Lv0)		資料番号	版数	作成日付	作成者	ページ
	福祉保健医療情報ネットワークシステム		福祉保健医療情報サービス		3-2-1	初版 改訂	2007.12.21		29/43
Lv1	掲載情報管理	Lv2	更新	Lv3	委託機関による更新	Lv4		Lv5	—

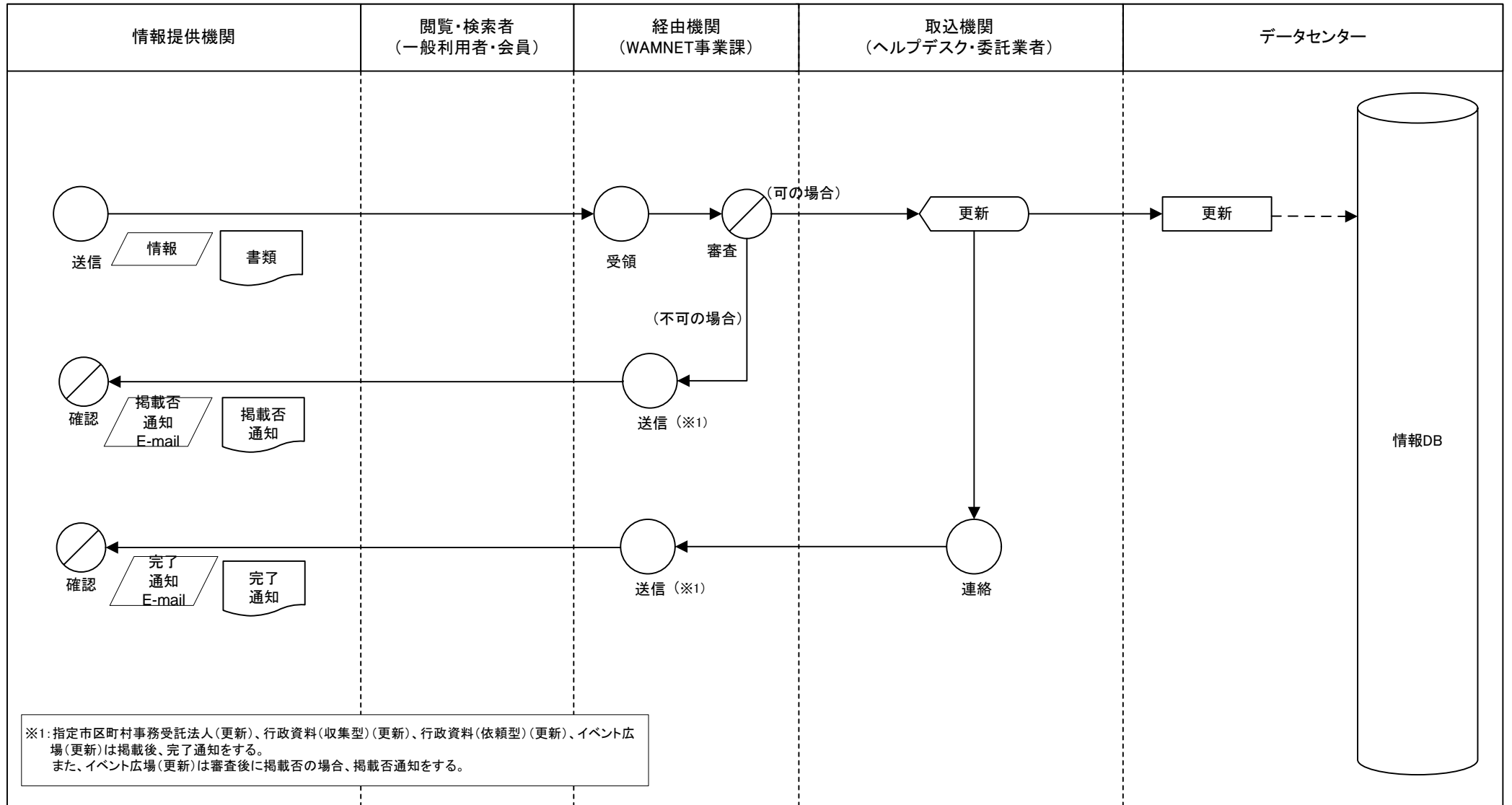

※1: 指定市区町村事務受託法人(更新)、行政資料(収集型)(更新)、行政資料(依頼型)(更新)、イベント広場(更新)は掲載後、完了通知をする。
また、イベント広場(更新)は審査後に掲載否の場合、掲載否通知をする。



業務流れ図(将来)	システム名		業務名(Lv0)		資料番号	版数	作成日付	作成者	ページ
	福祉保健医療情報ネットワークシステム		福祉保健医療情報サービス		4	初版 改訂	2007.12.21		30/43
Lv1	コミュニティ管理	Lv2		Lv3		Lv4	—	Lv5	—

4.コミュニティ管理

A 外部機関による登録・更新パターン

外部機関による登録・更新ルートのパターンは以下の2つとする

詳細	登録/更新	情報提供機関		経由機関		取込機関	掲載通知	閲覧・検索者
		情報提供機関	媒体	受領	審査		通知先	
介護保険Q&Aシステム	登録・更新	厚生労働省/ 都道府県/ 市町村	ネットワーク	なし	市町村/ 都道府県/ 厚生労働省 (※1)	自動取込	なし	会員 (※1)
掲示板・フォーラム	登録・更新	会員	ネットワーク	なし	グループ 責任者 (※2)	自動取込	グループ 利用者 (※3)	会員

※1: 情報提供機関(市町村・都道府県・厚生労働省)は登録・更新時に公開/非公開を選択することができ、全て公開であったもののみQ&Aシステムで利用を許可された行政機関が閲覧・検索することができる。またそれらの情報の中で厚生労働省が審査して公開支持を行なった情報はQA集として公開され、会員が閲覧・検索することができる。

※2: 会員が登録・更新したものは審査を経由せず、そのまま公開される。掲示板・フォーラムに公開された内容について、グループ責任者は削除指示を出すことができる。

※3: 会員が登録・更新時に通知項目にチェックを入れた場合、グループ利用者に掲載完了の通知がされる。

業務流れ図(将来)		システム名		業務名(Lv0)		資料番号	版数	作成日付	作成者	ページ
		福祉保健医療情報ネットワークシステム		福祉保健医療情報サービス		4-1-1	初版 改訂	2007.12.21		31/43
Lv1	コミュニティ管理	Lv2	登録	Lv3	外部機関による登録	Lv4	—	Lv5	—	

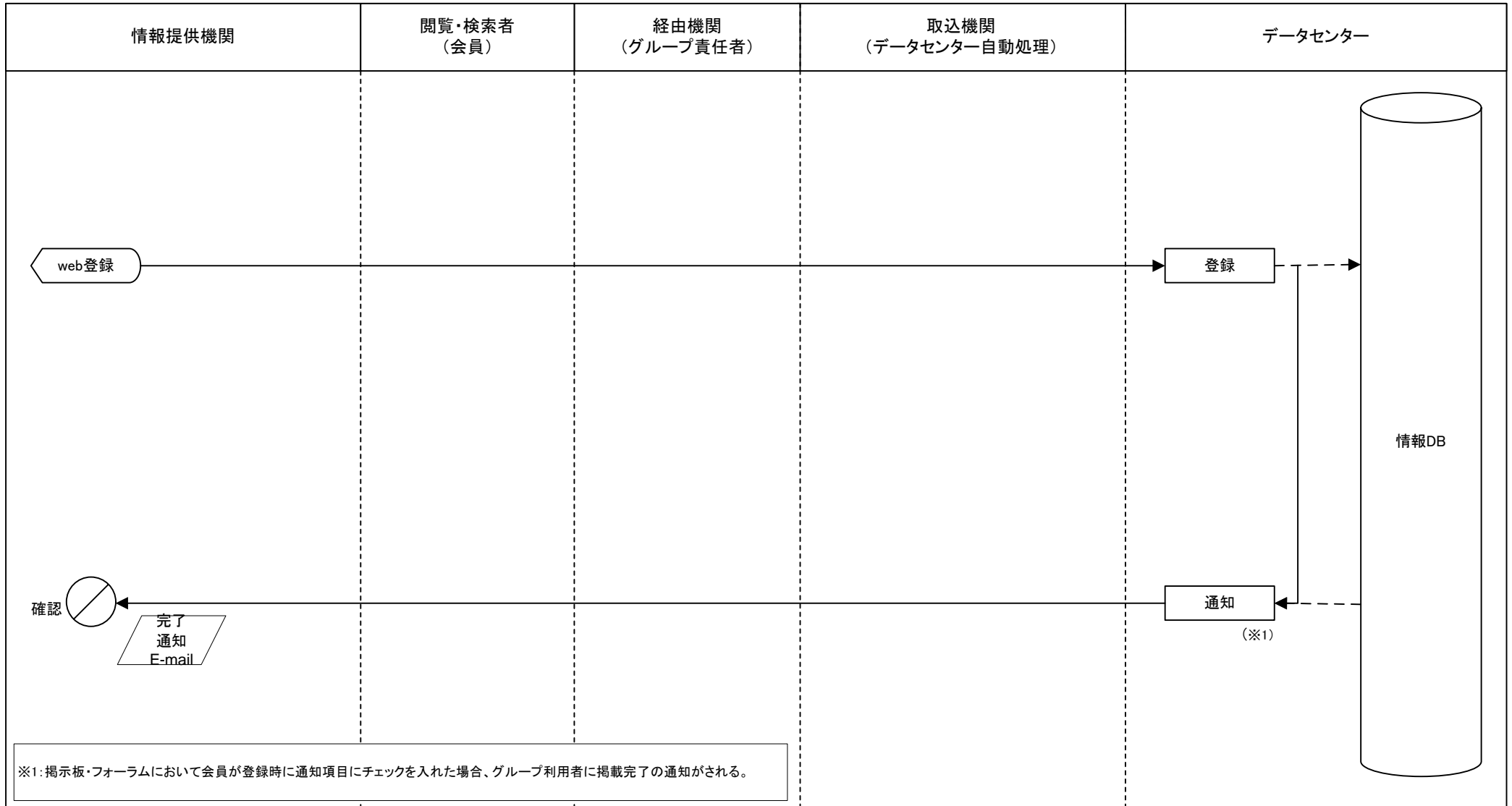

業務流れ図(将来)	システム名		業務名(Lv0)		資料番号	版数	作成日付	作成者	ページ
	福祉保健医療情報ネットワークシステム		福祉保健医療情報サービス		4-1-2	初版 改訂	2007.12.21		32/43
Lv1	コミュニティ管理	Lv2	登録	Lv3	外部機関(審査有)による登録	Lv4	—	Lv5	—

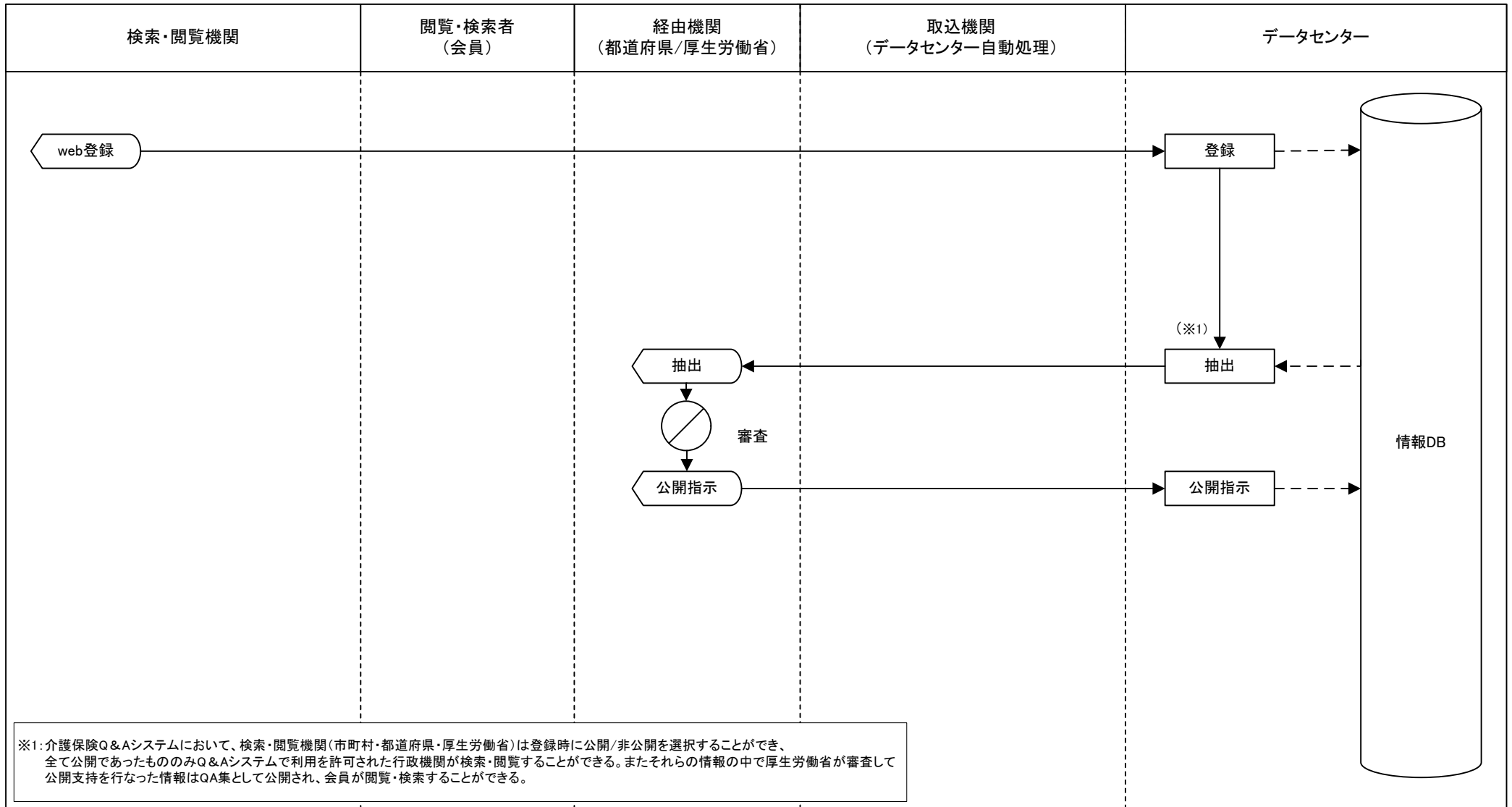

※1: 介護保険Q&Aシステムにおいて、検索・閲覧機関(市町村・都道府県・厚生労働省)は登録時に公開/非公開を選択することができ、全て公開であったもののみQ&Aシステムで利用を許可された行政機関が検索・閲覧することができる。またそれらの情報の中で厚生労働省が審査して公開支持を行なった情報はQA集として公開され、会員が閲覧・検索することができる。



業務流れ図(将来)	システム名		業務名(Lv0)		資料番号	版数	作成日付	作成者	ページ
	福祉保健医療情報ネットワークシステム		福祉保健医療情報サービス		4-2-1	初版 改訂	2007.12.21		33/43
Lv1	コミュニティ管理	Lv2	更新	Lv3	外部機関による更新	Lv4	—	Lv5	—

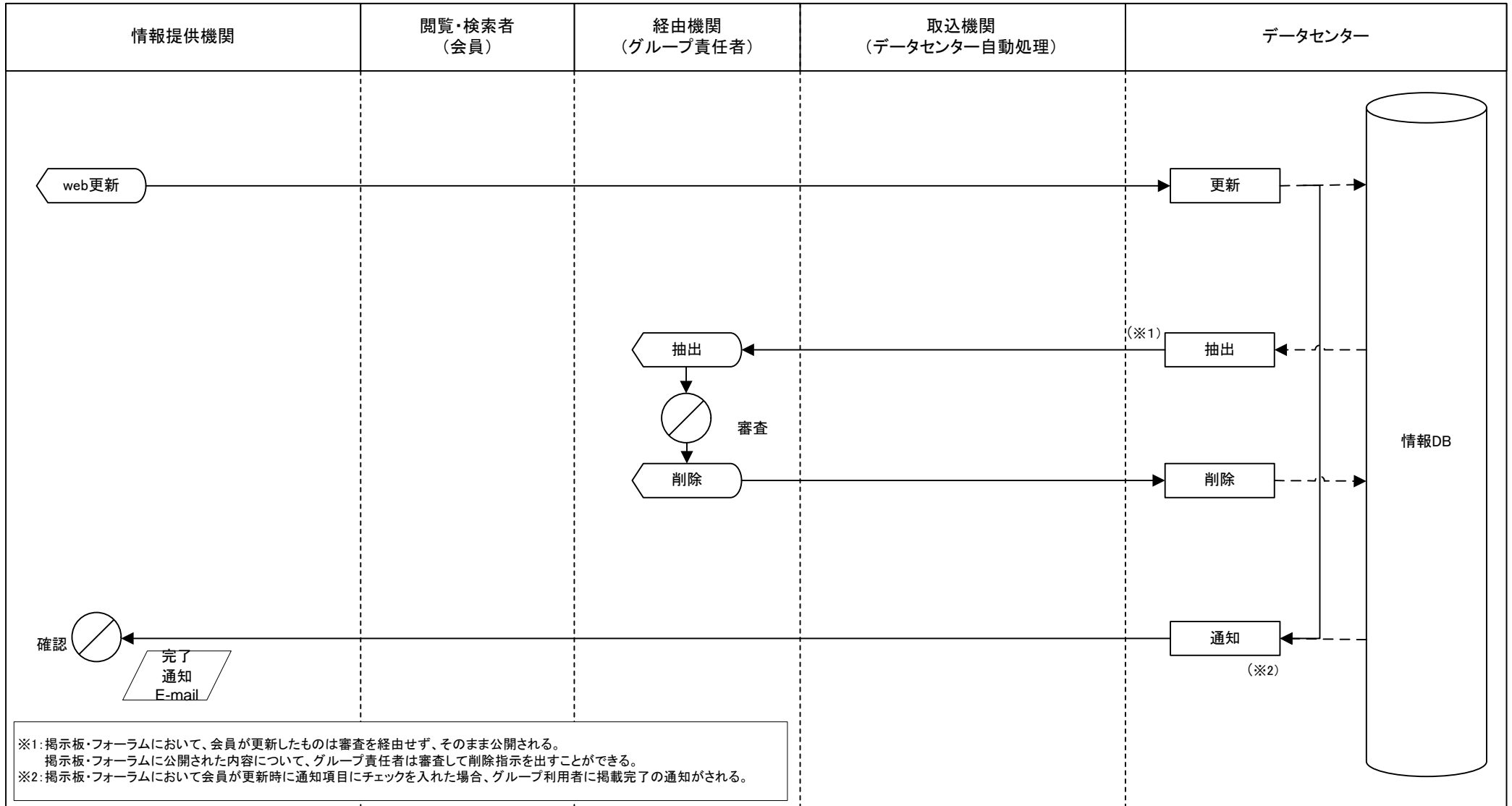

※1: 掲示板・フォーラムにおいて、会員が更新したものは審査を経由せず、そのまま公開される。
 掲示板・フォーラムに公開された内容について、グループ責任者は審査して削除指示を出すことができる。
 ※2: 掲示板・フォーラムにおいて会員が更新時に通知項目にチェックを入れた場合、グループ利用者に掲載完了の通知がされる。



業務流れ図(将来)	システム名		業務名(Lv0)		資料番号	版数	作成日付	作成者	ページ
	福祉保健医療情報ネットワークシステム		福祉保健医療情報サービス		4-2-2	初版 改訂	2007.12.21		34/43
Lv1	コミュニティ管理	Lv2	更新	Lv3	外部機関(審査有)による更新	Lv4	—	Lv5	—

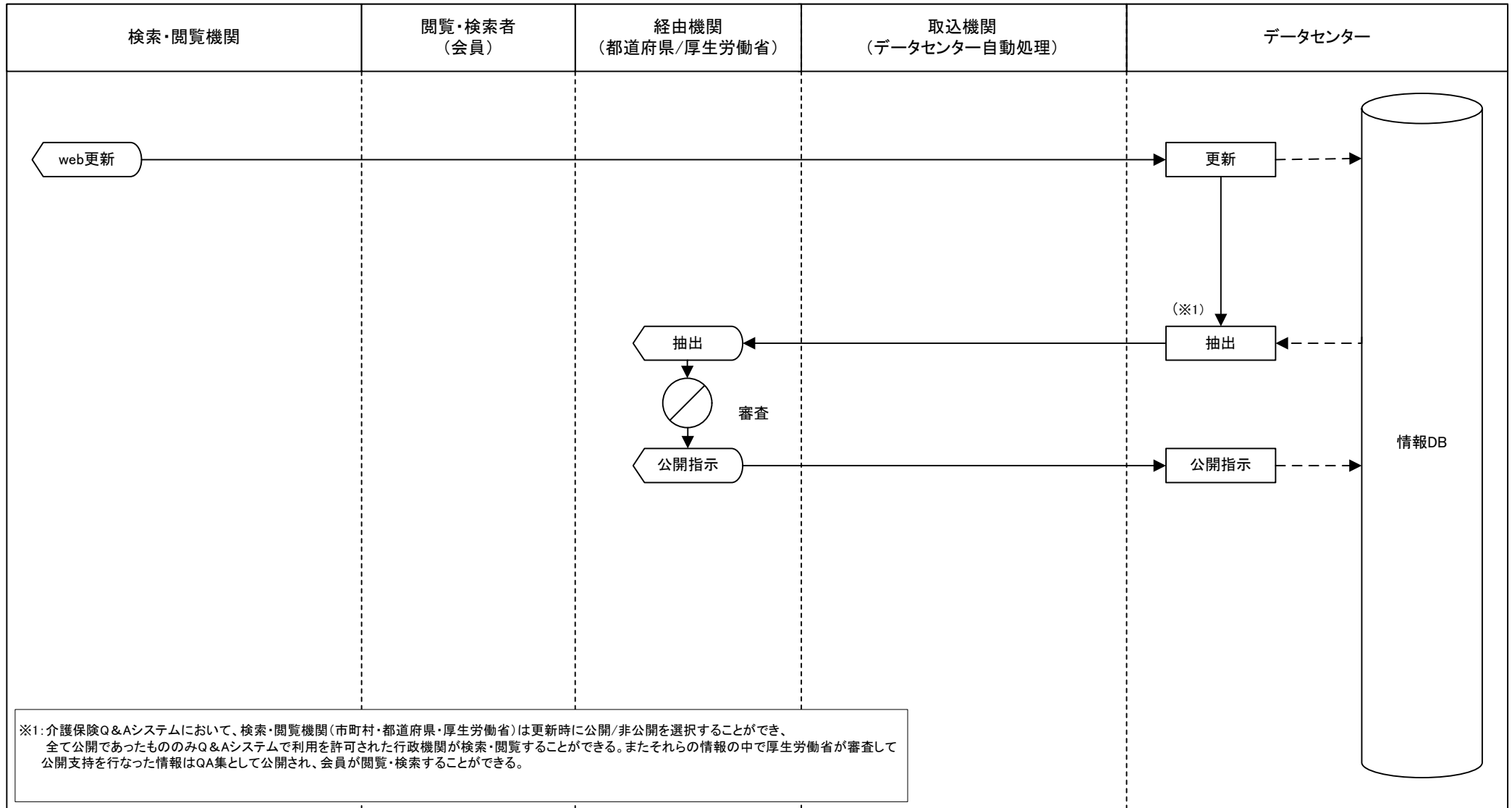

業務流れ図(将来)		システム名		業務名(Lv0)		資料番号	版数	作成日付	作成者	ページ
		福祉保健医療情報ネットワークシステム		福祉保健医療情報サービス		4-3-1	初版 改訂	2007.12.21		35/43
Lv1	コミュニティ管理	Lv2	メンテナンス	Lv3	グループ利用	Lv4	—	Lv5	—	

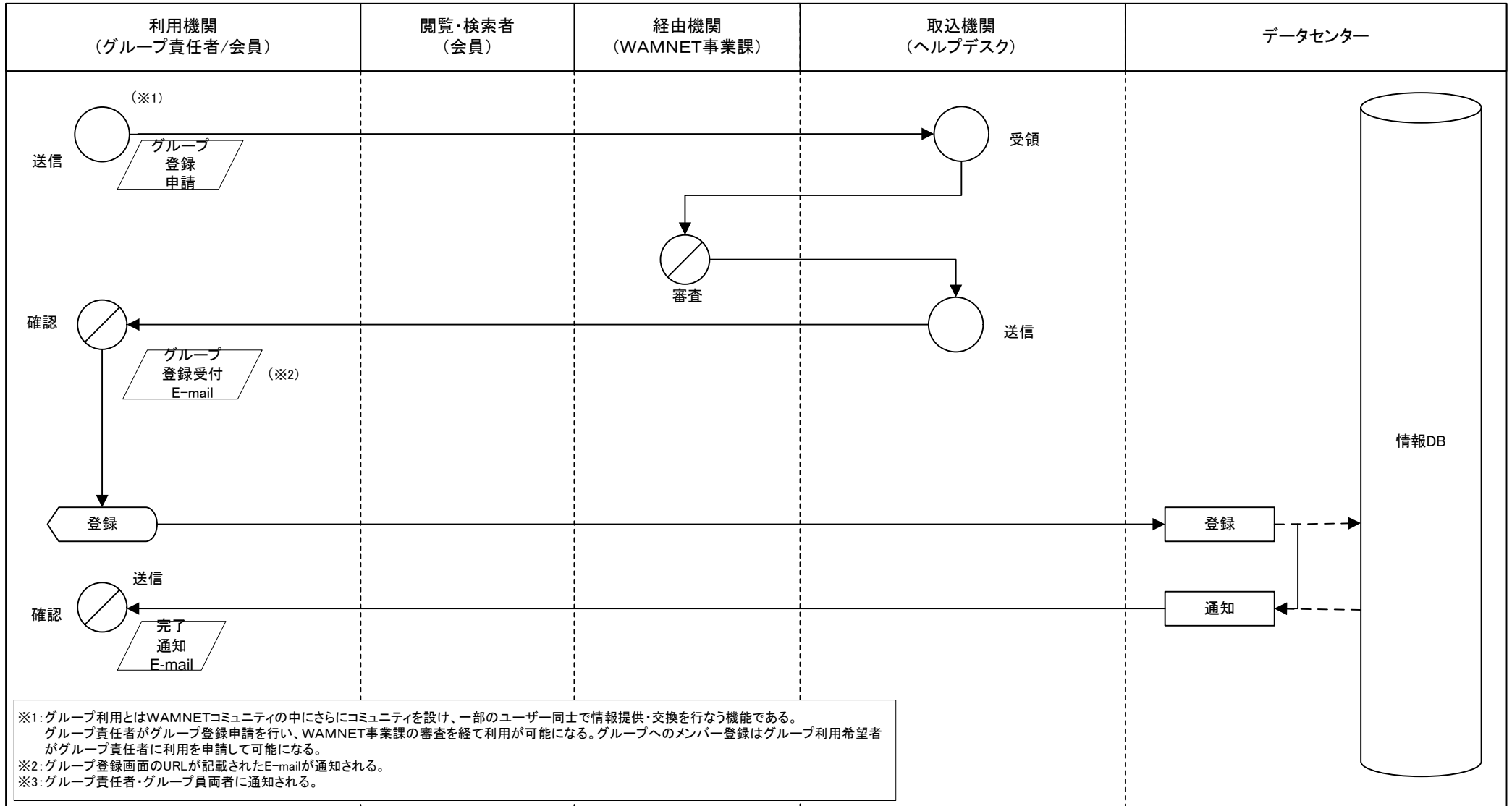

業務流れ図(将来)	システム名		業務名(Lv0)		資料番号	版数	作成日付	作成者	ページ
	福祉保健医療情報ネットワークシステム		福祉保健医療情報サービス		5	初版 改訂	2007.12.21		36/43
Lv1	外部評価管理	Lv2		Lv3		Lv4	—	Lv5	—

5.外部評価管理

A 外部機関による登録・更新パターン

外部機関による登録・更新ルートのパターンは以下の2つとする

詳細	登録/更新	情報提供機関		経由機関		取込機関	掲載通知	閲覧・検索者
		情報提供機関	媒体	受領	審査		通知先	
地域密着型サービス外部評価	登録・更新	評価機関	ネットワーク	なし	なし	自動取込	なし	一般利用者・ 会員
福祉サービス第三者評価	登録・更新	評価機関 (推進組織)(※1)	ネットワーク	推進組織	推進組織 (※2)	自動取込	推進組織 (※2)	一般利用者・ 会員

※1：都道府県によっては評価機関から依頼を受けて、推進組織が代行入力する場合もある
 ※2：都道府県によっては評価機関から依頼を受けて、推進組織が審査を行なう場合がある。
 その場合、評価機関が登録・更新時に評価機関から推進組織に審査依頼の通知があり、
 推進組織が公開/非公開の審査をした後、情報が公開される。
 推進組織が代行入力した場合も同様である。

業務流れ図(将来)	システム名		業務名(Lv0)		資料番号	版数	作成日付	作成者	ページ
	福祉保健医療情報ネットワークシステム		福祉保健医療情報サービス		5-1-1	初版 改訂	2007.12.21		37/43
Lv1	外部評価管理	Lv2	登録	Lv3	外部機関による登録	Lv4	—	Lv5	—

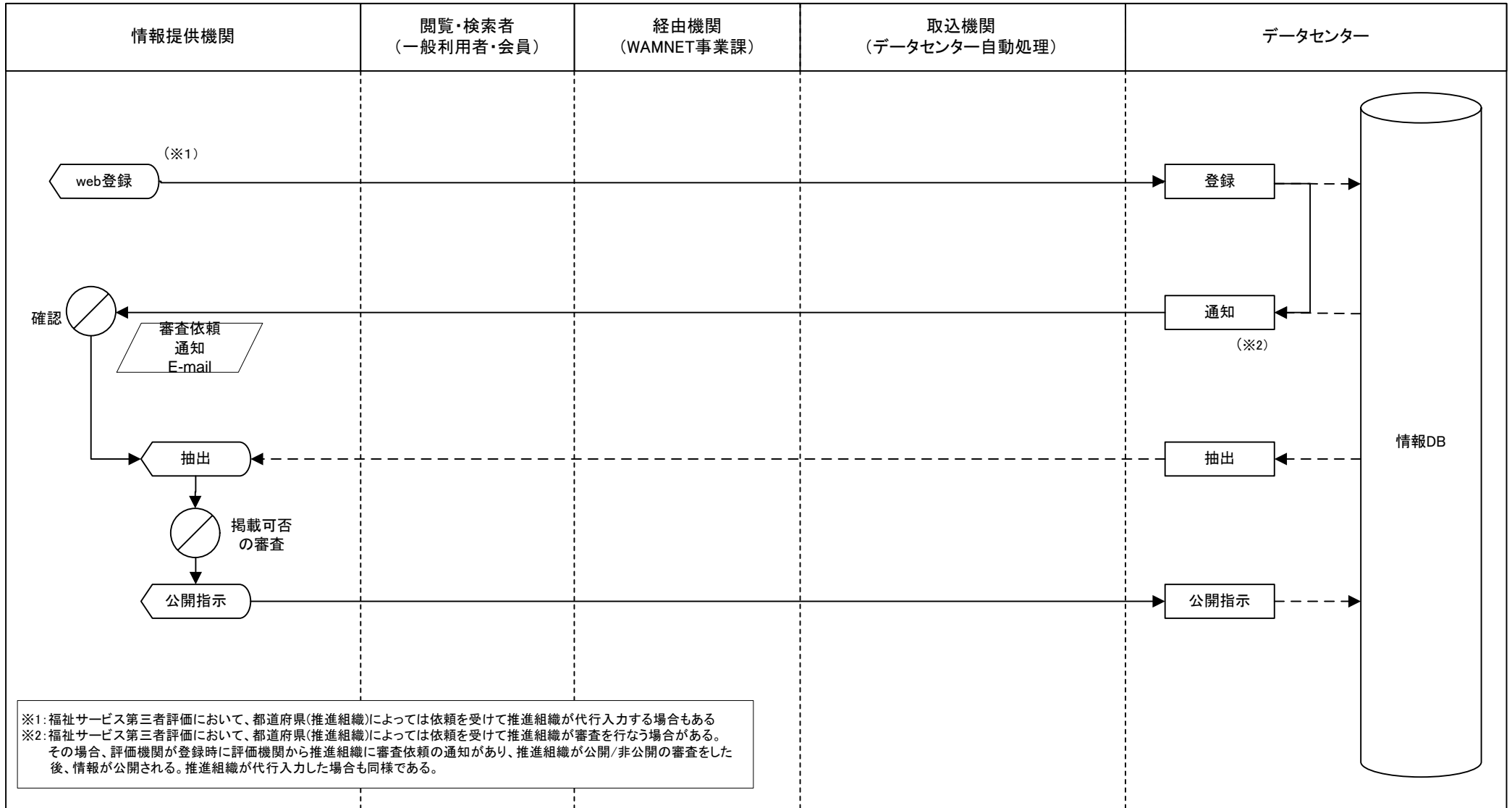

業務流れ図(将来)	システム名		業務名(Lv0)		資料番号	版数	作成日付	作成者	ページ
	福祉保健医療情報ネットワークシステム		福祉保健医療情報サービス		5-2-1	初版 改訂	2007.12.21		38/43
Lv1	外部評価管理	Lv2	更新	Lv3	外部機関による更新	Lv4	—	Lv5	—

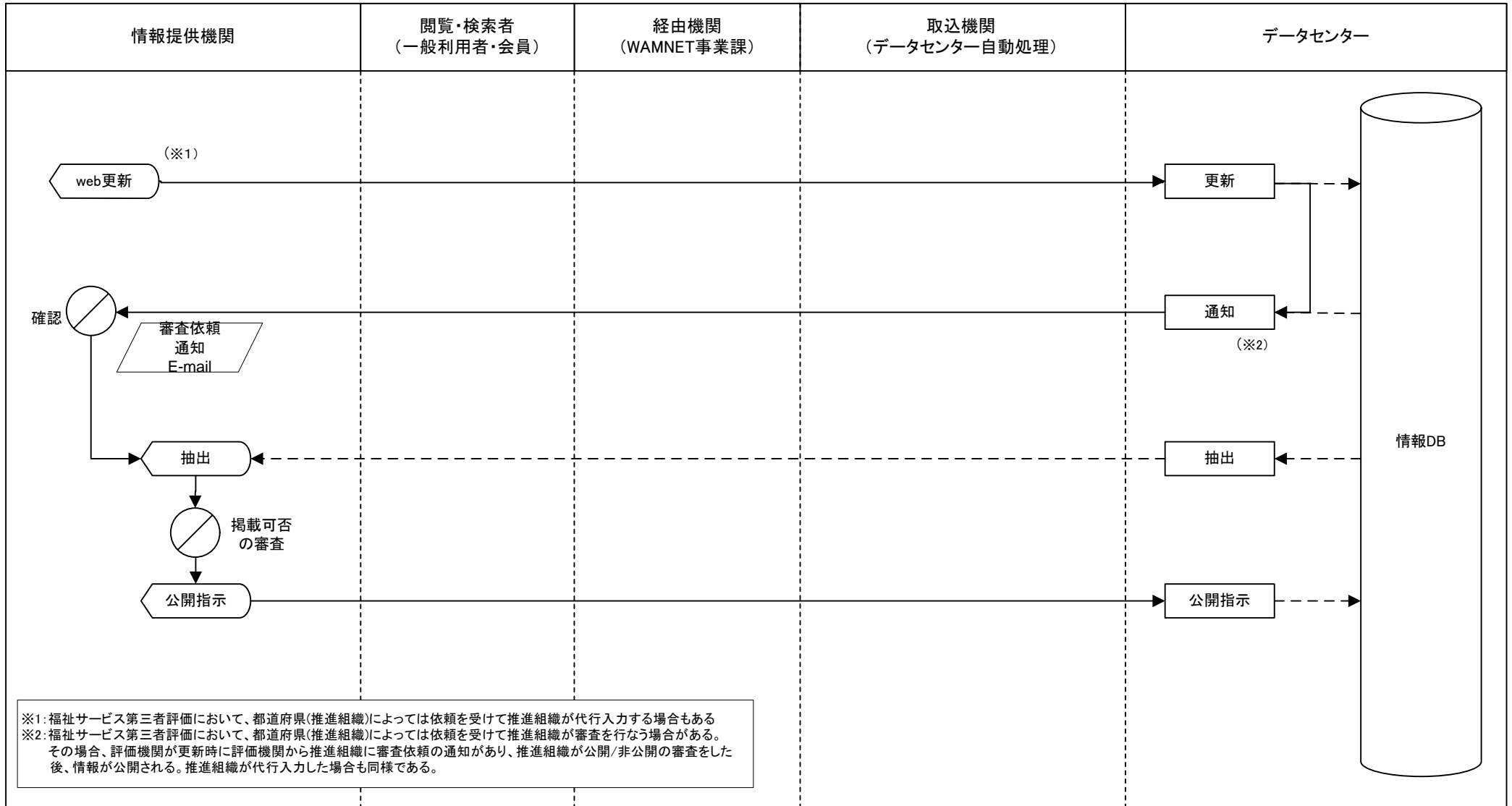

業務流れ図(将来)	システム名		業務名(Lv0)		資料番号	版数	作成日付	作成者	ページ
	福祉保健医療情報ネットワークシステム		福祉保健医療情報サービス		6	初版 改訂	2007.12.21		39/43
Lv1	事業報告管理	Lv2		Lv3		Lv4	—	Lv5	—

6. 事業報告管理

A 外部機関による登録・更新パターン

外部機関による登録・更新ルートのパターンは以下の1つとする

詳細	登録/更新	情報提供機関		経由機関			取込機関	掲載通知	閲覧・検索者
		情報提供機関	媒体	受領	審査(承認)	審査		通知先	
看護師等養成所報告管理システム (医療関係職種養成施設 あん摩・柔道整復師等養成施設)	登録・更新	看護師等養成所 (試験情報) 医療関係職種養成施設 あん摩・柔道整復師等養成施設	ネットワーク	厚生労働省看護課・都道府県	都道府県・地方厚生局	厚生労働省	自動取込	なし	一般利用者・会員

業務流れ図(将来)	システム名		業務名(Lv0)		資料番号	版数	作成日付	作成者	ページ
	福祉保健医療情報ネットワークシステム		福祉保健医療情報サービス		6-1-1	初版 改訂	2007.12.21		40/43
Lv1	事業報告管理	Lv2	登録	Lv3	事業報告集計・登録	Lv4	—	Lv5	—

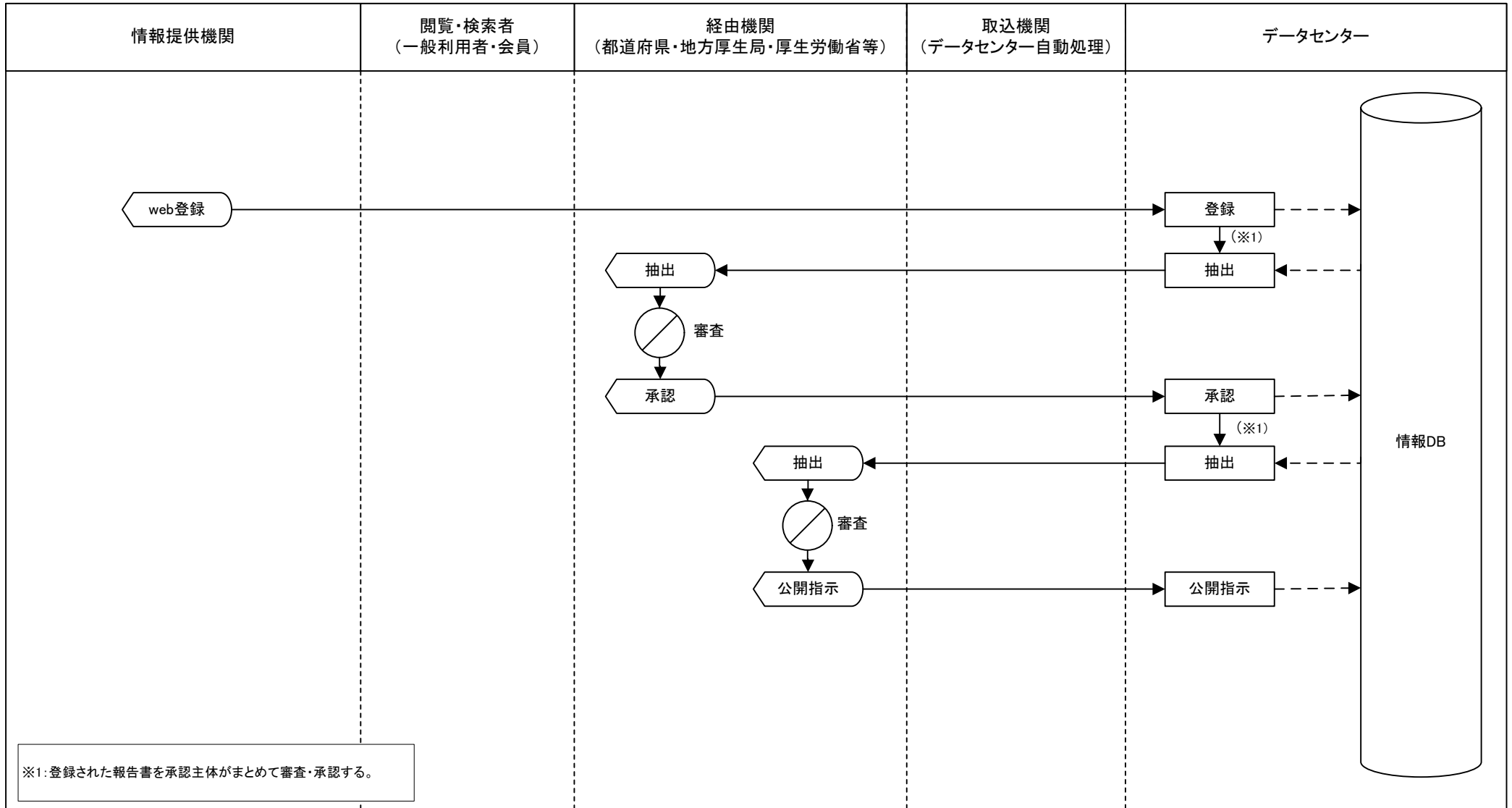

業務流れ図(将来)	システム名		業務名(Lv0)		資料番号	版数	作成日付	作成者	ページ
	福祉保健医療情報ネットワークシステム		福祉保健医療情報サービス		6-2-1	初版 改訂	2007.12.21		41/43
Lv1	事業報告管理	Lv2	更新	Lv3	事業報告集計・更新	Lv4	—	Lv5	—

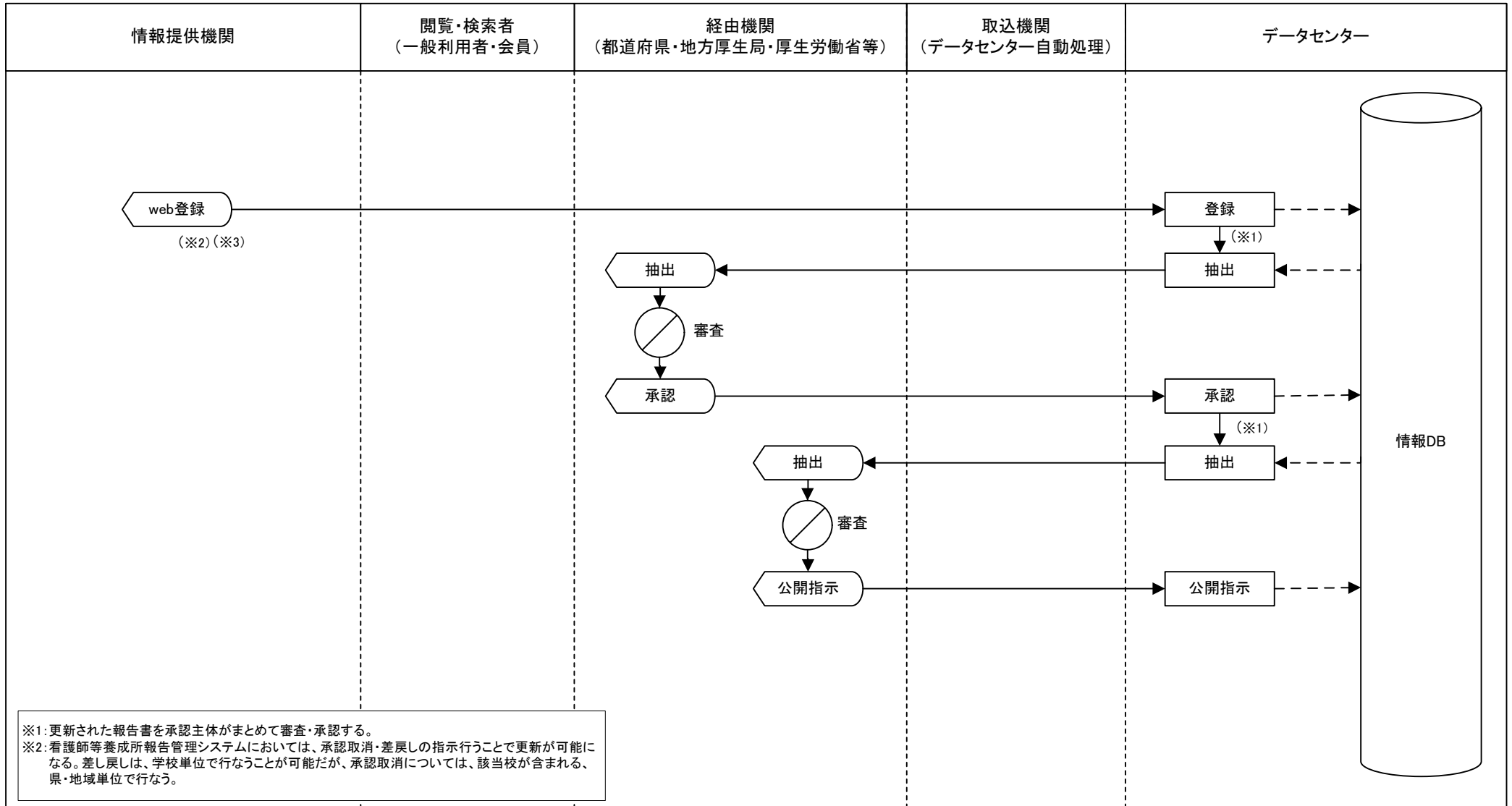

※1:更新された報告書を承認主体がまとめて審査・承認する。
 ※2:看護師等養成所報告管理システムにおいては、承認取消・差戻しの指示行うことで更新が可能になる。差し戻しは、学校単位で行なうことが可能だが、承認取消については、該当校が含まれる、県・地域単位で行なう。



業務流れ図(将来)	システム名		業務名(Lv0)		資料番号	版数	作成日付	作成者	ページ
	福祉保健医療情報ネットワークシステム		福祉保健医療情報サービス		7-1-1	初版 改訂	2007.12.21		42/43
Lv1	情報提供	Lv2	情報提供	Lv3	情報提供	Lv4	—	Lv5	—

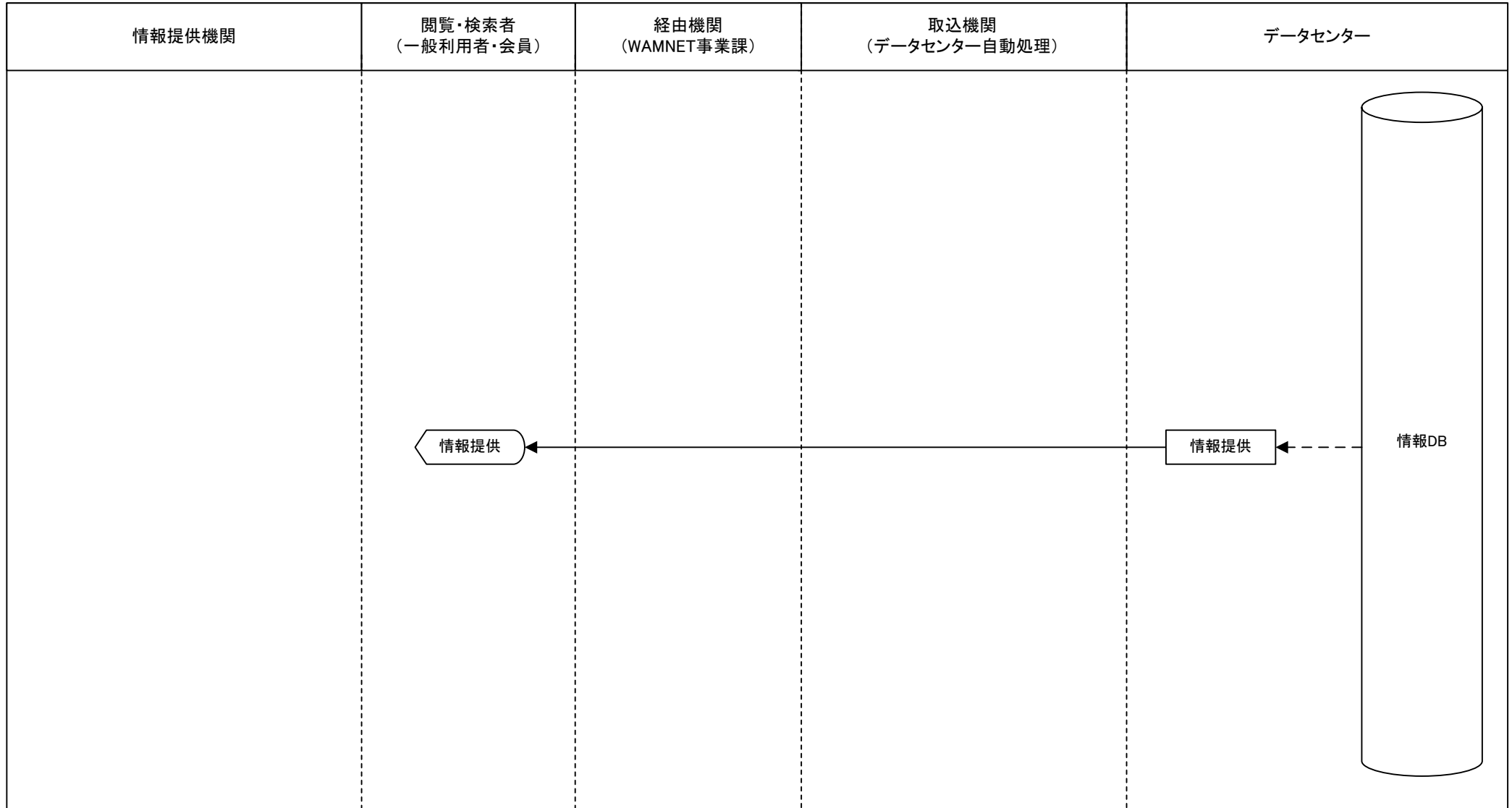

○ 手作業 ⊗ 確認 ▽ 保管 □ コンピュータ処理 ◡ コンピュータ画面 ▭ 帳票 ▱ 電子ファイル ◯ コンピュータファイル ▽ 端子 ———▶ 業務の流れ - - -▶ 情報の流れ

業務流れ図(将来)		システム名		業務名(Lv0)		資料番号	版数	作成日付	作成者	ページ
		福祉保健医療情報ネットワークシステム		福祉保健医療情報サービス		8-3-1	初版 改訂	2007.12.21		43/43
Lv1	WAMNET運用に係る業務	Lv2	ユーザ支援	Lv3	問合せ対応	Lv4	—	Lv5	—	

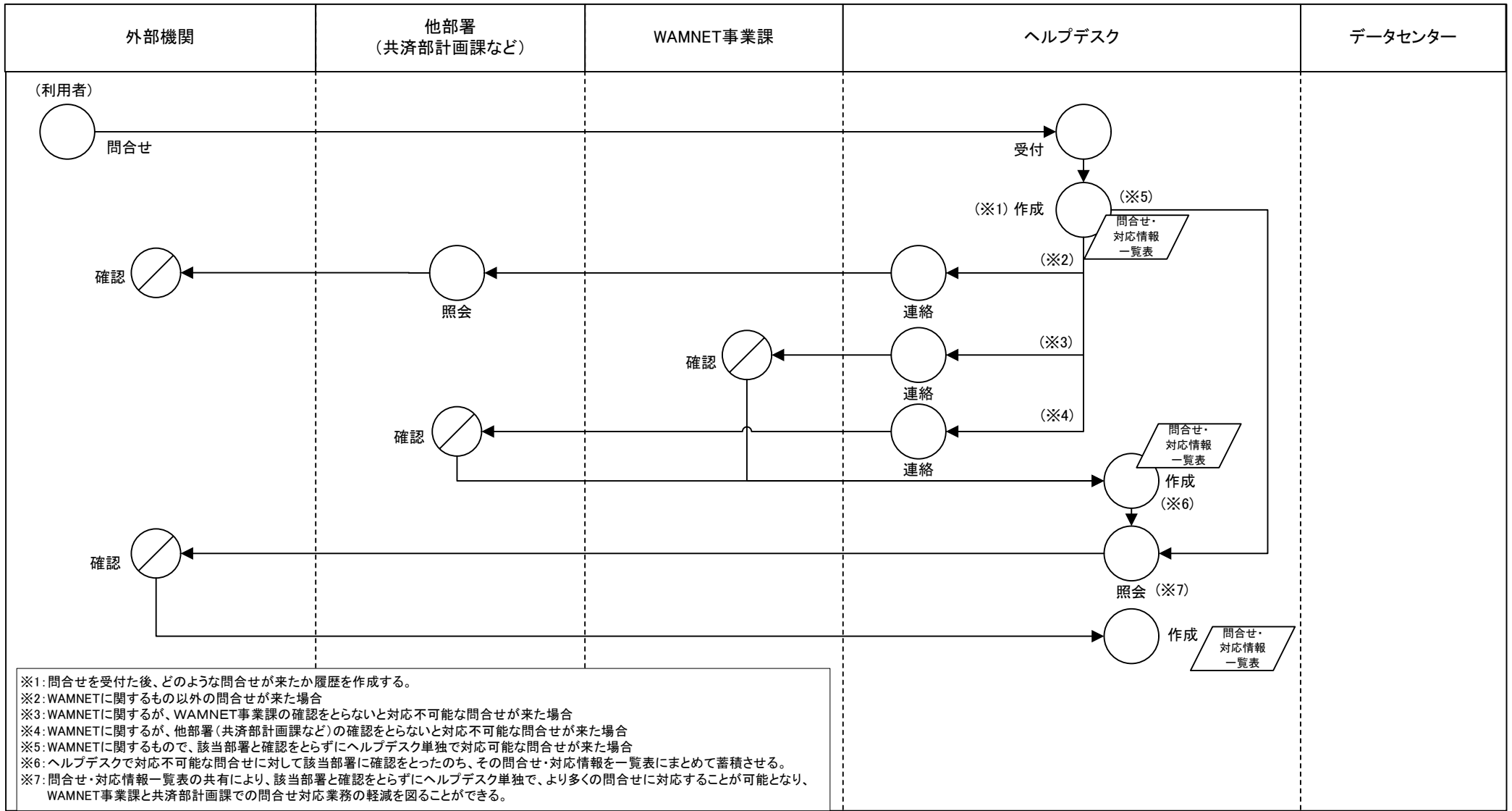

情報体系整理図 (将来)	システム名	業務名	資料番号	版数	作成日付	作成者	ページ
	福祉保健医療情報 ネットワークシステム	福祉保健医療情報サービス	—	初版	2007.12.21		1/1
				改訂			

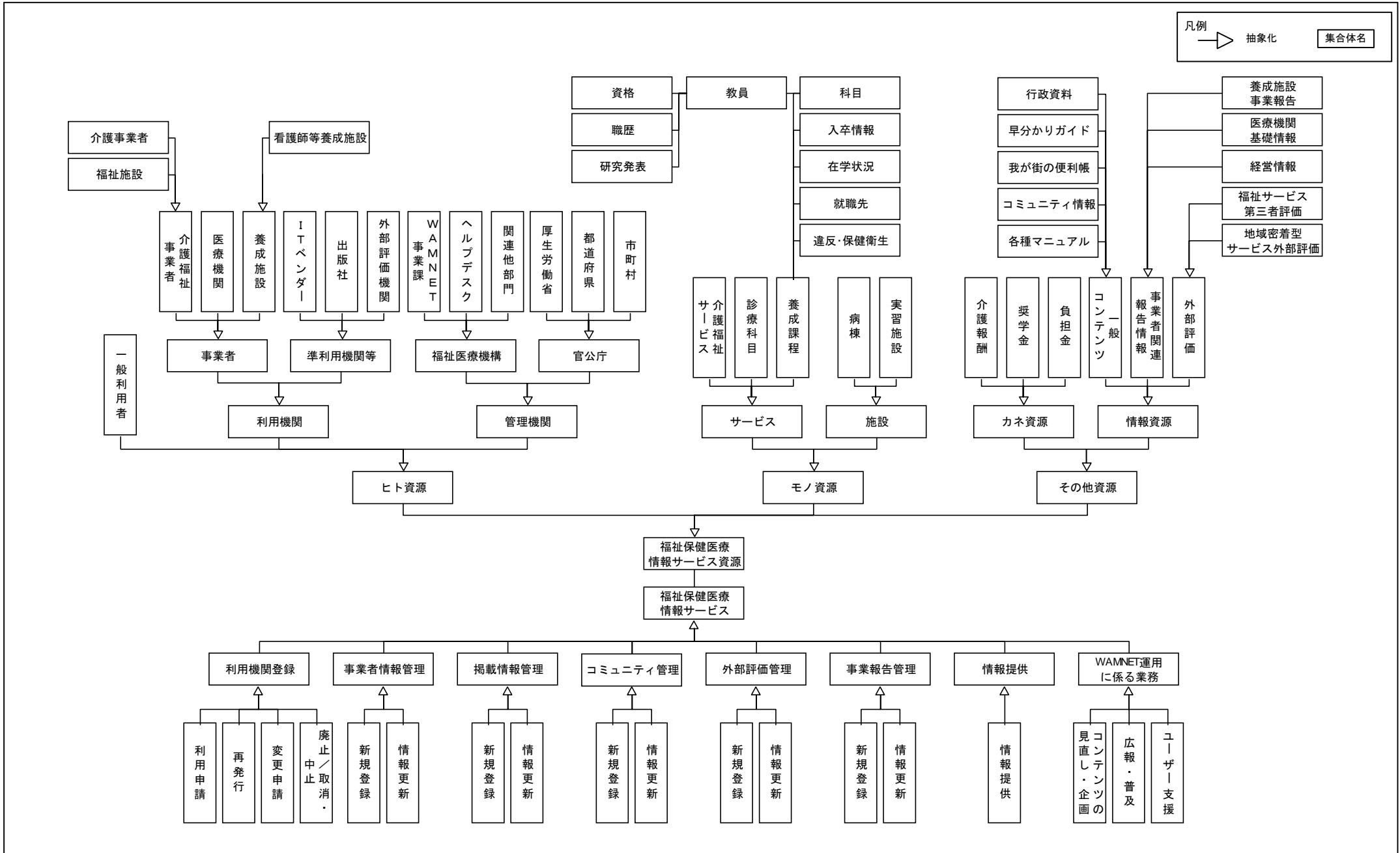

実体関連図(将来)	システム名	業務名	資料番号	版数	作成日付	作成者	ページ
	福祉保健医療情報ネットワークシステム	福祉保健医療情報サービス	—	初版	2007.12.21		1/4
				改訂			

[全体(コンテンツ管理)]

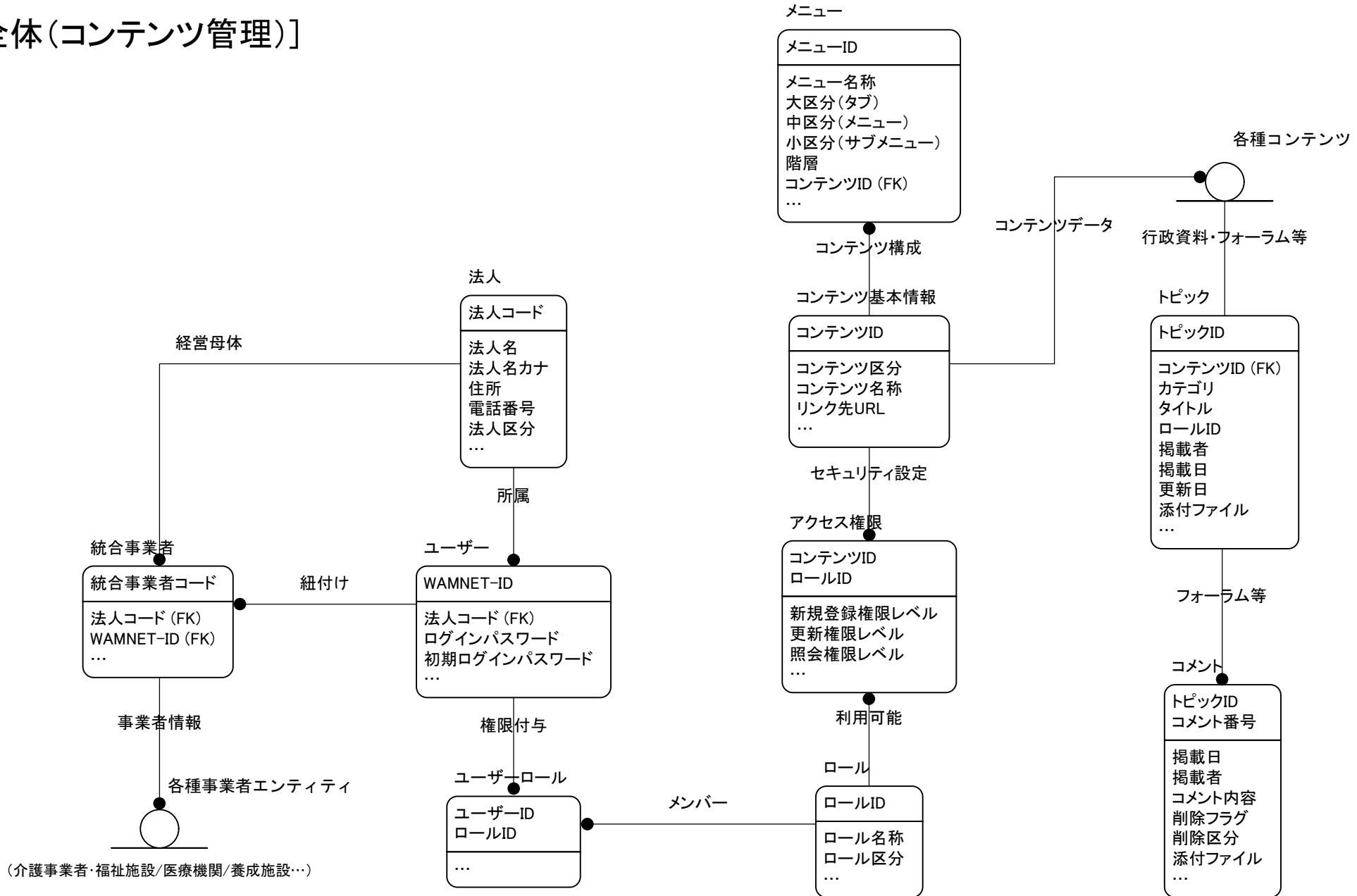

実体関連図(将来)	システム名	業務名	資料番号	版数	作成日付	作成者	ページ
	福祉保健医療情報 ネットワークシステム	福祉保健医療情報サービス	—	初版	2007.12.21		2/4
				改訂			

[介護事業者・福祉施設関連]

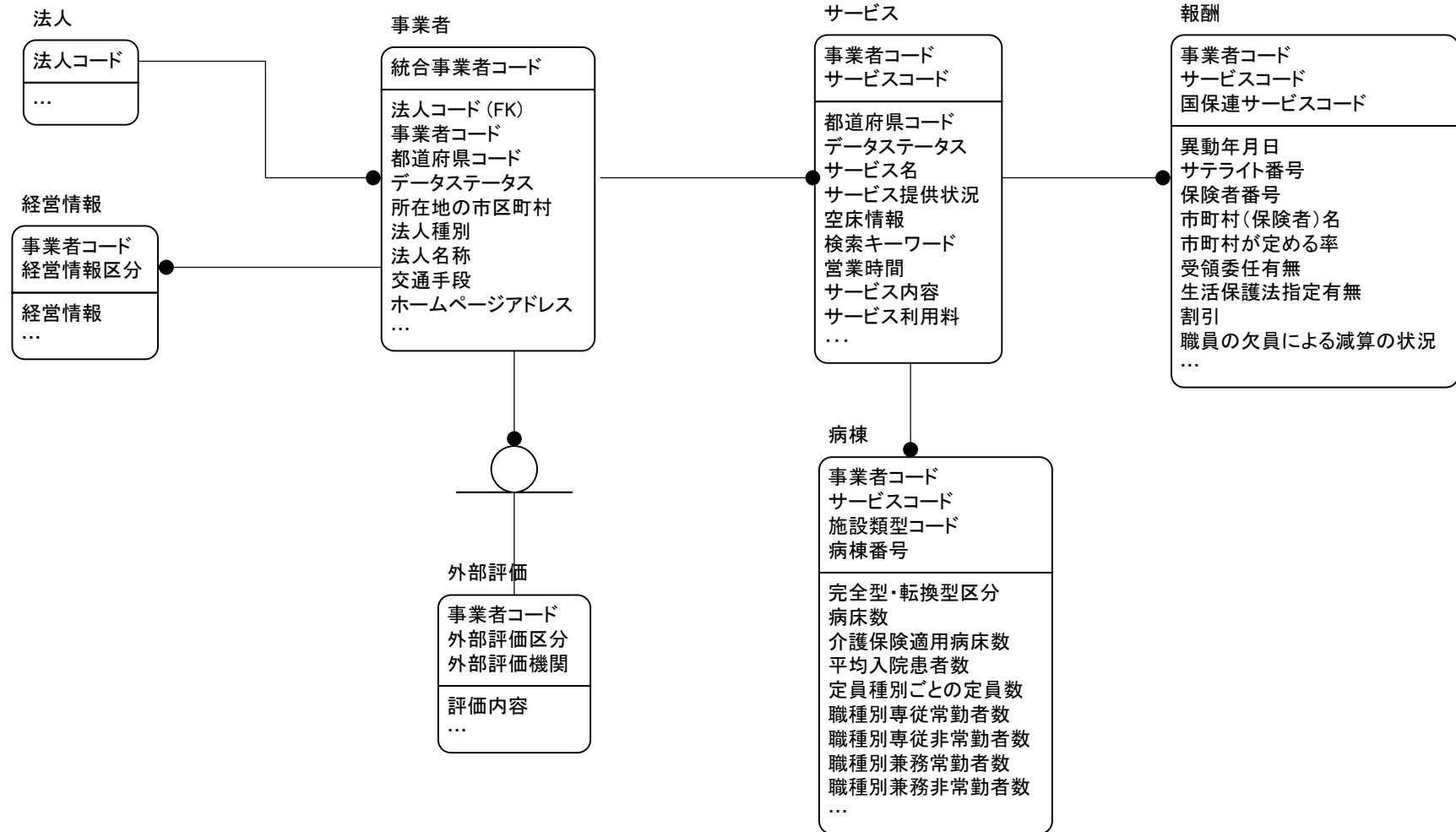

実体関連図(将来)	システム名	業務名	資料番号	版数	作成日付	作成者	ページ
	福祉保健医療情報ネットワークシステム	福祉保健医療情報サービス	—	初版	2007.12.21		3/4
				改訂			

[医療機関関連]

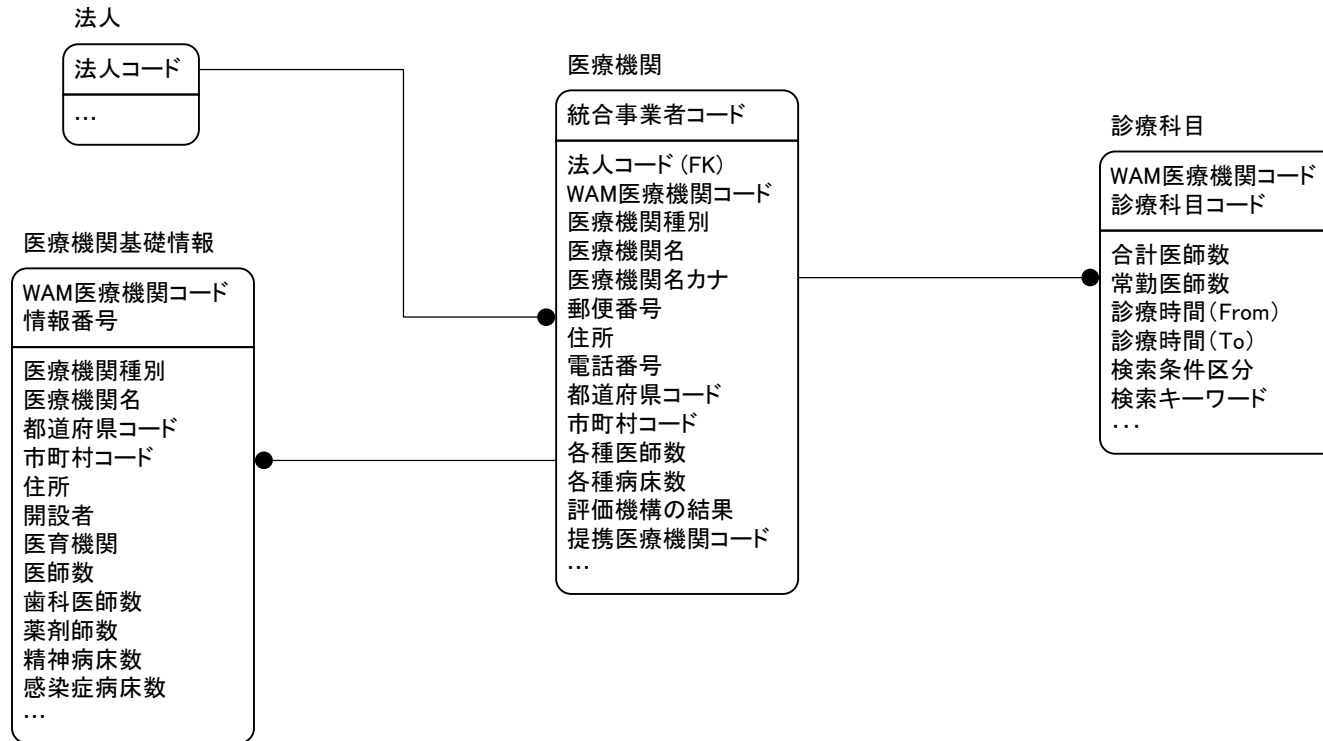

実体関連図(将来)	システム名	業務名	資料番号	版数	作成日付	作成者	ページ
	福祉保健医療情報 ネットワークシステム	福祉保健医療情報サービス	—	初版 改訂	2007.12.21		4/4

[養成施設関連]

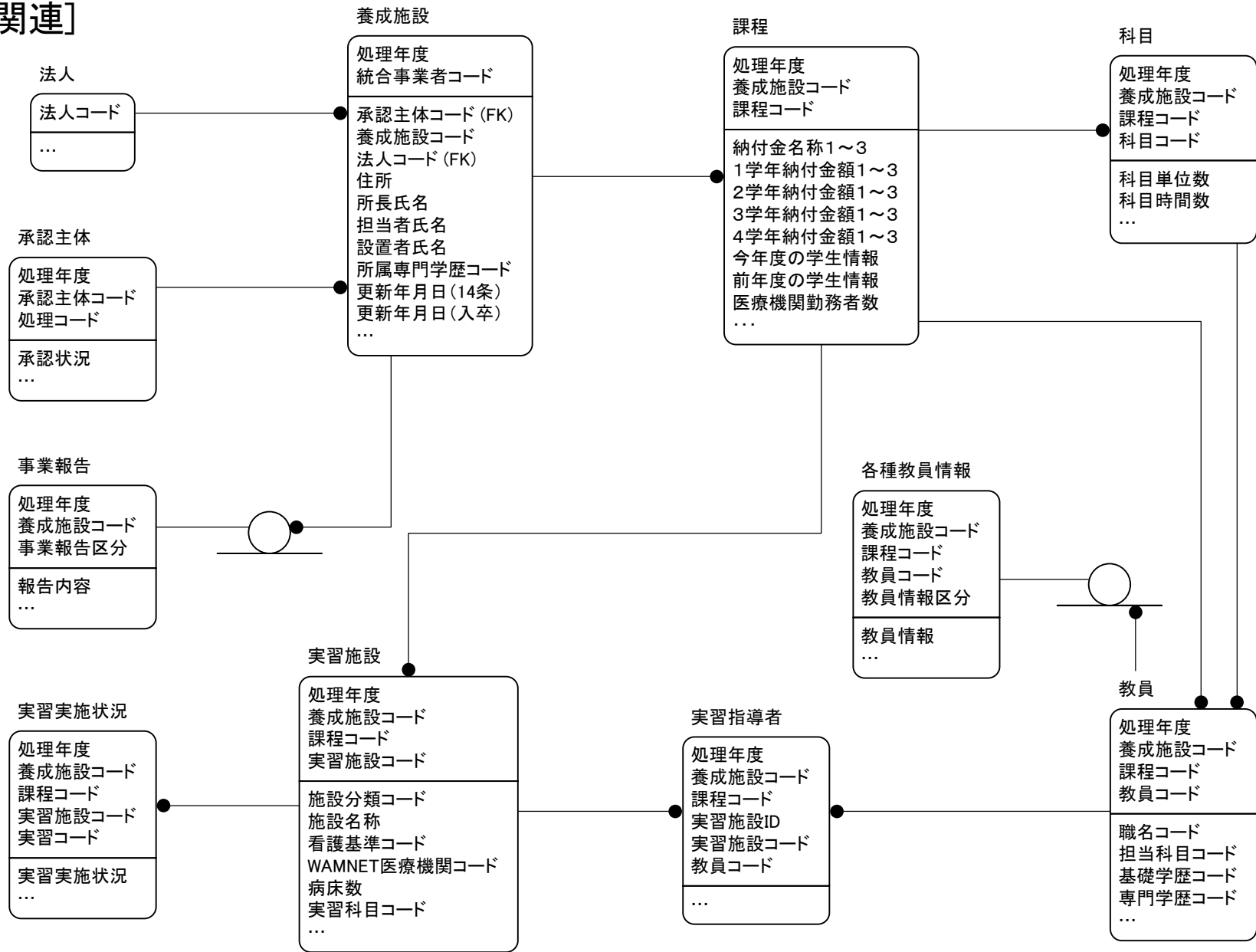

データ項目一覧表(将来)	システム名	業務名	版数	作成日付	作成者	ページ
	福祉保健医療情報 ネットワークシステム	福祉保健医療情報サービス	初版 改訂	2007.12.21		1/29

エンティティ名	メニュー
---------	------

テーブル名	メニュー
テーブルの種類	マスタ
テーブル説明	コンテンツの統廃合によるメニュー構成の変更を動的に管理する
データの量	

項目名	データ型	桁数	説明	列制約	主キー
メニューID	文字型	2		必須	○
メニュー名称	文字型	10		必須	
大区分(タブ)	文字型	2	タブ	必須	
中区分(メニュー)	文字型	10	メニュー	必須	
小区分(サブメニュー)	文字型	10	サブメニュー	必須	
階層	数値型	1		必須	
コンテンツID	文字型	10		必須	
...	文字型	10		必須	

データ項目一覧表(将来)	システム名	業務名	版数	作成日付	作成者	ページ
	福祉保健医療情報 ネットワークシステム	福祉保健医療情報サービス	初版	2007.12.21		2/29
			改訂			

エンティティ名	コンテンツ基本情報
---------	-----------

テーブル名	コンテンツ基本情報
テーブルの種類	マスタ
テーブル説明	コンテンツ単位の基本情報を管理する
データの量	

項目名	データ型	桁数	説明	列制約	主キー
コンテンツID	文字型	2		必須	○
コンテンツ区分	文字型	10		必須	
コンテンツ名称	文字型	10		必須	
リンク先URL	文字型	10		NULL可	
...	文字型	1		NULL可	

データ項目一覧表(将来)	システム名	業務名	版数	作成日付	作成者	ページ
	福祉保健医療情報 ネットワークシステム	福祉保健医療情報サービス	初版	2007.12.21		3/29
			改訂			

エンティティ名	アクセス権限
---------	--------

テーブル名	アクセス権限
テーブルの種類	マスタ
テーブル説明	コンテンツに対するロール毎のアクセス権限を管理する
データの量	

項目名	データ型	桁数	説明	列制約	主キー
コンテンツID	文字型	2		必須	○
ロールID	文字型	10		NULL可	○
新規登録権限レベル	文字型	2		必須	
更新権限レベル	文字型	2		必須	
照会権限レベル	文字型	2		必須	
...	文字型	2		必須	

データ項目一覧表(将来)	システム名	業務名	版数	作成日付	作成者	ページ
	福祉保健医療情報 ネットワークシステム	福祉保健医療情報サービス	初版	2007.12.21		4/29
			改訂			

エンティティ名	トピック
---------	------

テーブル名	トピック
テーブルの種類	コンテンツ(トランザクション)
テーブル説明	掲載情報の本体を保管する
データの量	

項目名	データ型	桁数	説明	列制約	主キー
トピックID	文字型	10		NULL可	○
コンテンツID	文字型	10		NULL可	
カテゴリ	文字型	4		必須	
タイトル	文字型	500		必須	
ロールID	文字型	10	グループ利用時	必須	
掲載者	文字型	10	WAMNET-ID	必須	
掲載日	日付型			必須	
更新日	日付型			必須	
添付ファイル	文字型	100		必須	
...	文字型	2		必須	

データ項目一覧表(将来)	システム名	業務名	版数	作成日付	作成者	ページ
	福祉保健医療情報 ネットワークシステム	福祉保健医療情報サービス	初版	2007.12.21		5/29
			改訂			

エンティティ名	コメント
---------	------

テーブル名	コメント
テーブルの種類	コンテンツ(トランザクション)
テーブル説明	掲載情報に追加される各種情報を保管する
データの量	

項目名	データ型	桁数	説明	列制約	主キー
トピックID	文字型	10		NULL可	○
コメント番号	数値型	4		NULL可	○
掲載日	日付型			必須	
掲載者	文字型	10	WAMNET-ID	必須	
コメント内容	文字型	5000		必須	
削除フラグ	文字型	1		必須	
削除区分	文字型	2	掲載者による削除/管理者による削除	必須	
添付ファイル	文字型	100		NULL可	
...	文字型	2		必須	

データ項目一覧表(将来)	システム名	業務名	版数	作成日付	作成者	ページ
	福祉保健医療情報 ネットワークシステム	福祉保健医療情報サービス	初版	2007.12.21		6/29
			改訂			

エンティティ名	法人
---------	----

テーブル名	法人
テーブルの種類	マスタ
テーブル説明	事業者やユーザーが所属する法人を管理する
データの量	

項目名	データ型	桁数	説明	列制約	主キー
法人コード	文字型	10		NULL可	○
法人名	文字型	100		必須	
法人名カナ	文字型	100		必須	
住所	文字型	500		必須	
電話番号	文字型	100		必須	
法人区分	文字型	4		必須	
...	文字型	1		NULL可	

データ項目一覧表(将来)	システム名	業務名	版数	作成日付	作成者	ページ
	福祉保健医療情報 ネットワークシステム	福祉保健医療情報サービス	初版	2007.12.21		7/29
			改訂			

エンティティ名	統合事業者
---------	-------

テーブル名	統合事業者
テーブルの種類	マスタ(抽象エンティティ)
テーブル説明	介護事業者・医療機関・福祉施設等の基本情報を管理する
データの量	

項目名	データ型	桁数	説明	列制約	主キー
統合事業者コード	文字型	10		NULL可	○
法人コード	文字型	10		必須	
WAMNET-ID	文字型	10		必須	
...	文字型	2		必須	

データ項目一覧表(将来)	システム名	業務名	版数	作成日付	作成者	ページ
	福祉保健医療情報 ネットワークシステム	福祉保健医療情報サービス	初版	2007.12.21		8/29
			改訂			

エンティティ名	ユーザー
---------	------

テーブル名	ユーザー
テーブルの種類	マスタ
テーブル説明	WAMNET-IDをキーとするユーザー情報を管理する
データの量	

項目名	データ型	桁数	説明	列制約	主キー
WAMNET-ID	文字型	10		NULL可	○
法人コード	文字型	10		必須	
ログインパスワード	文字型	20		必須	
初期ログインパスワード	文字型	20		必須	
...	文字型	2		必須	

データ項目一覧表(将来)	システム名	業務名	版数	作成日付	作成者	ページ
	福祉保健医療情報 ネットワークシステム	福祉保健医療情報サービス	初版	2007.12.21		9/29
			改訂			

エンティティ名	ユーザーロール
---------	---------

テーブル名	ユーザーロール
テーブルの種類	マスタ
テーブル説明	ユーザに設定されているロールを管理する
データの量	

項目名	データ型	桁数	説明	列制約	主キー
ユーザーID	文字型	10		NULL可	○
ロールID	文字型	2		NULL可	○
...	文字型	2		NULL可	

データ項目一覧表(将来)	システム名	業務名	版数	作成日付	作成者	ページ
	福祉保健医療情報 ネットワークシステム	福祉保健医療情報サービス	初版	2007.12.21		10/29
			改訂			

エンティティ名	ロール
---------	-----

テーブル名	ロール
テーブルの種類	マスタ
テーブル説明	ロール(役割)やグループ利用のグループを管理する
データの量	

項目名	データ型	桁数	説明	列制約	主キー
ロールID	文字型	10		NULL可	○
ロール名称	文字型	100		必須	
ロール区分	文字型	2		必須	
...	文字型	2		必須	

データ項目一覧表(将来)	システム名	業務名	版数	作成日付	作成者	ページ
	福祉保健医療情報 ネットワークシステム	福祉保健医療情報サービス	初版	2007.12.21		11/29
			改訂			

エンティティ名	事業者
---------	-----

テーブル名	事業者
テーブルの種類	マスタ
テーブル説明	介護事業者・福祉施設の基本情報を管理する
データの量	

項目名	データ型	桁数	説明	列制約	主キー
統合事業者コード	文字型	10		NULL可	○
法人コード	文字型	10		NULL可	
事業者コード	文字型	10		必須	
都道府県コード	文字型	2		必須	
データステータス	文字型	※TBD		NULL可	
所在地の市区町村	文字型	※TBD		NULL可	
法人種別	文字型	※TBD		NULL可	
法人名称	文字型	※TBD		NULL可	
交通手段	文字型	※TBD		NULL可	
ホームページアドレス	文字型	※TBD		NULL可	
...	文字型	※TBD		NULL可	

データ項目一覧表(将来)	システム名	業務名	版数	作成日付	作成者	ページ
	福祉保健医療情報 ネットワークシステム	福祉保健医療情報サービス	初版	2007.12.21		12/29
			改訂			

エンティティ名	サービス
---------	------

テーブル名	サービス
テーブルの種類	コンテンツ(マスタ)
テーブル説明	事業者の提供するサービスを管理する
データの量	

項目名	データ型	桁数	説明	列制約	主キー
事業者コード	文字型	※TBD		NULL可	○
サービスコード	文字型	※TBD		NULL可	○
都道府県コード	文字型	2		NULL可	
データステータス	文字型	※TBD		NULL可	
サービス名	文字型	※TBD		NULL可	
サービス提供状況	文字型	※TBD		NULL可	
空床情報	文字型	※TBD		NULL可	
検索キーワード	文字型	※TBD		NULL可	
営業時間	文字型	※TBD		NULL可	
サービス内容	文字型	※TBD		NULL可	
サービス利用料	文字型	※TBD		NULL可	
...	文字型	※TBD		NULL可	

データ項目一覧表(将来)	システム名	業務名	版数	作成日付	作成者	ページ
	福祉保健医療情報 ネットワークシステム	福祉保健医療情報サービス	初版	2007.12.21		13/29
			改訂			

エンティティ名	報酬
---------	----

テーブル名	報酬
テーブルの種類	コンテンツ(マスタ)
テーブル説明	事業者の提供するサービスの報酬(価格)を管理する
データの量	

項目名	データ型	桁数	説明	列制約	主キー
事業者コード	文字型	※TBD		NULL可	○
サービスコード	文字型	※TBD		NULL可	○
国保連サービスコード	文字型	6		NULL可	○
異動年月日	文字型	※TBD		NULL可	
サテライト番号	文字型	※TBD		NULL可	
保険者番号	文字型	※TBD		NULL可	
市町村(保険者)名	文字型	※TBD		NULL可	
市町村が定める率	文字型	※TBD		NULL可	
受領委任有無	文字型	※TBD		NULL可	
生活保護法指定有無	文字型	※TBD		NULL可	
割引	文字型	※TBD		NULL可	
職員の欠員による減算の状況	文字型	※TBD		NULL可	
...	文字型	※TBD		NULL可	

データ項目一覧表(将来)	システム名	業務名	版数	作成日付	作成者	ページ
	福祉保健医療情報 ネットワークシステム	福祉保健医療情報サービス	初版	2007.12.21		14/29
			改訂			

エンティティ名	病棟
---------	----

テーブル名	病棟
テーブルの種類	コンテンツ(マスタ)
テーブル説明	事業者が提供するサービスで利用される病棟(施設)を管理する
データの量	

項目名	データ型	桁数	説明	列制約	主キー
事業者コード	文字型	※TBD		NULL可	○
サービスコード	文字型	※TBD		NULL可	○
施設類型コード	文字型	※TBD		NULL可	○
病棟番号	文字型	※TBD		NULL可	○
完全型・転換型区分	文字型	※TBD		NULL可	
病床数	文字型	※TBD		NULL可	
介護保険適用病床数	文字型	※TBD		NULL可	
平均入院患者数	文字型	※TBD		NULL可	
定員種別ごとの定員数	文字型	※TBD		NULL可	
職種別専従常勤者数	文字型	※TBD		NULL可	
職種別専従非常勤者数	文字型	※TBD		NULL可	
職種別兼務常勤者数	文字型	※TBD		NULL可	
職種別兼務非常勤者数	文字型	※TBD		NULL可	
...	文字型	※TBD		NULL可	

データ項目一覧表(将来)	システム名	業務名	版数	作成日付	作成者	ページ
	福祉保険医療情報 ネットワークシステム	福祉保健医療情報サービス	初版	2007.12.21		15/29
			改訂			

エンティティ名	経営情報
---------	------

テーブル名	経営情報
テーブルの種類	コンテンツ(トランザクション)
テーブル説明	事業者の経営情報を管理する
データの量	

項目名	データ型	桁数	説明	列制約	主キー
事業者コード	文字型	※TBD		NULL可	○
経営情報区分	文字型	※TBD		NULL可	○
経営情報	文字型	※TBD		NULL可	
...	文字型	※TBD		NULL可	

データ項目一覧表(将来)	システム名	業務名	版数	作成日付	作成者	ページ
	福祉保険医療情報 ネットワークシステム	福祉保健医療情報サービス	初版	2007.12.21		16/29
			改訂			

エンティティ名	外部評価
---------	------

テーブル名	外部評価
テーブルの種類	コンテンツ(トランザクション)
テーブル説明	事業者の外部評価を管理する
データの量	

項目名	データ型	桁数	説明	列制約	主キー
事業者コード	文字型	※TBD		NULL可	○
外部評価区分	文字型	※TBD		NULL可	○
外部評価機関	文字型	※TBD		NULL可	○
評価内容	文字型	※TBD		NULL可	
...	文字型	※TBD		NULL可	

データ項目一覧表(将来)	システム名	業務名	版数	作成日付	作成者	ページ
	福祉保険医療情報 ネットワークシステム	福祉保健医療情報サービス	初版	2007.12.21		17/29
			改訂			

エンティティ名	医療機関
---------	------

テーブル名	医療機関
テーブルの種類	マスタ
テーブル説明	医療機関の基本情報を管理する
データの量	

項目名	データ型	桁数	説明	列制約	主キー
統合事業者コード	文字型	※TBD		NULL可	○
法人コード	文字型	※TBD		NULL可	
WAM医療機関コード	文字型	※TBD		必須	
医療機関種別	文字型	※TBD		必須	
医療機関名	文字型	※TBD		NULL可	
医療機関名カナ	文字型	※TBD		NULL可	
郵便番号	文字型	※TBD		NULL可	
住所	文字型	※TBD		NULL可	
電話番号	文字型	※TBD		NULL可	
都道府県コード	文字型	※TBD		NULL可	
市町村コード	文字型	※TBD		NULL可	
各種医師数	文字型	※TBD		NULL可	
各種病床数	文字型	※TBD		NULL可	
評価機構の結果	文字型	※TBD		NULL可	
提携医療機関コード	文字型	※TBD		NULL可	
...	文字型	※TBD		NULL可	

データ項目一覧表(将来)	システム名	業務名	版数	作成日付	作成者	ページ
	福祉保険医療情報 ネットワークシステム	福祉保健医療情報サービス	初版	2007.12.21		18/29
			改訂			

エンティティ名	診療科目
---------	------

テーブル名	診療科目
テーブルの種類	コンテンツ(マスタ)
テーブル説明	医療機関の診療科目を管理する
データの量	

項目名	データ型	桁数	説明	列制約	主キー
WAM医療機関コード	文字型	※TBD		NULL可	○
診療科目コード	文字型	※TBD		NULL可	○
合計医師数	文字型	※TBD		NULL可	
常勤医師数	文字型	※TBD		NULL可	
診療時間(From)	文字型	※TBD		NULL可	
診療時間(To)	文字型	※TBD		NULL可	
検索条件区分	文字型	※TBD		NULL可	
検索キーワード	文字型	※TBD		NULL可	
...	文字型	※TBD		NULL可	

データ項目一覧表(将来)	システム名	業務名	版数	作成日付	作成者	ページ
	福祉保険医療情報 ネットワークシステム	福祉保健医療情報サービス	初版	2007.12.21		19/29
			改訂			

エンティティ名	医療機関基礎情報
---------	----------

テーブル名	医療機関基礎情報
テーブルの種類	中間ファイル
テーブル説明	医療機関基礎情報の取り込み用
データの量	

項目名	データ型	桁数	説明	列制約	主キー
WAM医療機関コード	文字型	※TBD		NULL可	○
情報番号	文字型	※TBD		NULL可	○
医療機関種別	文字型	※TBD		NULL可	
医療機関名	文字型	※TBD		NULL可	
都道府県コード	文字型	※TBD		NULL可	
市町村コード	文字型	※TBD		NULL可	
住所	文字型	※TBD		NULL可	
開設者	文字型	※TBD		NULL可	
医育機関	文字型	※TBD		NULL可	
医師数	文字型	※TBD		NULL可	
歯科医師数	文字型	※TBD		NULL可	
薬剤師数	文字型	※TBD		NULL可	
精神病床数	文字型	※TBD		NULL可	
感染症病床数	文字型	※TBD		NULL可	
...	文字型	※TBD		NULL可	

データ項目一覧表(将来)	システム名	業務名	版数	作成日付	作成者	ページ
	福祉保険医療情報 ネットワークシステム	福祉保健医療情報サービス	初版	2007.12.21		20/29
			改訂			

エンティティ名	承認主体
---------	------

テーブル名	承認主体
テーブルの種類	コンテンツ(マスタ)
テーブル説明	養成施設の事業報告に関する承認主体を管理する
データの量	

項目名	データ型	桁数	説明	列制約	主キー
処理年度	文字型	※TBD		NULL可	○
承認主体コード	文字型	※TBD		NULL可	○
処理コード	文字型	※TBD		NULL可	○
承認状況	文字型	※TBD		必須	
...	文字型	※TBD		NULL可	

データ項目一覧表(将来)	システム名	業務名	版数	作成日付	作成者	ページ
	福祉保険医療情報 ネットワークシステム	福祉保健医療情報サービス	初版	2007.12.21		21/29
			改訂			

エンティティ名	養成施設
---------	------

テーブル名	養成施設
テーブルの種類	マスタ
テーブル説明	養成施設の基本情報を管理する
データの量	

項目名	データ型	桁数	説明	列制約	主キー
処理年度	文字型	※TBD		NULL可	○
統合事業者コード	文字型	※TBD		NULL可	○
承認主体コード	文字型	※TBD		必須	
養成施設コード	文字型	※TBD		必須	
法人コード	文字型	※TBD		NULL可	
住所	文字型	※TBD		NULL可	
所長氏名	文字型	※TBD		NULL可	
担当者氏名	文字型	※TBD		NULL可	
設置者氏名	文字型	※TBD		NULL可	
所属専門学歴コード	文字型	※TBD		NULL可	
更新年月日(14条)	文字型	※TBD		NULL可	
更新年月日(入卒)	文字型	※TBD		NULL可	
...	文字型	※TBD		NULL可	

データ項目一覧表(将来)	システム名	業務名	版数	作成日付	作成者	ページ
	福祉保険医療情報 ネットワークシステム	福祉保健医療情報サービス	初版	2007.12.21		22/29
			改訂			

エンティティ名	課程
---------	----

テーブル名	課程
テーブルの種類	コンテンツ(マスタ)
テーブル説明	養成施設の扱う課程を管理する
データの量	

項目名	データ型	桁数	説明	列制約	主キー
処理年度	文字型	※TBD		NULL可	○
養成施設コード	文字型	※TBD		NULL可	○
課程コード	文字型	※TBD		NULL可	○
納付金名称1~3	文字型	※TBD		NULL可	
1学年納付金額1~3	文字型	※TBD		NULL可	
2学年納付金額1~3	文字型	※TBD		NULL可	
3学年納付金額1~3	文字型	※TBD		NULL可	
4学年納付金額1~3	文字型	※TBD		NULL可	
今年度の学生情報	文字型	※TBD		NULL可	
前年度の学生情報	文字型	※TBD		NULL可	
医療機関勤務者数	文字型	※TBD		NULL可	
...	文字型	※TBD		NULL可	

データ項目一覧表(将来)	システム名	業務名	版数	作成日付	作成者	ページ
	福祉保険医療情報 ネットワークシステム	福祉保健医療情報サービス	初版	2007.12.21		23/29
			改訂			

エンティティ名	科目
---------	----

テーブル名	科目
テーブルの種類	コンテンツ(マスタ)
テーブル説明	養成施設の扱う課程を構成する科目を管理する
データの量	

項目名	データ型	桁数	説明	列制約	主キー
処理年度	文字型	※TBD		NULL可	○
養成施設コード	文字型	※TBD		NULL可	○
課程コード	文字型	※TBD		NULL可	○
科目コード	文字型	※TBD		NULL可	○
科目単位数	文字型	※TBD		NULL可	
科目時間数	文字型	※TBD		NULL可	
...	文字型	※TBD		NULL可	

データ項目一覧表(将来)	システム名	業務名	版数	作成日付	作成者	ページ
	福祉保険医療情報 ネットワークシステム	福祉保健医療情報サービス	初版	2007.12.21		24/29
			改訂			

エンティティ名	教員
---------	----

テーブル名	教員
テーブルの種類	コンテンツ(マスタ)
テーブル説明	養成施設に所属する教員を管理する
データの量	

項目名	データ型	桁数	説明	列制約	主キー
処理年度	文字型	※TBD		NULL可	○
養成施設コード	文字型	※TBD		NULL可	○
課程コード	文字型	※TBD		NULL可	○
教員コード	文字型	※TBD		NULL可	○
職名コード	文字型	※TBD		NULL可	
担当科目コード	文字型	※TBD		NULL可	
基礎学歴コード	文字型	※TBD		NULL可	
専門学歴コード	文字型	※TBD		NULL可	
...	文字型	※TBD		NULL可	

データ項目一覧表(将来)	システム名	業務名	版数	作成日付	作成者	ページ
	福祉保険医療情報 ネットワークシステム	福祉保健医療情報サービス	初版	2007.12.21		25/29
			改訂			

エンティティ名	各種教員情報
---------	--------

テーブル名	各種教員情報
テーブルの種類	コンテンツ(マスタ)
テーブル説明	各種教員情報(資格・経歴等)を管理する
データの量	

項目名	データ型	桁数	説明	列制約	主キー
処理年度	文字型	※TBD		NULL可	○
養成施設コード	文字型	※TBD		NULL可	○
課程コード	文字型	※TBD		NULL可	○
教員コード	文字型	※TBD		NULL可	○
教員情報区分	文字型	※TBD		NULL可	○
教員情報	文字型	※TBD		NULL可	
...	文字型	※TBD		NULL可	

データ項目一覧表(将来)	システム名	業務名	版数	作成日付	作成者	ページ
	福祉保険医療情報 ネットワークシステム	福祉保健医療情報サービス	初版	2007.12.21		26/29
			改訂			

エンティティ名	実習指導者
---------	-------

テーブル名	実習指導者
テーブルの種類	コンテンツ(マスタ)
テーブル説明	実習施設と教員の関連を管理する
データの量	

項目名	データ型	桁数	説明	列制約	主キー
処理年度	文字型	※TBD		NULL可	○
養成施設コード	文字型	※TBD		NULL可	○
課程コード	文字型	※TBD		NULL可	○
実習施設ID	文字型	※TBD		NULL可	○
実習施設コード	文字型	※TBD		NULL可	○
教員コード	文字型	※TBD		NULL可	○
...	文字型	※TBD		NULL可	

データ項目一覧表(将来)	システム名	業務名	版数	作成日付	作成者	ページ
	福祉保険医療情報 ネットワークシステム	福祉保健医療情報サービス	初版	2007.12.21		27/29
			改訂			

エンティティ名	実習施設
---------	------

テーブル名	実習施設
テーブルの種類	コンテンツ(マスタ)
テーブル説明	養成施設が保有する実習施設を管理する
データの量	

項目名	データ型	桁数	説明	列制約	主キー
処理年度	文字型	※TBD		NULL可	○
養成施設コード	文字型	※TBD		NULL可	○
課程コード	文字型	※TBD		NULL可	○
実習施設コード	文字型	※TBD		NULL可	○
施設分類コード	文字型	※TBD		NULL可	
施設名称	文字型	※TBD		NULL可	
看護基準コード	文字型	※TBD		NULL可	
WAMNET医療機関コード	文字型	※TBD		NULL可	
病床数	文字型	※TBD		NULL可	
実習科目コード	文字型	※TBD		NULL可	
...	文字型	※TBD		NULL可	

データ項目一覧表(将来)	システム名	業務名	版数	作成日付	作成者	ページ
	福祉保険医療情報 ネットワークシステム	福祉保健医療情報サービス	初版	2007.12.21		28/29
			改訂			

エンティティ名	実習実施状況
---------	--------

テーブル名	実習実施状況
テーブルの種類	コンテンツ(トランザクション)
テーブル説明	養成施設の実習に関する実施状況を管理する
データの量	

項目名	データ型	桁数	説明	列制約	主キー
処理年度	文字型	※TBD		NULL可	○
養成施設コード	文字型	※TBD		NULL可	○
課程コード	文字型	※TBD		NULL可	○
実習施設コード	文字型	※TBD		NULL可	○
実習コード	文字型	※TBD		NULL可	○
実習実施状況	文字型	※TBD		NULL可	
...	文字型	※TBD		NULL可	

データ項目一覧表(将来)	システム名	業務名	版数	作成日付	作成者	ページ
	福祉保険医療情報 ネットワークシステム	福祉保健医療情報サービス	初版	2007.12.21		29/29
			改訂			

エンティティ名	事業報告
---------	------

テーブル名	事業報告
テーブルの種類	コンテンツ(トランザクション)
テーブル説明	養成施設の事業報告を管理する
データの量	

項目名	データ型	桁数	説明	列制約	主キー
処理年度	文字型	※TBD		NULL可	○
養成施設コード	文字型	※TBD		NULL可	○
事業報告区分	文字型	※TBD		NULL可	○
報告内容	文字型	※TBD		NULL可	
...	文字型	※TBD		NULL可	

情報システム関連図 (将来)	システム名	業務名	資料番号	版数	作成日付	作成者	ページ
	福祉保健医療情報 ネットワークシステム	福祉保健医療情報サービス	—	初版	2007.12.21		1/1
				改訂			

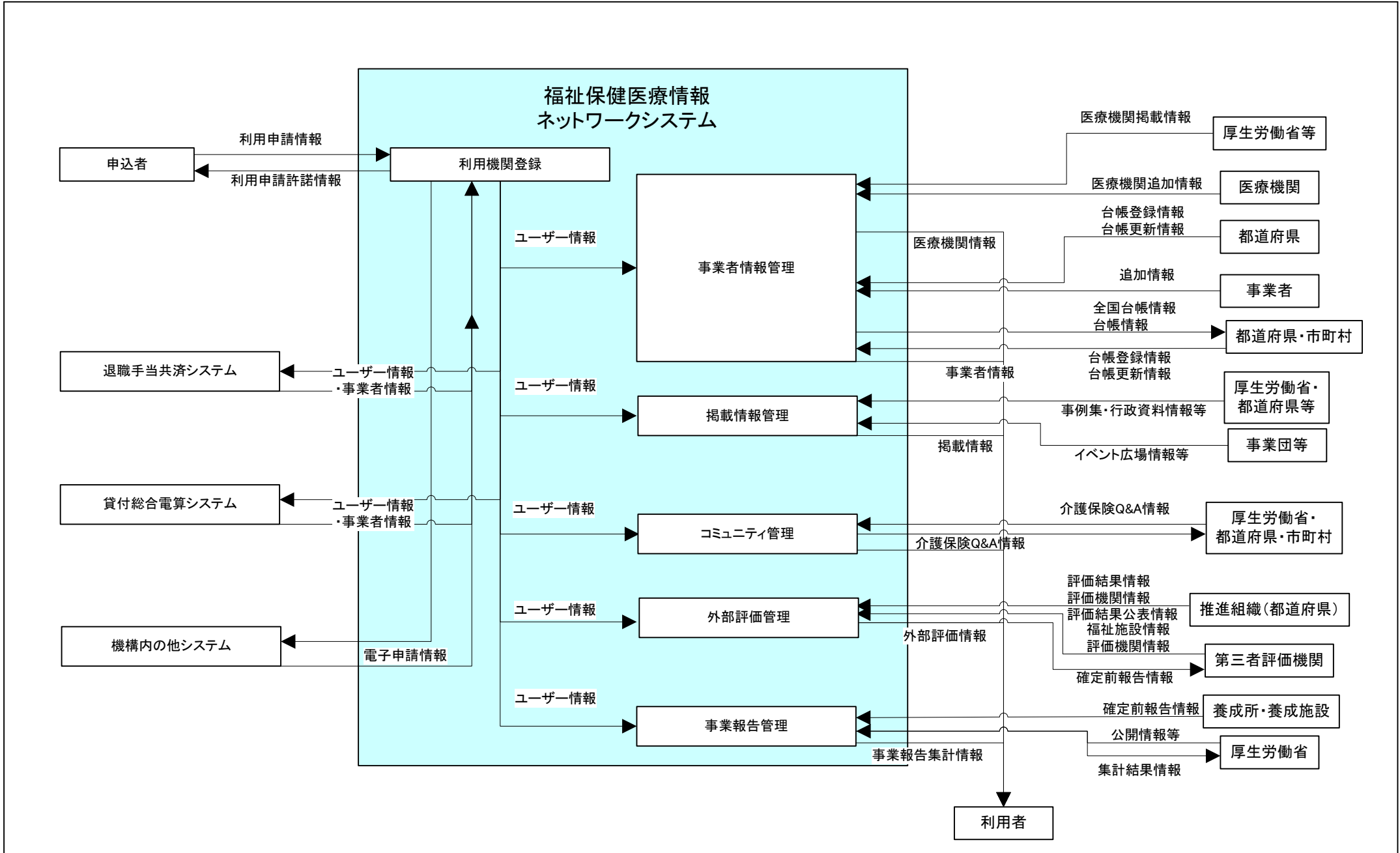

情報資産評価表(将来)								
	補足説明							

(1)格付けの基準(1/2)

情報システム内で扱われる情報及び情報システム間でやり取りされる情報について、「政府機関の情報セキュリティ対策のための統一基準」(情報セキュリティ政策会議決定)に基づき、各府省の情報セキュリティポリシーとの整合性に留意しつつ、機密性、完全性、可用性の格付けを行う。

格付け	判断基準
機密性3情報	秘密文書に相当する機密性を要する情報
機密性2情報	秘密文書に相当する機密性は要しないが、直ちに一般に公表することを前提としていない情報
機密性1情報	機密性2情報又は機密性3情報以外の情報
格付け	判断基準
完全性2情報	改ざん、誤びゅう又は破損により、国民の権利が侵害され又は行政事務の的確な遂行に支障(軽微なものを除く。)を及ぼすおそれがある情報
完全性1情報	完全性2情報以外の情報
格付け	判断基準
可用性2情報	滅失、紛失又は当該情報が利用不可能であることにより、国民の権利が侵害され又は行政事務の安定的な遂行に支障(軽微なものを除く。)を及ぼすおそれがある情報
可用性1情報	可用性2情報以外の情報

情報資産評価表(将来)								
	補足説明							

(1)格付けの基準(2/2)

前ページの判断基準に基づき、当資料では以下のように格付けを設定する。
 機密性は、独立行政法人等の保有する情報の公開に関する法律第5条に定められた「不開示情報」の定義を引用し、個人に関する情報(事業を営む個人の当該事業に関する情報を除く。)や法人その他の団体(国、独立行政法人等及び地方公共団体除く。)に関する情報で、公にすることにより正当な利益を害するおそれがある情報等を高い格付けに置く。
 完全性・可用性は行政事務の観点から、情報の改ざん、誤びゅう又は破損により行政事務の的確な遂行に影響があるもの、また情報の滅失、紛失又は当該情報が利用不可能であることにより、行政事務の安定的な遂行に影響があるものを高い格付けに置く。

当資料における評価の観点	<1> 不開示情報が含まれるか	点数
機密性3情報	含む情報	3点
機密性1情報	含まない情報	1点
当資料における評価の観点	<2> 改ざん、誤びゅう又は破損が、行政事務の適確な遂行に影響があるか	点数
完全性2情報	影響がある情報	2点
完全性1情報	ない、又は影響は軽微である情報	1点
当資料における評価の観点	<3> 滅失、紛失又は当該情報が利用不可能であることによって、行政事務の安定的な遂行に影響があるか	点数
可用性2情報	影響がある情報	2点
可用性1情報	ない、又は影響は軽微である情報	1点

(2)重要性の評価

(1)の情報資産評価に基づき、情報セキュリティポリシーに基づく情報の重要性分類を行う。
 重要性分類は以下のとおりとする。

重要性分類	重要性の説明
I	セキュリティ侵害が、国民の生命、財産、プライバシー等へ重大な影響を及ぼす。
II	セキュリティ侵害が、行政事務の執行等に重大な影響を及ぼす。
III	セキュリティ侵害が、行政事務の執行等に軽微な影響を及ぼす。

情報システム機能構成図	システム名	業務名	版数	作成日付	作成者	ページ
	福祉保健医療情報ネットワークシステム	福祉保健医療情報サービス	初版	2007.12.21		1/1
			改訂			

項番	システム名	サブシステム名	システム機能	機能詳細	内容	参照、更新
1	福祉保健医療情報ネットワークシステム	利用機関登録	利用申請	利用申請情報登録機能	・利用申請書または一括登録用ファイルに基づき、ユーザーIDを発行し各機能の利用権限を付与する。事業者の場合は事業者情報との紐付け登録を行う。	更新
2			再発行	再発行機能	・再発行依頼書に基づきパスワードを初期化し、ユーザーIDと初期パスワードをユーザーへ通知する。	更新
3			変更申請	変更申請情報登録機能	・変更申請書に基づき、各種ユーザー情報や紐付け情報を変更する。	更新
4			廃止/取り消し・中止	ID削除機能	・中止届または機構側の判断により、ユーザーIDを利用不可にする。	更新
5		事業者情報管理	登録・更新	一括	・介護保険事業者情報のインターフェースファイルを取込んで介護保険事業者情報を登録・更新する。 ・医療機関情報のインターフェースファイルを取込んで医療機関情報を登録・更新する。 ・福祉施設情報のインターフェースファイルを取込んで福祉施設情報を登録・更新する。	更新
6				個別	・介護保険事業者情報を登録・更新する。 ・医療機関情報を登録・更新する。 ・福祉施設情報を登録・更新する。	更新
7		掲載情報管理	登録・更新	個別	・行政資料・様式事例集等の掲載情報を登録・更新する。	更新
8		コミュニティ管理	登録・更新	個別	・掲示板・フォーラム・グループ利用等のコミュニティ情報を登録・更新する。 ・介護保険Q&A等のコミュニティ情報を登録・更新する。	更新
9			メンテナンス	個別	・コミュニティの新規作成・廃止を行う。 ・コミュニティメンバーの管理を行う。	更新
10		外部評価管理	登録・更新	個別	・福祉施設に関する評価情報およびその公開設定情報を登録・更新する。 ・評価機関の情報を登録・更新する。 ・推進組織の情報を登録・更新する。	更新
11		事業報告管理	登録・更新	個別	・養成施設情報を登録・更新する。 ・養成施設事業報告情報を登録・更新する。 ・養成施設事業報告の承認/公開設定情報を登録・更新する。	更新
12		情報提供	情報提供	画面表示	・介護保険事業者情報を検索・閲覧する。 ・医療機関情報を検索・閲覧する。 ・福祉施設情報を検索・閲覧する。 ・行政資料・様式事例集等の掲載情報を検索・閲覧する。 ・掲示板・フォーラム・Q&A集等のコミュニティ情報を検索・閲覧する。 ・福祉施設外部評価情報を検索・閲覧する。 ・養成施設事業報告情報/報告進捗状況を検索・閲覧する。	参照
13				画面表示・ファイル出力	・養成施設事業報告情報を検索・閲覧・ダウンロードする。 ・福祉施設情報を検索・閲覧・ダウンロードする。	参照
14				ファイル出力	・介護保険事業者情報をダウンロードする。 ・介護保険事業者情報の全国分/都道府県別の集計結果をダウンロードする。 ・養成施設事業報告の様式をダウンロードする。	参照

ネットワーク構成図 (将来)	システム名	業務名	資料番号	版数	作成日付	作成者	ページ
	福祉保健医療情報 ネットワークシステム	福祉保健医療情報サービス	—	初版	2007/12/21		1/1
				改訂			

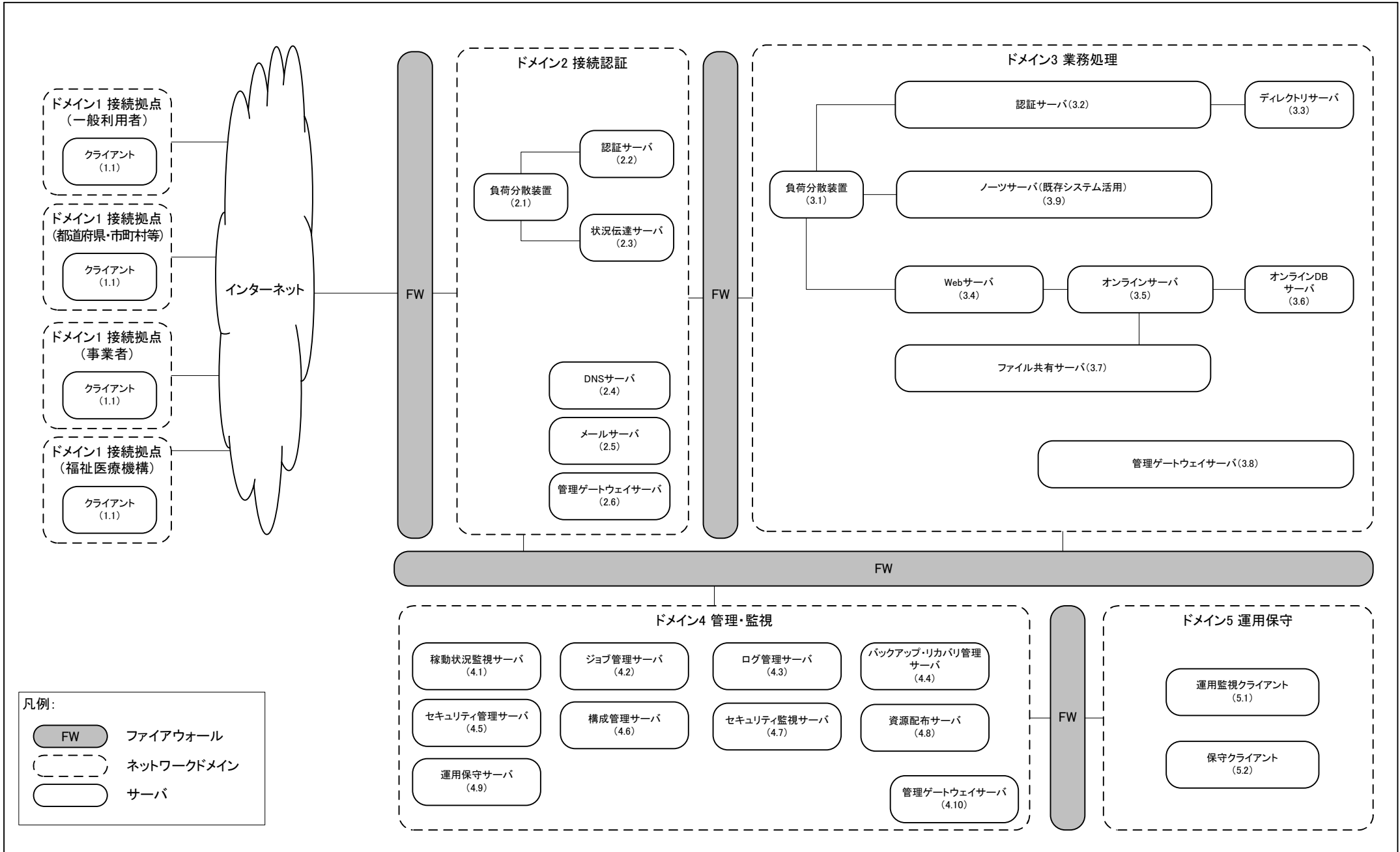

ソフトウェア構成図 (将来)	システム名	業務名	資料番号	版数	作成日付	作成者	ページ
	福祉保健医療情報 ネットワークシステム	福祉保健医療情報サービス	—	初版	2007.12.21		1/5
			改訂				

クライアント
(1.1)

Webブラウザ機能(SW2)

基本ソフトウェア(SW1)

ソフトウェア構成図 (将来)	システム名	業務名	資料番号	版数	作成日付	作成者	ページ
	福祉保健医療情報 ネットワークシステム	福祉保健医療情報サービス	—	初版	2007.12.21		2/5
				改訂			

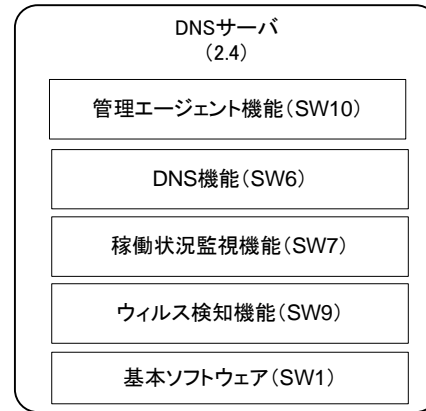

ソフトウェア構成図 (将来)	システム名	業務名	資料番号	版数	作成日付	作成者	ページ
	福祉保健医療情報 ネットワークシステム	福祉保健医療情報サービス	—	初版	2007.12.21		3/5
				改訂			

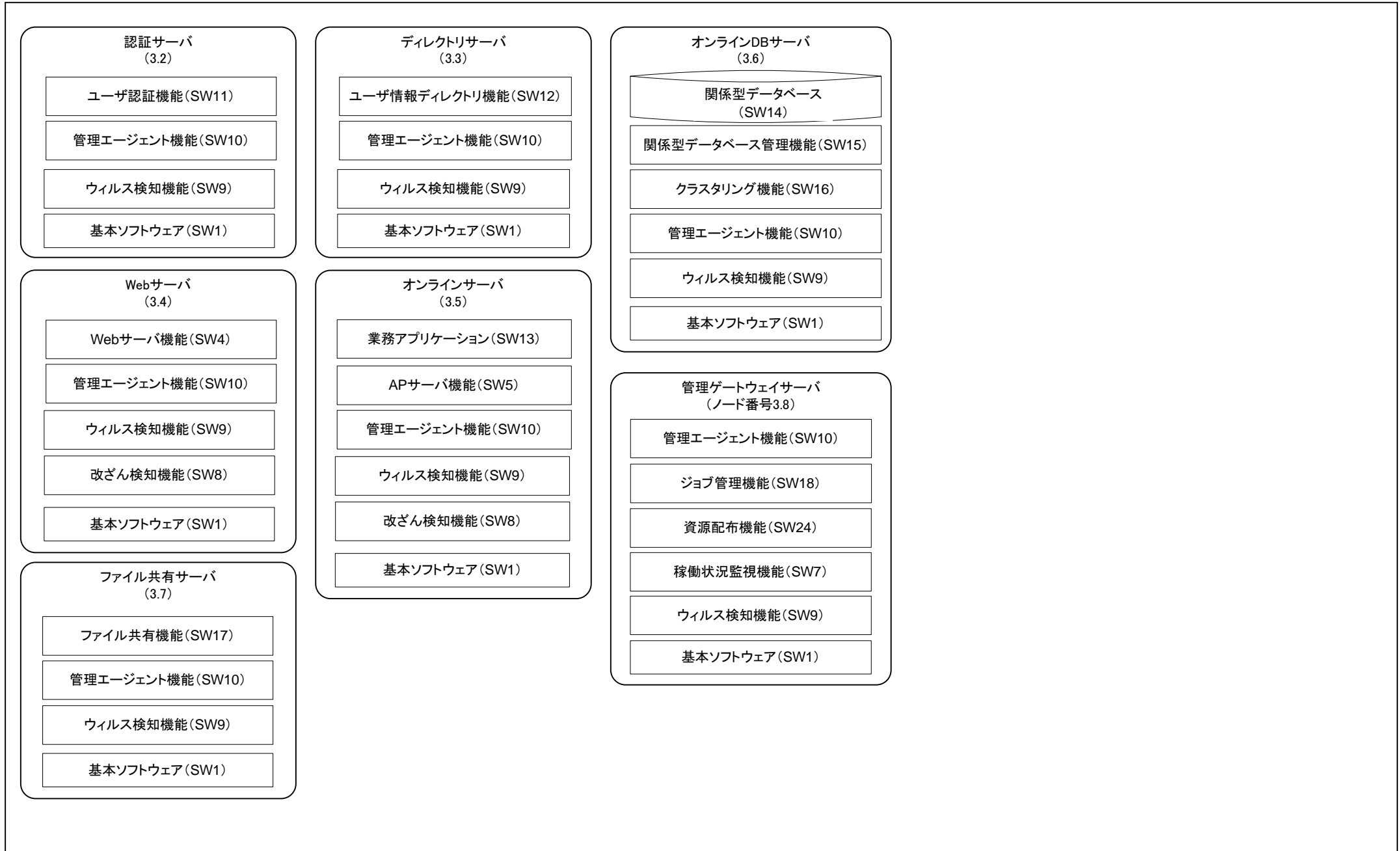

ソフトウェア構成図 (将来)	システム名	業務名	資料番号	版数	作成日付	作成者	ページ
	福祉保健医療情報 ネットワークシステム	福祉保健医療情報サービス	—	初版	2007.12.21		4/5
				改訂			



ソフトウェア構成図 (将来)	システム名	業務名	資料番号	版数	作成日付	作成者	ページ
	福祉保健医療情報 ネットワークシステム	福祉保健医療情報サービス	—	初版	2007.12.21		5/5
				改訂			

